





<b>INHALTSVERZEICHNIS</b>	<b>Seite</b>
<b>1. Allgemeine Hinweise</b>	<b>4</b>
<b>2. Aufstellung und Inbetriebnahme</b>	
2.1 Aufstellung	4
2.2 Inbetriebnahme	4
<b>3. Bedienung</b>	
3.1 Elektronikregler	5-7
3.2 Abtauung	8
<b>4. Verwendung, Beschickung und Lagerung</b>	<b>8</b>
<b>5. Reinigung und Pflege</b>	<b>8/9</b>
<b>6. Wechseln des Türanschlages von rechts auf links</b>	
6.1 bei 1-türigen Modellen	10
6.2 bei 2-türigen Modellen	11
<b>7. Störungen</b>	<b>12</b>
 <b>CONTENTS</b>	 <b>Page</b>
<b>1. General</b>	<b>14</b>
<b>2. Installation and putting into operation</b>	
2.1 Installation	14
2.2 Putting into operation	14
<b>3. Operation</b>	
3.1 electronic control	15
3.2 defrosting	18
<b>4. Use, charging and storage</b>	<b>16</b>
<b>5. Cleaning and maintenance</b>	<b>18/19</b>
<b>6. Changing of door hinge from right to left</b>	
6.1 models with 1 door	20
6.2 models with 2 doors	21
<b>7. Malfunctions</b>	<b>22</b>

# 1. Allgemeine Hinweise

Herzlichen Glückwunsch zum Erwerb eines hochwertigen Kühl- / Tiefkühlgerätes. Alle unsere Geräte unterliegen einer ständigen Qualitätskontrolle und sind selbstverständlich **made in Germany**.

Wir möchten Sie hiermit bitten, die nachfolgenden Bedienungshinweise gründlich durchzulesen, damit Sie problemlos und möglichst lange mit dem Gerät arbeiten können.

Ausführliche Angaben der verschiedenen Modelle über Abmessungen, Bruttoinhalt, Zubehör usw. finden Sie in unserer Preisliste bzw. in den Prospekten.

## 2. Aufstellung und Inbetriebnahme

### 2.1 Aufstellung

Gerät möglichst erst am Aufstellungsort auspacken, vorhandene Schutzfolie entfernen und auf Vollständigkeit des Zubehörs sowie auf eventuelle Transportschäden prüfen. Beanstandungen sind unverzüglich dem Lieferanten zu melden. Gerät an einem gut belüfteten Ort aufstellen. Standorte unmittelbar neben Wärmequellen oder im Bereich direkter Sonneneinstrahlung sind zu vermeiden. Für eine gute Luftzirkulation oben am Gerät ist zu sorgen. Der Abstand zwischen Oberkante Gehäuse und Raumdecke muß min. 20 cm betragen. Unebenheiten des Bodens müssen durch die höhenverstellbaren Füße (100 bis 150 mm) ausgeglichen werden.

**Achtung: Um eine einwandfreie Funktion zu gewährleisten muß das Gerät unbedingt waagrecht mit einer Wasserwaage ausgerichtet werden.**

### 2.2 Inbetriebnahme

Das Gerät sollte vor der Inbetriebnahme gereinigt werden. Näheres siehe unter dem Kapitel "Reinigung und Pflege".

Zubehörteile wie Auflageschienen, Roste, usw. je nach Bedarf in der entsprechenden Höhe einsetzen.

Vor dem Anschluß sich vergewissern, daß Stromart und Spannung mit den Angaben auf dem Typenschild übereinstimmen. Das Typenschild befindet sich hinter der Maschinenfachblende rechts im Maschinenfach. **(siehe Bild 3, Seite 9)**.

#### **Inbetriebnahme/Anschluß von Hochkühlschränken mit Eigenkühlung**

Der Anschluß muß über eine vorschriftsmäßig installierte Schutzkontaktsteckdose erfolgen. Wir empfehlen an einen getrennten Stromkreis (Absicherung 10 A) anzuschließen.

#### **Inbetriebnahme/Anschluß von Hochkühlschränken an Zentralkühlung**

Der Anschluß muß über eine vorschriftsmäßig installierte Schutzkontaktsteckdose erfolgen. Wir empfehlen an einen getrennten Stromkreis (Absicherung 10 A) anzuschließen.

Die weiteren Anschlüsse wie Tauwasserabführung, Kälteleitungen und Steuerleitungen (auf baus. Magnetventil) erfolgt bauseits durch den Kälte-/Elektrofachmann.

### 3. Bedienung

#### 3.1 Elektronikregler

Die Bedienungselemente sind in der frontseitigen Maschinenfachblende untergebracht.

- 1- Elektronikregler
- 2- Schloß
- 3- Beleuchtung (optional)  
mit separatem Ein/Ausschalter direkt an der Lampe  
(nur bei Schränken mit verglasten Türen)

#### Bild 1 Bedienungselemente

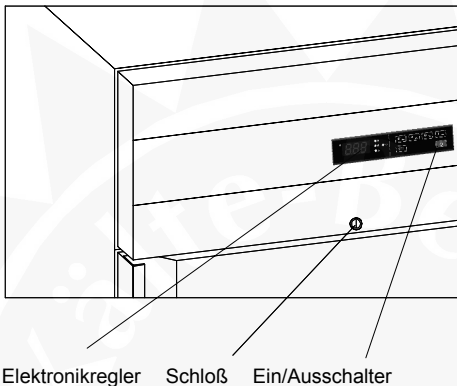

#### Einschalten

Ein-/Ausschalter auf dem Elektronikregler ca. 2 Sek. drücken.

#### Temperaturregelung

Über den Elektronikregler kann die gewünschte Temperatur eingestellt werden (siehe Bild 2 Elektronikregler).

Ist keine dieser Tasten gedrückt, zeigt die Digitalanzeige den Istwert (Kälteraumtemperatur) an. Durch Drücken der „SET“-Taste wird der Sollwert in die Anzeige gebracht und man kann so überprüfen, ob die richtige Temperatur eingestellt ist. Soll der Sollwert nun verändert werden, ist nach Drücken der „SET“-Taste mit den Tasten „AUF“ oder „AB“ der gewünschte Wert einzustellen. Dieser Sollwert ist nur innerhalb der werksseitigen Sollwertgrenzen einstellbar.

Bei Netzausfall bzw. Abschalten des Gerätes bleiben die eingestellten Werte erhalten.

## Bild 2: Elektronikregler

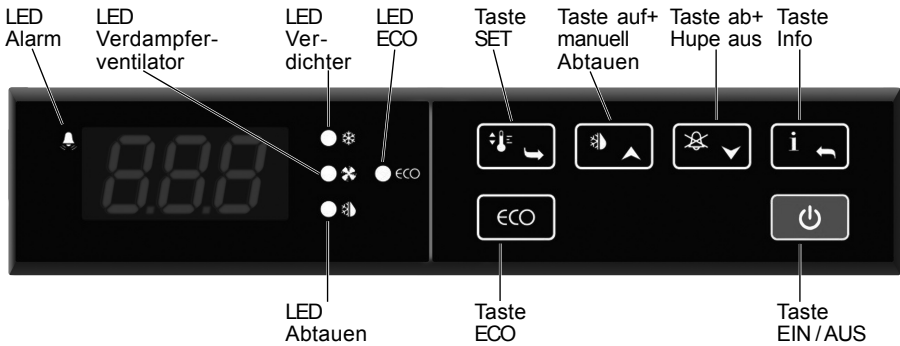

### Übersicht der Tasten und Bedienung des Reglers



Taste zum Ein-/Ausschalten ca 2 Sek. drücken



Durch drücken der Taste kommt man ins Infomenue, mit der SET-Taste kann man nun im Menü blättern  
 Folgende Infos können abgefragt werden.

- T 1 = Temperatur Raumfühler
- T 2 = Temperatur Verdampferfühler
- Thi = maximale Temperatur (HACCP)
- Tlo = minimale Temperatur (HACCP)
- CND = Betriebszeit ab der letzten Verflüssigerreinigung
- LOC = Tastensperre

Während der Anzeige der Werte für Thi, Tlo und CND können diese auf 0 zurückgesetzt werden durch zusätzliches drücken der Infotaste



Taste ca. 3 Sek. drücken und eine manuelle Abtaung wird eingeleitet  
 Während jeder Abtaung erscheint im Display die Anzeige "DEF" und die LED Abtaung leuchtet





Sollte das Gerät eine der folgenden Alarme im Display anzeigen ertönt gleichzeitig ein Huption der durch drücken dieser Taste (3 Sek) abgeschaltet werden kann

- HI = Temp. 10°C über dem eingestellten Sollwert
- Ho = Temp. 10°C unter dem eingestellten Sollwert
- Do = Türe länger als 2 Minuten offen
- HP = Hochdruck Verdichter (nur bei steckerfertigen Geräten)
- E1 = Fühler T1 defekt
- E2 = Fühler T2 defekt



Taste drücken und der eingestellte Sollwert wird im Display angezeigt (+2°C / -21°C Werkseinstellung)

Durch zusätzliches drücken der Taste  oder  kann der Wert verstellt werden



Drückt man diese Taste ( ca 2 Sek ) schaltet das Gerät auf das Energiesparprogramm um, und die LED ECO leuchtet auf.

Die folgenden Parameter ändern sich beim Umschalten auf ECO.

- 1) Der Verdampferlüfter wird getaktet.
- 2) Die automatische Abtauung wird nur alle 8 statt alle 6 Stunden eingeleitet.
- 3) Der Sollwert wird entsprechend der Voreinstellung angehoben (+2°C / -21°C auf +6°C / -18°C Werkseinstellung)

Der Sollwert im ECO Modus kann durch drücken der Tasten



geändert werden

In Phasen in denen das Gerät wenig oder nicht geöffnet wird ,(an Ruhetagen, in der Nacht, Urlaub) kann der Energieverbrauch erheblich durch diesen Modus gesenkt werden.

## 3.2 Abtauung

Alle Kühl- / Tiefkühlgeräte besitzen eine vollautomatische Abtauregelung. Die Parameter für die Abtauintervalle, Abtauzeiten, usw. sind vom Werk auf die optimalen Werte voreingestellt worden.

Diese Parameter dürfen nur im Ausnahmefall durch den Kälte-/Elektrofachmann verändert werden.

Die Parameterlisten können bei Bedarf beim Hersteller angefordert werden. Während der Abtauphase leuchtet auf dem Elektronikregler „DEF“ auf. Dies signalisiert die Abtauphase und erlischt nach Beendigung des Abtauvorganges wieder.

Die Tauwasserverdunstung erfolgt bei allen Geräten mit Eigenkühlung selbstständig.

Mittels Heißgas bei Baureihe 620/700/1350, bei der Baureihe 400 elektrisch.

Bei Geräten, die an eine zentrale Kälteanlage angeschlossen werden, erfolgt der Tauwasserablauf über bauseits syphonierte Abläufe in die Gebäudeinstallation.

### **Achtung:**

**Regelmäßig prüfen, ob das Tauwasser ungehindert durch den Tauwasserablauf fließt.**

## 4. Verwendung, Beschickung und Lagerung

### **Verwendung:**

Die Kühl-/Tiefkühlschränke sind vielseitig einsetzbar und optimal geeignet **zur Lagerung** von: verschiedenen Speisen, Roh- und Frischwaren, Lebensmitteln und Getränken.

### **Beschickung und Lagerung:**

Erst nach Erreichen der gewünschten Kälteraumtemperatur (Istwert) soll das Gerät mit Ware beschickt werden. Eine gleichmäßige Verteilung über die ganzen Ablageflächen ist empfehlenswert. Um eine einwandfreie Luftumwälzung und gleiche Temperaturverteilung zu gewährleisten, darf **auf der oberen Ablage nur bis zur Stapelgrenze gelagert werden**. Aus demselben Grund darf **die Ware nicht direkt auf dem Boden des Gerätes gelagert werden**, sondern auf dem untersten Rost bzw. Ablageblech.

Bei der Lagerung von Lebensmitteln dürfen keine Flüssigkeiten und Produkte mit Konservierungsstoffen (z.B. Salze und Säuren) offen im Gerät gelagert werden, da diese zu intensiven und schnellen Vereisungen des Verdampfers und damit zu geringerer Kälteleistung und höherem Energieverbrauch führen. Säuren, Salze und Laugen zerstören den Verdampfer und somit das Kältesystem.

### **Hinweis:**

Schlüssel zum Abschließen des Gerätes sind an einem für Kinder nicht erreichbaren Platz aufzubewahren. Bei nicht abgeschlossenem Gerät ist die Türe nach EN 441 von innen mit einem Druck von 70 N zu öffnen.

## 5. Reinigung und Pflege / Kompressorschutzfunktion

Aus hygienischen Gründen ist je nach Beanspruchung und Einsatzzweck des Gerätes eine ein- bis mehrmalige monatliche Reinigung zu empfehlen.

## Vor der Reinigung grundsätzlich Gerät ausschalten und Netzstecker ziehen.

Erscheint auf dem Elektronikregler die Meldung HP muß der Kondensator sofort gereinigt werden (Kompressorschutzfunktion).

Fett- und Staubablagerungen am Kondensator vermindern die Kälteleistung des Gerätes und erhöhen die Betriebskosten.

Deswegen je nach Verschmutzungsgrad etwa alle zwei Monate die Kondensatorlamellen (Bild 3, Seite 9) mit einem Staubsauger, Handfeger oder Pinsel vom Schmutz befreien. Hierzu muß die Maschinenfachblende entfernt werden.

Die Maschinenfachblende ist unten mit einer Schraube gesichert. Hierzu muß die Befestigungsschraube der Maschinenfachblende (**Bild 3**) ausgeschraubt werden. Die Blende kann nun oben geschwenkt werden.

Die Lamellen des Kondensators sind jetzt gut zugänglich und können gereinigt werden.

### Vorgehensweise beim Reinigen:

- Kühlgut aus dem Gerät nehmen und an einem geeigneten Ort aufbewahren.
- Tragroste und Auflageschienen entnehmen.
- Gerät innen und außen mit leichtem Seifenwasser reinigen und Innenraum gut austrocknen. (Empfehlung: 1x pro Monat)
- Magnetdichtung ebenfalls mit leichtem Seifenwasser auswaschen und gut trocknen. (Empfehlung: 1x pro Woche)
- Regelmäßig prüfen, ob das Tauwasser ungehindert durch das Abflussrohr fließt.
- Auflageschienen und Tragroste (bzw. Bleche) wieder einsetzen. Gerät einschalten und nach Erreichen der gewünschten Temperatur Lagergut wieder einlegen.

### Bild 3 Reinigung des Kondensators

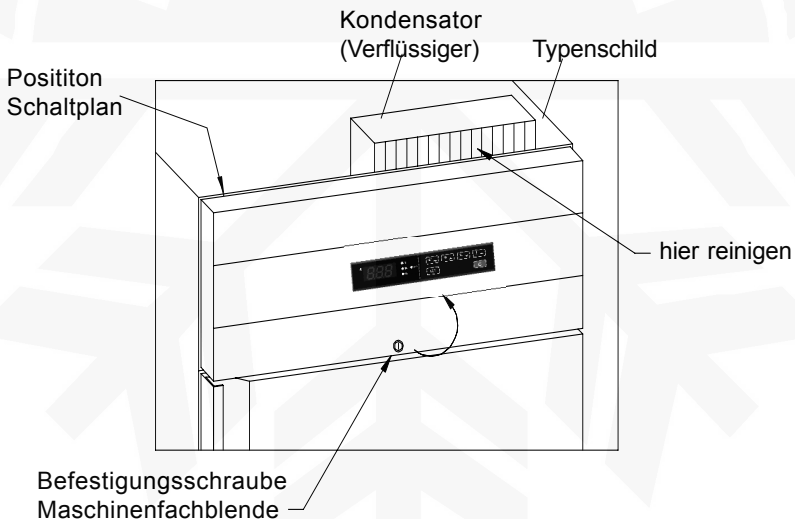

## 6. Wechsel des Türanschlages von rechts auf links

### 6.1 bei 1-türigen Modellen

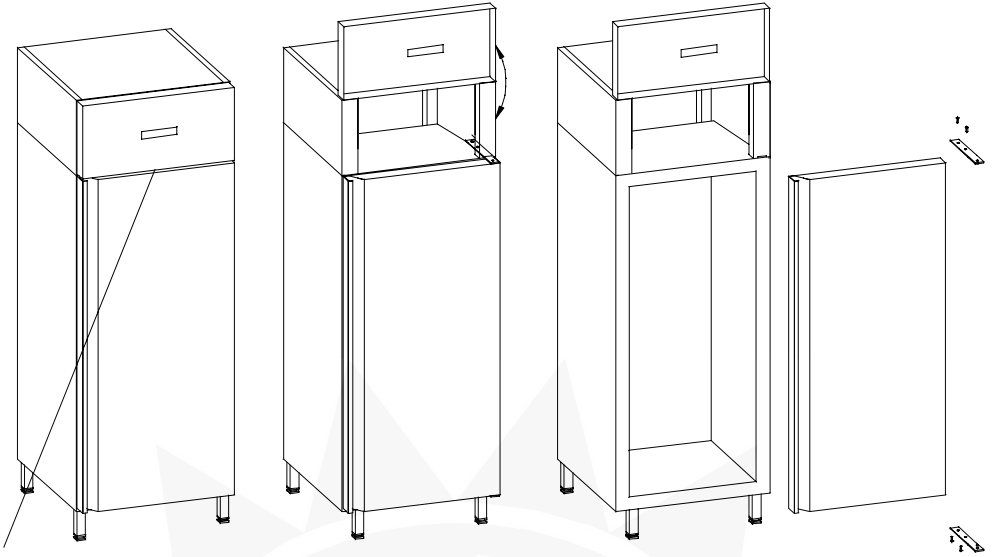

Türe 90° öffnen  
Schraube an der Unterseite der  
Blende herausdrehen.

Blende nach oben klappen und  
gegen Herunterfallen sichern.  
Die Schrauben am rechten  
oberen Scharnier entfernen.  
Türe herausheben.

Schrauben am rechten  
unteren Scharnier entfernen.  
Scharnier abnehmen.

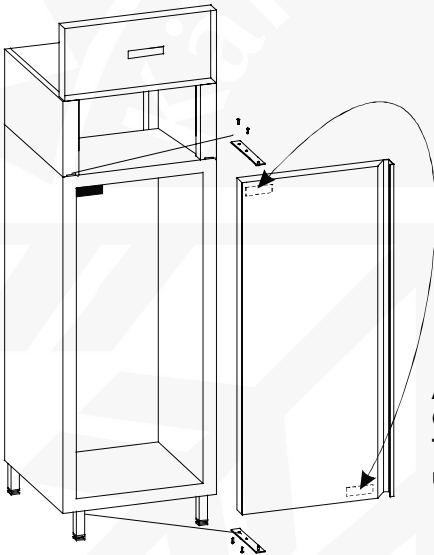

Scharnier links unten festschrauben.  
Türe um 180° drehen und einsetzen.  
Türe sichern und Scharnier oben links  
montieren.

**ACHTUNG!**  
Gegenkontakt für  
Türkontaktschalter  
umsetzen.

Ausbruch für Scharnier in der  
Blende links herausbrechen.  
Blende schließen und festschrauben.

## 6.2 bei 2-türigen Modellen

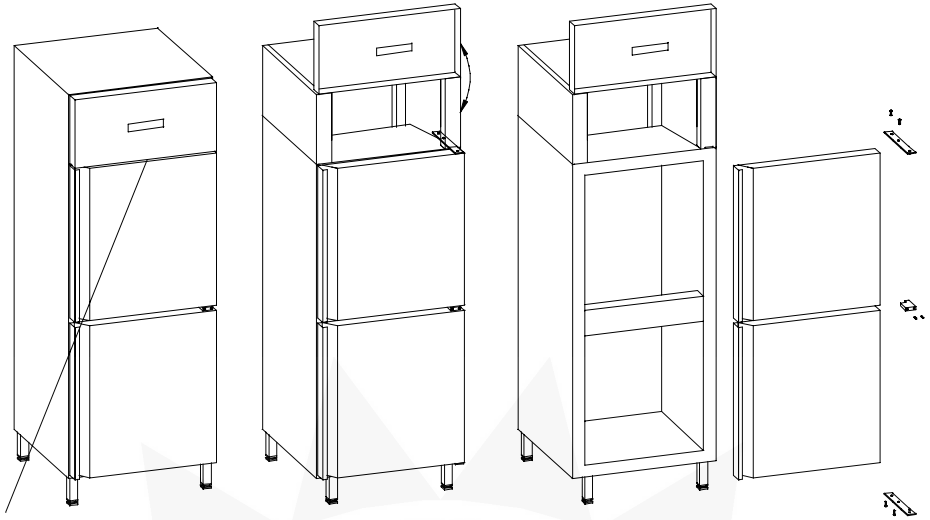

Türe 90° öffnen  
Schraube an der Unterseite der Blende herausdrehen.

Blende nach oben klappen und gegen Herunterfallen sichern.  
Die Schrauben am rechten oberen Scharnier entfernen.  
Türe herausheben.

Schrauben am mittleren Scharnier entfernen. Scharnier abnehmen.  
Untere Türe herausheben. Schrauben am rechten unteren Scharnier entfernen. Scharnier abnehmen.

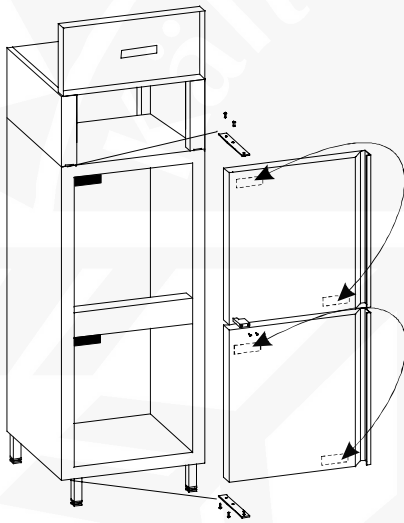

Scharnier links unten festschrauben.  
Wärmebrückenprofil von rechts nach links wechseln und Stopfen aus der Einriemutter Mitte links entfernen.  
Die rechte obere Flügeltüre um 180° drehen und links unten einsetzen. Das mittlere Scharnier montieren.  
Die untere rechte Türe um 180° drehen und oben links einsetzen. Scharnier oben links montieren.

**ACHTUNG!**  
Gegenkontakt für Türkontaktschalter umsetzen.

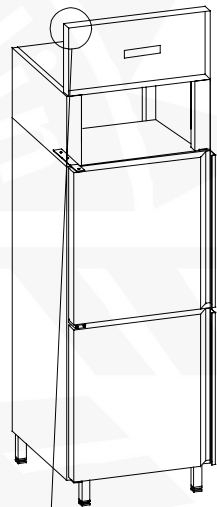

Ausbruch für Scharnier in der Blende links herausbrechen.  
Blende schließen und festschrauben

## 7. Störungen

Die Geräte sind so konzipiert und hergestellt, daß eine lange Lebensdauer und Störungsfreiheit gegeben sind.

Sollten dennoch während des Betriebes Störungen auftreten, bitten wir Sie zu nächst folgendes zu überprüfen:

### Störungen / Alarmmeldungen

keine Anzeige auf dem Display

Alarm HI

Gewünschte Temperatur wird nicht erreicht

Alarm HO

Gerät zu kalt

Alarm DO

Alarm HP

Hochdruckstörung - Kompressorschutzfunktion

Alarm E1

Raumfühler defekt

Alarm E2

Verdampferfühler defekt

Wasser im Kühlinneraum

### Maßnahmen

Stromzufuhr überprüfen (Sicherung, Steckdose)

Sollwerteinstellung überprüfen  
sind die Türen ordnungsgemäß geschlossen  
hat eine korrekte Beschickung des Gerätes stattgefunden (Kapitel4)  
vereisten Verdampfer abtauen  
(Gerät ausräumen und abschalten bis kein Eis mehr am Verdampfer)

Sollwerteinstellung überprüfen  
Gerät ausschalten, Netzstecker ziehen und nach ca. 2 Minuten wieder einschalten

Türen schließen

Gerät ausschalten und dann den Verflüssiger reinigen  
zu hohe Umgebungstemperatur (max 43°C)  
Ventilatormotor vom Verflüssiger läuft nicht  
Ist die Be- und Entlüftung des Maschinenfachs gewährleistet (siehe Kapitel 2.1, und Maschinenfach darf nicht abgedeckt sein)

Fühlerleitung gebrochen  
Fühlerleitung am Regler lose  
Fühler defekt

Fühlerleitung gebrochen  
Fühlerleitung am Regler lose  
Fühler defekt

überprüfen ob das Gerät gerade steht  
Tauwasserrinne und Tauwasserablauf reinigen  
Gefälle der Ablaufleitung überprüfen

Erst wenn diese Punkte als Fehlerursache ausscheiden bitten wir um Benachrichtigung der nächsten Kundendienststelle. Bitte bei allen Reklamationen die Modell- und Seriennummer vom Typenschild, sowie die festgestellten Mängel angeben.

Der Anschlußplan befindet sich in der Maschinenfachblende und ist nach Abnahme oder Hochklappen der Maschinenfachblende zu entnehmen.

**Wir arbeiten ständig an der Weiterentwicklung aller Modelle. Deshalb müssen wir uns technische und optische Änderungen, die dem Fortschritt dienen, vorbehalten**

# Operating Instruction

Refrigerators / Freezers

Series 400 / MAGNOS / 620 / 700 / 1350



## 1. General

Congratulations! You have bought a high quality refrigerator / freezer. All models are under permanent quality control and naturally **made in Germany**. Please read the following directions for use carefully. This will allow for a trouble free and long lasting operation. For details of our various models regarding dimensions, gross capacity, accessories etc. please see our price list resp. catalogues.

## 2. Installation and putting into operation

### 2.1 Installation

If possible, unwrap on spot only, remove plastic film, check completeness of accessories and damage free delivery. Notify supplier immediately in case of any objections.

Install refrigerator / freezer at a well ventilated, even spot. Avoid places next to heat sources or direct sunlight. Make sure that there is a good air circulation on top of the refrigerator / freezer. The distance between top of device and ceiling must be at least 20 cm. Floor unevennesses may be compensated by the height adjustable legs (100 - 150 mm).

**Important: To guarantee perfect function it is essential to set up refrigerator / freezer by means of a water level.**

### 2.2 Putting into operation

Refrigerator / freezer should be cleaned before putting into operation - please see chapter „cleaning and maintenance“.

Put in accessories like tray slides, wire shelves etc. acc. to required height.

Please make sure before connection that electrical current and voltage are in accordance with the specifications on the nameplate. You will find the nameplate on the right hand side behind the machine compartment cover (see picture 3, page 17).

#### **Putting into operation / connection of refrigerators with built-in cooling system.**

Electrical connection has to be done over a correctly installed sealed contact socket. We recommend connection to a separate circuit (fuse 10 A).

#### **Putting into operation / connection of refrigerators for connection to a central cooling system.**

Electrical connection has to be done over a correctly installed sealed contact socket. We recommend connection to a separate circuit (fuse 10 A).

All other connections like condensate drain, refrigeration lines and control leads (on given solenoid valve) have to be done by local refrigeration/electric specialist.

### 3. Operation

#### 3.1 Electronic control

You will find the control elements in the front-sided machine compartment cover.

- 1- electronic control
- 2- lock
- 5- lighting (option)  
with separate on-/off-switch direct at the lamp (for refrigerators with glass door only)

#### Picture 1 control elements

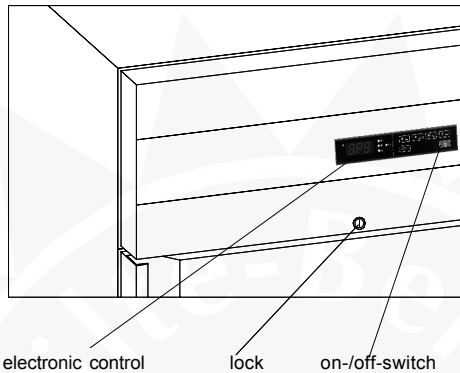

#### Switch on

Press on-/off-switch of the electronic control for approx. 2 sec.

#### Temperature control

The desired temperature can be set by the electronic control (see picture 2 electronic control). Are none of these buttons pressed, the digital display shows the actual value (room temperature). When pushing button "SET" the rated value is displayed and you may check if the right temperature is set. If you now wish to adjust the rated value, push button "SET" first, then set the desired value by button "UP" or "DOWN". This rated value is adjustable within the factory given limits only. In case of power failure resp. device switch off, the pre-set values are kept.

## Picture 2: electronic control

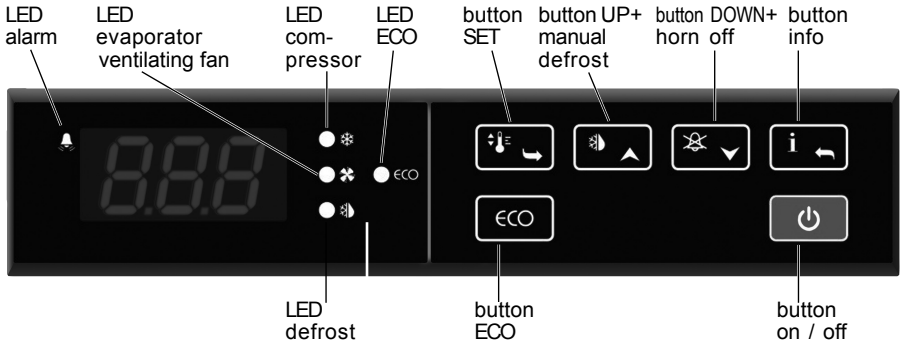

### Survey of buttons and operation of electronic control



To switch device on / off press button for approx. 2 seconds



Pressing this button leads to menu "INFO", button "SET" gives access to ask for the following formations

T 1 = temperature room probe  
 T 2 = temperature evaporator probe  
 Thi = maximum temperature (HACCP)  
 Tio = minimum temperature (HACCP)  
 CND = period of operation since last cleaning of condenser  
 LOC = button lock

During display of values Thi, Tio and CND these may be put back to 0 by pressing in addition the info button



Pressing this button for approx. 3 sec. starts a manual defrost.

During each defrosting process display shows "DEF" and the LED defrost lights.



Should the display show one of the following alarms, a horn sounds at the same time which may be switched off by pressing this button for 3 sec.

HI = temperature 10°C beyond set rated value  
 Ho = temperature 10°C less than set rated value  
 Do = door open for more than 2 minutes  
 HP = high pressure compressor (devices with built-in refrigeration machine only)  
 E1 = probe T1 defective  
 E2 = probe T2 defective



When pressing button, display shows the pre-set rated value (+2°C factory set).

Additional pressing of button



or



changes the value.



Pressing button for approx. 2 sec. brings the device into the energy saving mode and the LED "ECO" lights.

The following parameters change in the energy saving mode :

- 1) Evaporator ventilating fan works in cycles only
- 2) Automatic defrost starts every 8 hours only instead of every 6 hours
- 3) The rated value is increased acc. to pre-set factory values ( from +2°C to +6°C / -18°C)

Rated value in ECO-mode can be changed by pressing button



or



In periods of few or none door openings ( closing day, at night, holidays ) energy consumption may be reduced considerably by this mode.

## 3.2 Defrosting

All refrigerators/freezers dispose of a fully automatic defrost regulation. The parameters for defrost intervals, defrost times etc. are factory pre-set to the optimum values. Parameters may be adjusted by refrigeration / electric specialist only if need be. On request parameterlists are available from the manufacturer.

During defrosting a diode LED "DEF" lights up on the electronic control. This diode signals the defrosting phase and goes out again when defrosting process has been finished.

All refrigerators/freezers with built-in cooling system evaporate the condensate automatically (series 620/700/1350 by hot gas, series 400 electrical).

All refrigerators/freezers for connection to a central cooling system discharge the condensate via given siphon outlets into the building lines.

### **Attention:**

**Check regularly if the condensate flows unhindered through the drainpipe.**

## 4. Use, charging and storage

### **Use:**

Refrigerators/freezers are multipurpose and ideal for the **storage** of various meals, raw and fresh goods, food and drinks.

### **Charging and storage:**

Store goods only after the required temperature (actual rate) has been achieved. It is recommended to spread the goods evenly over the total storage area.

To ensure a proper air circulation and even distribution of temperature **store goods on the top shelf up to the max. storage height only**. For the same reasons **do not store goods directly on the bottom of the device** but only on the lowest grate or tray.

When storing food do not keep any liquids or products with preservatives (like salts and acids) open in the refrigerators/freezers because this leads to an intensive and quick icing of the evaporator and thus decreases the cooling capacity and increases the energy consumption. Acids, salts and alkalis destroy the evaporator and thus the cooling system.

### **Note:**

Keep keys to lock the refrigerators/freezers out of children's reach. Acc. to EN 441 not locked doors can be opened from the inside with a pressure of 70 N.

## 5. Cleaning and maintenance / compressor protection function

For hygiene's sake periodical cleaning is recommended (once a month or several times a month depending on frequency and purpose of use).

**Refrigerators/freezers must be switched off and mains plug pulled out before starting cleaning.**

Should electronic control show the signal "HP" condenser requires cleaning immediately (compressor protection function).

Grease and dust at the condenser lessen the cooling capacity and rise the running costs. Therefore - depending on fouling factor - free condenser ribs (picture 3) with vacuum cleaner, hand-broom or brush approx. every 2 months. To do this, the machine compartment cover has to be taken off. The cover is fastened with a fixing screw at the bottom. Open this screw (picture 3). The cover can now be taken off or swivelled upward. The condenser ribs are now easily accessible for cleaning.

**How to clean:**

- unload refrigerated goods and keep at suitable place
- take out wire shelves resp. trays and tray slides
- clean the in- and outside with a mild soap water and whip dry thoroughly (once a month)
- clean as well door gaskets with a mild soap water and whip dry thoroughly (once a week)
- check periodically if condensate flows unhindered through the drain pipe.
- re-set tray slides and wire shelves (resp. trays). Switch on refrigerator/freezer. When required temperature is reached, fill in goods.

**Picture 3: Cleaning of condenser**

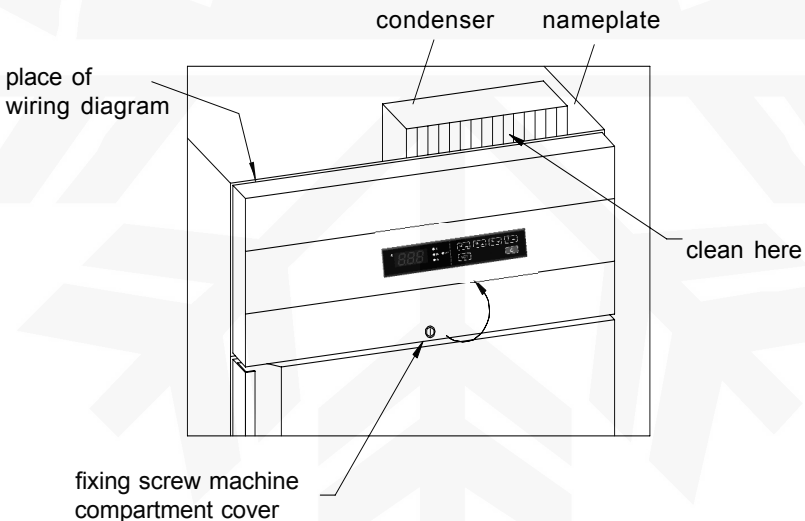

## 6. Change of door hinge from right to left

### 6.1 models with 1 door

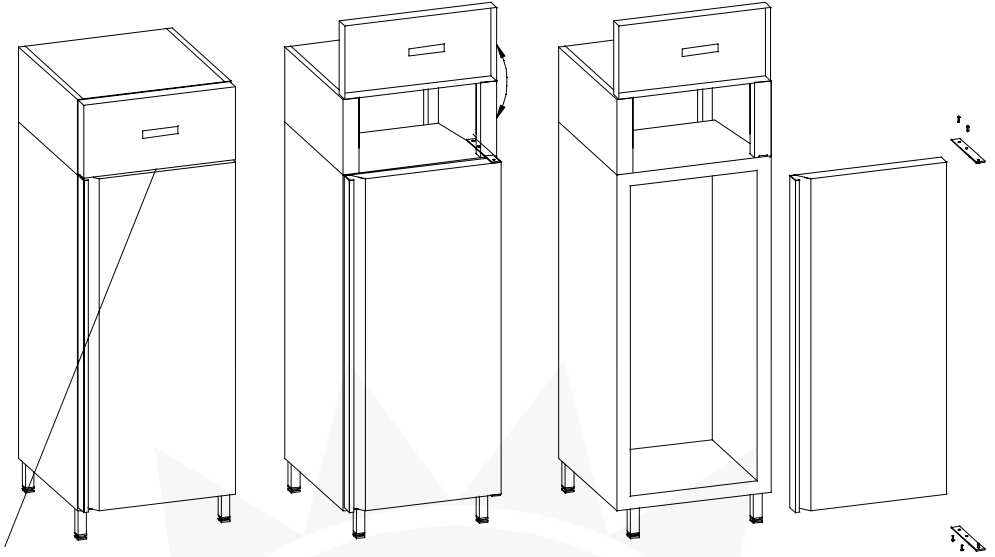

Open door 90°. Undo screw at the bottom of the cover.

Swivel cover upwards and secure against drop down. Remove screws at the right top hinge. Lift out door

Remove screws at the right bottom hinge. Take off hinge.

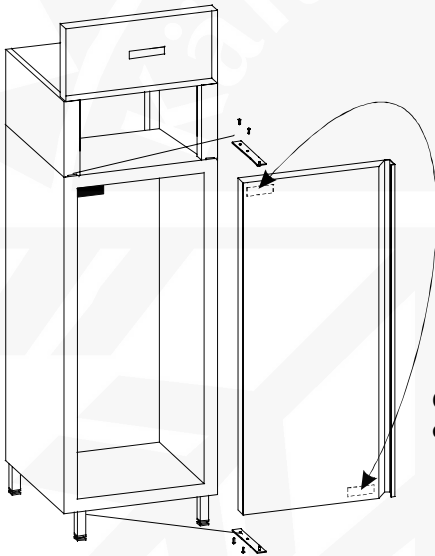

Screw hinge onto the top left. Turn door by 180° and put in. Secure door and mount hinge at the top left .

**Change the contact of the door switch.**

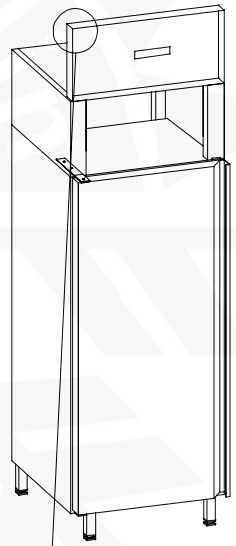

Break out break out for hinge in the cover left . Close cover and screw tight.

## 6.2 models with 2 door

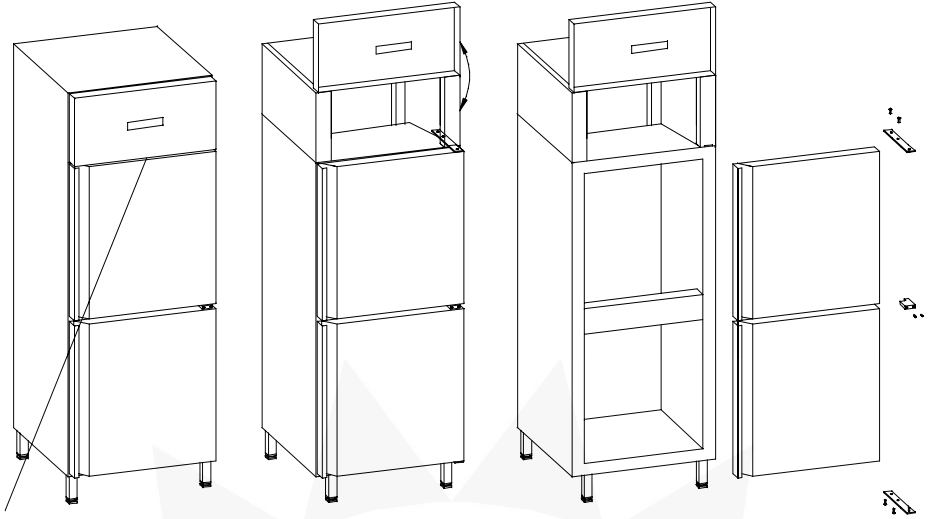

Open door 90°. Undo screw at the bottom of the cover.

Swivel cover upwards and secure against drop down. Remove screws at the right top hinge. Lift out door.

Remove screws at the middle hinge. Take off hinge. Lift out bottom door. Remove screws at the right bottom hinge. Take off hinge.

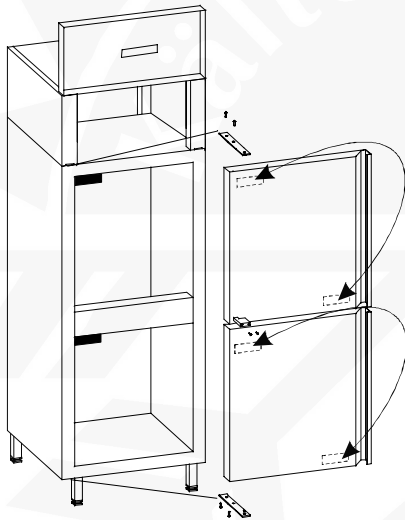

Screw hinge onto the bottom left. Change heated bridge profile from right to left and remove stopper from the riveted nut (in the middle left). Turn the right hinged door at the top by 180° and put in at the bottom left. Mount hinge at the middle. Turn the door at the bottom right by 180° and put it at the top left. Mount hinge at the top left.

**Change the contact of the door switch.**

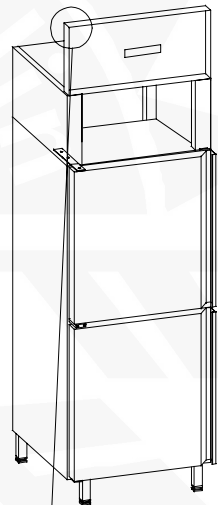

break out break out for hinge in the cover left close cover and screw tight

## 7. Malfunctions

Our refrigerators/freezers are designed and produced for a long life and trouble free function. Should nevertheless a malfunction occur once, please check as follows:

### Malfunctions

display dark

alarm HI  
desired temperature is not reached

alarm HO  
device too cold

alarm DO  
alarm HP  
malfunction of high pressure -  
compressor protection function

alarm E1  
room probe defective

alarm E2  
evaporator probe defective

water in cold room

### Measures

check electrical current supply (fuse,  
socket)

check set rated value  
doors closed properly?  
goods stored properly (see chapter 4)?  
defrost iced evaporator (remove goods  
and switch off device until evaporator is  
ice-free)

check set rated value  
switch off device, pull mains plug and  
switch on again after approx. 2 minutes

close doors  
switch off device, clean condenser  
ambient temp. too high (max. 43°C)  
fan motor of condenser not running  
unhindered air circulation round machine  
compartment (see chapter 2.1) and  
machine compartment not covered?

probe lead broken  
connection probe lead to control loose  
probe defective

probe lead broken  
connection probe lead to control loose  
probe defective

check, if device is placed on even ground  
clean defrost water channel and defrost  
water discharge  
check gradient of discharge pipe

Only when all the above is as it should be - call nearest service station. In case of claims, please state dates on the nameplate as well as kind of deficiency.

You will find the circuit diagram in the machine compartment cover, just take off or swivel up cover.

**We pursue a continuous product improvement programme. Technical and optical design modifications are therefore subject to change without notice.**





03A.Nr. 220122.100.S.08.04