

Gebrauchsanweisung

Gefrierschrank

Selbstbedienung
Öffnen des Schrankes
Folgen Sie den Anweisungen
Lesen Sie die Bedienungsanleitung
Tun Sie dies sorgfältig und
Sicherheitsmaßnahmen

Öffnen Sie den Schrank und lesen Sie die Bedienungsanleitung

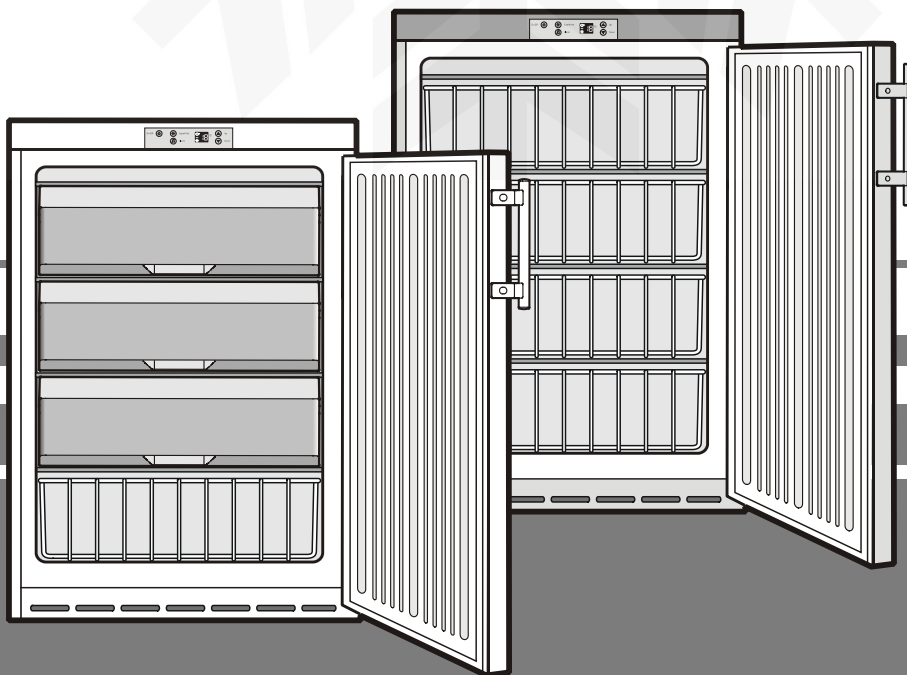

7082 691-00

GGU 1008

Entsorgungshinweis

- **Verpackungsmaterial ist kein Spielzeug für Kinder - Erstickungsgefahr durch Folien!**
- Bringen Sie die Verpackung zu einer offiziellen Sammelstelle.

Das ausgediente Gerät: Es enthält noch wertvolle Materialien und ist einer vom unsortierten Siedlungsabfall getrennten Erfassung zuzuführen.

- Ausgediente Geräte unbrauchbar machen. Netzstecker ziehen, Anschlusskabel durchtrennen und Schloss unbrauchbar machen, damit sich Kinder nicht einschließen können.
- Achten Sie darauf, dass das ausgediente Gerät beim Abtransport am Kältemittelkreislauf nicht beschädigt wird.
- Angaben über das enthaltene Kältemittel finden Sie auf dem Typenschild.
- Die Entsorgung von ausgedienten Geräten muss fach- und sachgerecht nach den örtlich geltenden Vorschriften und Gesetzen erfolgen.



Einsatzbereich des Gerätes

Das Gerät eignet sich ausschließlich zum Kühlen von Lebensmitteln. Im Falle der gewerblichen Kühlung von Lebensmitteln sind die einschlägigen gesetzlichen Bestimmungen zu beachten.

Das Gerät ist nicht geeignet für die Lagerung und Kühlung von Medikamenten, Blutplasma, Laborpräparaten oder ähnlichen der Medizinprodukterichtlinie 2007/47/EG zu Grunde liegenden Stoffe und Produkte.

Eine mißbräuchliche Verwendung des Gerätes kann zu Schädigungen an der eingelagerten Ware oder deren Verderb führen.

Im Weiteren ist das Gerät nicht geeignet für den Betrieb in explosionsgefährdeten Bereichen.

Geräte- und Ausstattungsübersicht

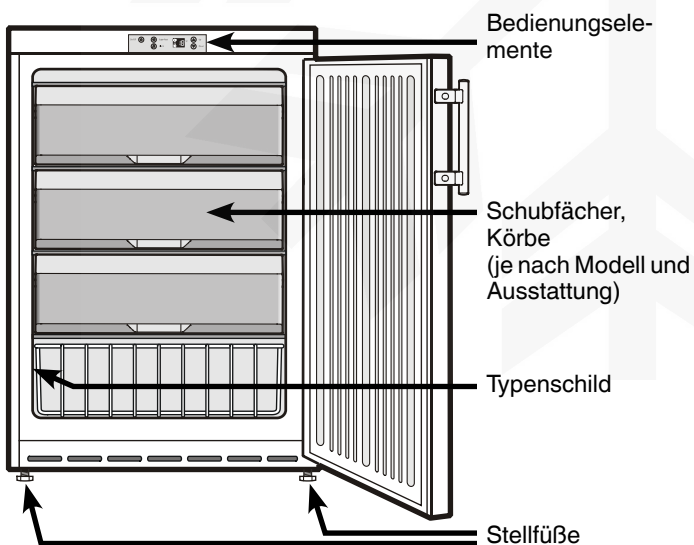

Sicherheits- und Warnhinweise

- Um Personen- und Sachschäden zu vermeiden, sollte das Gerät von zwei Personen ausgepackt und aufgestellt werden.
- Bei Schäden am Gerät umgehend - vor dem Anschließen - beim Lieferanten rückfragen.
- Zur Gewährleistung eines sicheren Betriebes Gerät nur nach Angaben der Gebrauchsanleitung montieren und anschließen.
- Im Fehlerfall Gerät vom Netz trennen. Netzstecker ziehen oder Sicherung auslösen bzw. herausdrehen.
- Nicht am Anschlußkabel, sondern am Stecker ziehen, um das Gerät vom Netz zu trennen.
- Reparaturen und Eingriffe an dem Gerät nur vom Kundendienst ausführen lassen, sonst können erhebliche Gefahren für den Benutzer entstehen. Gleiches gilt für das Wechseln der Netzanschlußleitung.
- Im Geräteinnenraum nicht mit offenem Feuer oder Zündquellen hantieren. Beim Transport und beim Reinigen des Gerätes darauf achten, daß der Kältekreislauf nicht beschädigt wird. Bei Beschädigungen Zündquellen fernhalten und den Raum gut durchlüften.
- Sockel, Schubfächer, Türen usw. nicht als Trittbrett oder zum Aufstützen mißbrauchen.
- Dieses Gerät ist nicht bestimmt für Personen (auch Kinder) mit physischen, sensorischen oder mentalen Beeinträchtigungen oder Personen, die nicht über ausreichende Erfahrung und Kenntnisse verfügen, es sei denn, sie wurden durch eine Person, die für ihre Sicherheit verantwortlich ist, in der Benutzung des Gerätes unterwiesen oder anfänglich beaufsichtigt. Kinder sollten nicht unbeaufsichtigt bleiben, um sicherzustellen, dass sie nicht mit dem Gerät spielen.
- Vermeiden Sie dauernden Hautkontakt mit kalten Oberflächen oder Kühl-/Gefriergut. Es kann zu Schmerzen, Taubheitsgefühl und Erfrierungen führen. Bei länger dauerndem Hautkontakt Schutzmaßnahmen vorsehen, z. B. Handschuhe verwenden.
- Speiseeis, besonders Wassereis oder Eiswürfel, nach dem Entnehmen nicht sofort und nicht zu kalt verzehren. Durch die tiefen Temperaturen besteht eine "Verbrennungsgefahr".
- Verzehren Sie keine überlagerten Lebensmittel, sie können zu einer Lebensmittelvergiftung führen.
- Lagern Sie keine explosiven Stoffe oder Sprühdosen mit brennbaren Treibmitteln, wie z. B. Propan, Butan, Pentan usw., im Gerät. Eventuell austretende Gase könnten durch elektrische Bauteile entzündet werden. Sie erkennen solche Sprühdosen an der aufgedruckten Inhaltsangabe oder einem Flammensymbol.
- Keine elektrischen Geräte innerhalb des Gerätes benutzen.

Klima-Klasse

Das Gerät ist je nach Klima-Klasse für den Betrieb bei begrenzten Umgebungstemperaturen ausgelegt. Sie sollen nicht überschritten werden! Die für Ihr Gerät zutreffende Klima-Klasse ist auf dem Typenschild aufgedruckt.

Klima-Klasse	Umgebungstemperatur
SN	+ 10° bis + 32 °C
N	+ 16° bis + 32 °C
ST	+ 16° bis + 38 °C
T	+ 16° bis + 43 °C

Aufstellen

- Vermeiden Sie Standorte im Bereich direkter Sonnenbestrahlung neben Herd, Heizung und dergleichen.
- Der Boden am Standort soll waagrecht und eben sein. Unebenheiten mit beiliegendem Gabelschlüssel über die Stellfüße ausgleichen.
- Die Belüftungsgitter dürfen nicht verstellt werden. Auf gute Be- und Entlüftung achten!
- Keine wärmeabgebenden Geräte, z. B. Mikrowellengerät, Toaster usw. auf das Gefriergerät stellen.
- Der Aufstellungsraum Ihres Gerätes muß laut der Norm EN 378 pro 8g Kältemittelfüllmenge R 600a ein Volumen von 1 m³ aufweisen, damit im Falle einer Leckage des Kältemittelkreislaufes kein zündfähiges Gas-Luft-Gemisch im Aufstellungsraum des Gerätes entstehen kann. Die Angabe der Kältemittelmenge finden Sie auf dem Typenschild im Geräteinnenraum.
- Das Gerät nicht zusammen mit anderen Geräten über ein Verlängerungskabel anschließen - Überhitzungsgefahr.

Anschließen

Stromart (Wechselstrom) und Spannung am Aufstellort müssen mit den Angaben auf dem Typenschild übereinstimmen. Die Steckdose muß mit einer Sicherung von 10 A oder höher abgesichert sein, außerhalb des Geräterückseitenbereiches liegen und leicht zugänglich sein.

Das Gerät nur über eine vorschriftsmäßig geerdete Schutzkontakt-Steckdose anschließen.

Hinweise zur Energieeinsparung

- Langes und unnötiges Öffnen der Gerätetür vermeiden.
- Warme Speisen erst auf Zimmertemperatur abkühlen lassen, bevor sie in das Gerät eingelegt werden.
- Wenn sich eine Eisschicht gebildet hat, das Gerät abtauen. Der Kälteübergang verbessert sich, der Energieverbrauch sinkt.

Sicherheitsschloss

Das Schloss in der Gerätetür ist mit einem Sicherheitsmechanismus ausgestattet.

Gerät absperren:

- Schlüssel in Richtung **1** hineindrücken.
- Schlüssel um 90° drehen.

Um das Gerät wieder aufzusperren muss in der selben Reihenfolge vorgegangen werden.

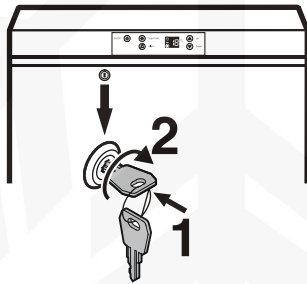

Bedien- und Kontrollelemente

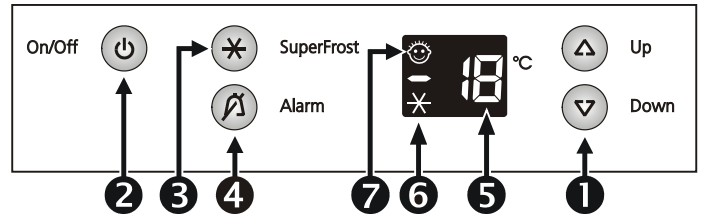

- ① Temperatureinstellasten
- ② Ein/Austaste
- ③ Superfrosttaste
- ④ Alarm-Austaste
- ⑤ Temperaturanzeige
- ⑥ Superfrost LED
- ⑦ Kindersicherung



Gerät ein- und ausschalten

Es empfiehlt sich das Gerät vor Inbetriebnahme zu reinigen (Näheres unter "**Reinigen**").

- **Einschalten:** ON/OFF Taste  drücken, so daß die Temperaturanzeige leuchtet.
- In der digitalen Temperaturanzeige leuchten bis zum Erreichen einer Temperatur von 0 °C zwei Leucht balken.
- Unter 0 °C zeigt die digitale Temperaturanzeige die Temperatur des Innenraumes an.
- **Ausschalten:** ON / OFF Taste ca. zwei Sekunden lang drücken, so dass die Temperaturanzeige dunkel ist.

Temperatur einstellen

Das Gerät ist serienmäßig für den Normalbetrieb eingestellt (-18°C).

- **Temperatur erhöhen/wärmer:**  Die obere Einstelltaste drücken.
- **Temperatur senken/kälter:**  Die untere Einstelltaste drücken.
- Während dem Einstellen blinkt der Einstellwert.
- Durch weiteres kurzes Drücken verändert sich der Einstellwert in 1°C Schritten.
- Ca. 5 sec nach dem letzten Tastendruck schaltet die Elektronik automatisch um, und die tatsächliche Gefrieretemperatur wird angezeigt.

Temperaturanzeige

Die Temperaturanzeige zeigt die wärmste Temperatur des Gefrierzugs an. Die Anzeige ist so ausgelegt, daß nur im Bereich unter 0 °C ein Wert angezeigt wird.



Alarmfunktion der Temperaturanzeige

Eine blinkende Temperaturanzeige zeigt einen unzulässigen Temperaturanstieg an. Gleichzeitig ertönt der Tonwarner.

Durch Drücken der "ALARM" Taste  kann der Warnton abgeschaltet werden.

Die Temperaturanzeige blinkt so lange weiter, bis der Alarmzustand beendet ist.

Erscheint in der Anzeige **F3** so liegt ein Fehler am Gerät vor. Durch eine Sicherheitsschaltung wird das Gerät weiterhin auf Temperatur gehalten. Wenden Sie sich bitte an die nächste Kundendienststelle.

Netzausfall "frost-control" Anzeige

Leuchtet in der Anzeige ein **nA**, dann bedeutet das: Die Gefriertemperatur war durch einen Netzausfall, eine Stromunterbrechung während der letzten Stunden oder Tage, zu hoch angestiegen.



Wenn Sie während der **nA**-Anzeige die "ALARM" Taste drücken, erscheint in der Anzeige die wärmste Temperatur die sich während des Netzausfalls einstellte. Je nach Erwärmung oder sogar Auftauung sollten Sie die Qualität der Lebensmittel prüfen und die weitere Verwendung entscheiden!

Diese wärmste Temperatur wird ca. eine Minute angezeigt. Danach zeigt die Elektronik wieder die tatsächlich vorhandene Gefriertemperatur an. Durch wiederholtes Drücken der "ALARM" Taste wird die Anzeige vorzeitig gelöscht.

Tonwarner

Das Gerät ist mit einer Alarmfunktion ausgestattet.

Alarm - Gerätetüre offen:

Er ertönt wenn die Gerätetür länger als 60 sek. geöffnet ist. Durch Drücken der Alarm - Austaste kann der Warnton abgeschaltet werden. Wird die Tür geschlossen ist der Tonwarner wieder funktionsbereit.



Alarm - Gefrierteiltemperatur zu hoch:

Er ertönt wenn es im Gefrierraum nicht kalt genug ist. Gleichzeitig blinkt die Temperaturanzeige;

Der Ton verstummt durch Drücken der "ALARM" Taste. Die Temperaturanzeige blinkt so lange weiter, bis der Alarmzustand beendet ist.



Dieser Fall kann eintreten;

- wenn bei länger geöffneten Gefrierteiltür warme Raumluft einströmt;
- nach einem längeren Stromausfall;
- bei einem Defekt des Gerätes.

Prüfen Sie in allen Fällen ob Lebensmittel aufgetaut oder verdorben sind.

Kindersicherung

Mit der Kindersicherung können Sie das Gerät vor ungewolltem Ausschalten sichern.

Kindersicherung einschalten

- "SuperFrost" Taste ca. 3 Sekunden drücken.

- Das Display zeigt *c (*c blinkt)



- "SuperFrost" Taste drücken

- Das Display zeigt *c0 (*0 blinkt)



- Die Taste **Up** drücken

- Das Display zeigt *c1 (*1 blinkt)



- "SuperFrost" Taste drücken

- die LED  leuchtet (*c blinkt)



- "ON / OFF" Taste drücken.

Die Kindersicherung ist eingeschaltet.

Kindersicherung ausschalten

- "SuperFrost" Taste ca. 3 Sekunden drücken.

- Das Display zeigt *c  (*c blinkt)



- "SuperFrost" Taste drücken

- Das Display zeigt *c1  (*1 blinkt)



- Die Taste **Down** drücken

- Das Display zeigt *c0  (*0 blinkt)



- "SuperFrost" Taste drücken

- die LED  erlischt (*c blinkt)



- "ON / OFF" Taste drücken.

Die Kindersicherung ist ausgeschaltet.

Türanschlag wechseln

Einbaumaße (mm)

1. Scharnierwinkel abschrauben.
2. Tür nach unten abnehmen.

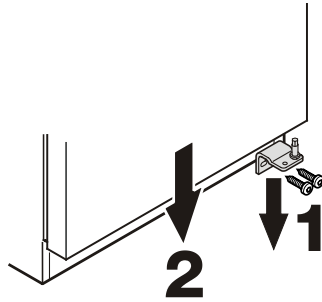

3. Griff und Stopfen an der Tür umsetzen.

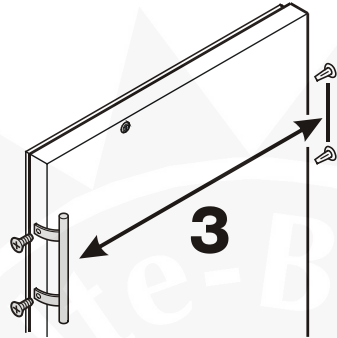

4. Bolzen im Scharnierwinkel umsetzen.

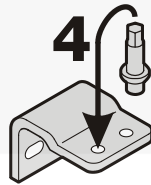

5. Bolzen am Gerät oben umsetzen.

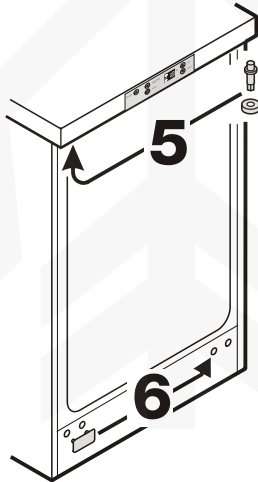

6. Abdeckplatte auf Gegenseite umsetzen.

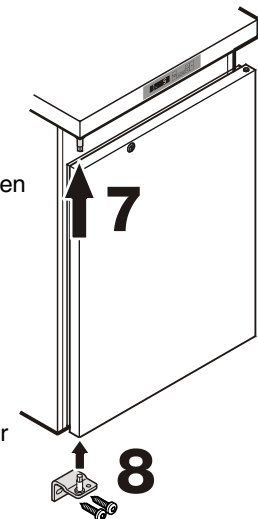

7. Tür wieder in Scharnierbolzeneinhängen und schließen.

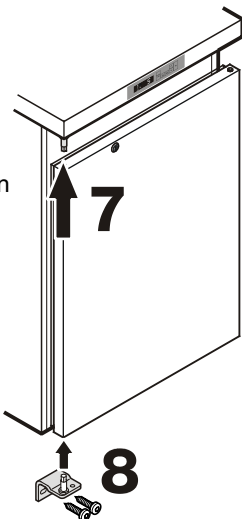

8. Scharnierwinkel in unteres Türlager einsetzen und anschrauben.



Variante 1

Für die Be- und Entlüftung an der Rückseite des Gerätes ist ein Lüftungsquerschnitt in der Arbeitsplatte von min. 200 cm² erforderlich.

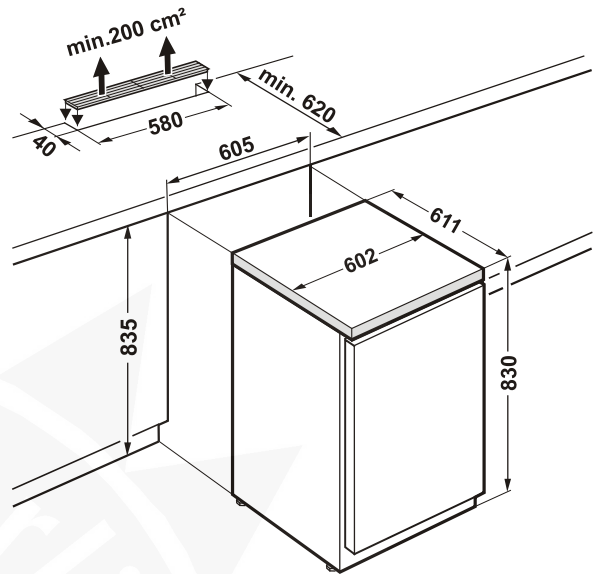

Variante 2

Wenn in der Arbeitsplatte kein Lüftungsgitter vorgesehen wird muss die Nischenhöhe mindestens 860 mm betragen um eine ausreichende Wärmeabgabe nach vorne zu gewährleisten.

