



Innovative und funktionelle Aufbewahrung von Lebensmitteln

Erhöhte Sicherheit

Die neue GRAM - Steuerung besitzt ein Sicherheitssystem mit verschiedenen Alarmsignalen und Notprogrammen, das eine sehr hohe Betriebssicherheit und zugleich eine Vielfalt von Nutzungsmöglichkeiten garantiert.

Das einzigartige Luftleitsystem

Durch das einzigartige Luftleitsystem wird eine genaue und gleichbleibende Temperatur sichergestellt - und das im gesamten Gerät. Die kalte Luft gelangt durch das Luftleitblech, welches sich an der Rückwand des Gerätes befindet, nach unten. Von dort aus zirkuliert die Luft zurück nach oben zu den Lüftern und erreicht dabei alle Bereiche der lagernden Ware.

Halogen - Beleuchtung

Die Schrankbeleuchtung erfolgt mittels Halogenlampen. Der Kälteverlust bei Türöffnung wird durch automatisches Stoppen des Umluftventilators minimiert.

Solide und kipp sichere Drahtroste

Die stabilen Drahtroste sind auf rostfreien Auflegewinkeln mit U-Profil gelagert, die das Kippen der Roste beim Herausziehen verhindern. Die Auflegewinkel sind auch für GN-Behälter geeignet.



Funktionelles Design



Türschloss serienmäßig



Pedaltüröffner und Türschließer

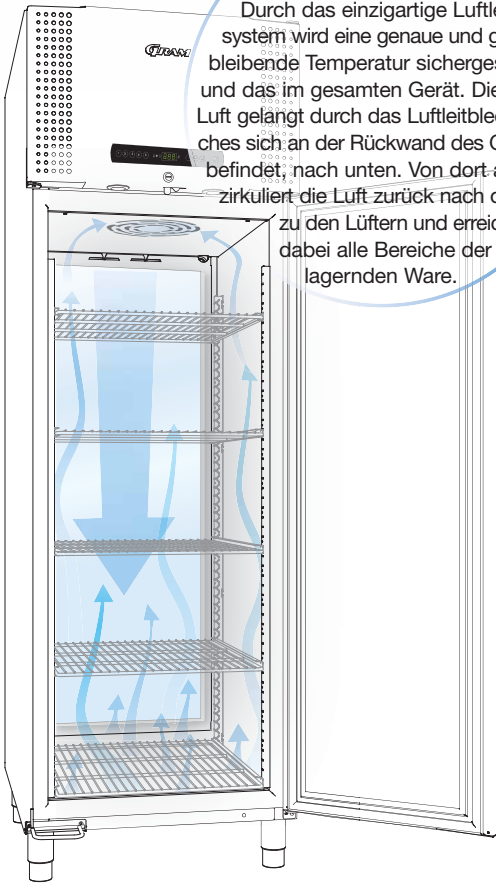

- Innovation im Detail GRAM PLUS

GRAM PLUS



2/1 GN



GRAM PLUS - Gastronorm-Schränke 2/1 längs

■ PLUS M 600 CXG T 4S - Umluft-Kühlschrank -5/+12°C

Warennummer:	866000101
Modell:	PLUS M 600 CXG T 4S
Ausstattung:	Rechts angeschlagene, umschlagbare Tür mit Schloß, selbstschließend, Fußpedal zum Öffnen der Tür; 4 Edelstahl-Roste; Trockenkühlfunktion; Auftaufunktion
Temperaturbereich:	-5/+12°C
Inhalt, brutto:	600 Liter
Inhalt, netto:	506 Liter
Flächen außen/innen:	Edelstahl, rostfrei/Edelstahl
Breite x Tiefe x Höhe:	695 x 876 x 2010 mm
Gewicht, brutto:	113 kg
Isolierung:	60 mm (Cyclopentan-Schaum)
Kältemittel:	R 290 (Propan)
Kälteleistung bei -10°C:	389 Watt
Klimaklasse:	5 (tropentauglich)
elektr. Anschluß:	435 Watt; 230 V, 50 Hz
max. Auflagenanzahl:	24 (Rostabstand: 50 mm)
Energieverbrauch nach DIN:	0,9 kWh/24h
Geräuschniveau:	46 db(A)



Preis zzgl. MwSt.

€

3.893

■ PLUS F 600 CXG 4S - Umluft-Tiefkühlschrank

Warennummer:	866000201
Modell:	PLUS F 600 CXG 4S
Ausstattung:	Rechts angeschlagene, umschlagbare Tür mit Schloß, selbstschließend, Fußpedal zum Öffnen der Tür; 4 Edelstahl-Roste
Temperaturbereich:	-25/-5°C
Inhalt, brutto:	600 Liter
Inhalt, netto:	506 Liter
Flächen außen/innen:	Edelstahl, rostfrei/Edelstahl
Breite x Tiefe x Höhe:	695 x 876 x 2010 mm
Gewicht, brutto:	120 kg
Isolierung:	60 mm (Cyclopentan-Schaum)
Kältemittel:	R 290 (Propan)
Kälteleistung bei -25°C:	475 Watt
Klimaklasse:	5 (tropentauglich)
elektr. Anschluß:	510 Watt; 230 V, 50 Hz
max. Auflagenanzahl:	24 (Rostabstand: 50 mm)
Energieverbrauch nach DIN:	3,4 kWh/24h
Geräuschniveau:	47,3 dB(A)



Preis zzgl. MwSt.

€

4.546

GRAM PLUS - Gastronorm-Schränke 2/1 längs

■ PLUS K 600 CSG 4N - Umluft-Kühlschrank

Warennummer:	866000021
Modell:	PLUS K 600 CSG 4N
Ausstattung:	Rechts angeschlagene, umschlagbare Tür mit Schloß; selbstschließend; 4 graue Drahtroste
Temperaturbereich:	+2/+12°C
Inhalt, brutto/netto:	600 Liter/506 Liter
Flächen außen/innen:	Edelstahl, rostfrei/Edelstahl
Breite x Tiefe x Höhe:	695 x 876 x 2010 mm
Gewicht, brutto:	113 kg
Isolierung:	60 mm (Cyclopentan-Schaum)
Kältemittel:	R 290 (Propan)
Kälteleistung bei -10°C:	389 Watt
Klimaklasse:	5 (tropentauglich)
elektr. Anschluß:	308 Watt; 230 V, 50 Hz
max. Auflagenanzahl:	24 (Rostabstand: 50 mm)
Energieverbrauch nach DIN:	0,9 kWh/24h
Geräuschniveau:	45,6 dB(A)
Temp. (-5/+12°C):	Mehrpreis: EUR 195,00



Preis zzgl. MwSt.

€

3.044

■ PLUS F 600 CSG 4N - Umluft-Tiefkühlschrank

Warennummer:	866000221
Modell:	PLUS F 600 CSG 4N
Ausstattung:	Rechts angeschlagene, umschlagbare Tür mit Schloß; selbstschließend; 4 graue Drahtroste
Temperaturbereich:	-25/-5°C
Inhalt, brutto:	600 Liter
Inhalt, netto:	506 Liter
Flächen außen/innen:	Edelstahl, rostfrei/Edelstahl
Breite x Tiefe x Höhe:	695 x 876 x 2010 mm
Gewicht, brutto:	120 kg
Isolierung:	60 mm (Cyclopentan-Schaum)
Kältemittel:	R 290 (Propan)
Kälteleistung bei -25°C:	475 Watt
Klimaklasse:	5 (tropentauglich)
elektr. Anschluß:	425 Watt; 230 V, 50 Hz
max. Auflagenanzahl:	24 (Rostabstand: 50 mm)
Energieverbrauch nach DIN:	3,4 kWh/24h
Geräuschniveau:	46,3 dB(A)



Preis zzgl. MwSt.

€

3.679

GRAM PLUS - Gastronorm-Schränke 2/1 längs

■ PLUS K 600 RSG 4N - Umluft-Kühlschrank

Warennummer:	866000041
Modell:	PLUS K 600 RSG 4N
Ausstattung:	Rechts angeschlagene, umschlagbare Tür mit Schloß; selbstschließend; 4 graue Drahtroste
Temperaturbereich:	+2/+12°C
Inhalt, brutto:	600 Liter
Inhalt, netto:	506 Liter
Flächen außen/innen:	Edelstahl, Alu./Edelstahl, Alu.
Breite x Tiefe x Höhe:	695 x 876 x 2010 mm
Gewicht, brutto:	113 kg
Isolierung:	60 mm (Cyclopentan-Schaum)
Kältemittel:	R 290 (Propan)
Kälteleistung bei -10°C:	389 Watt
Klimaklasse:	5 (tropentauglich)
elektr. Anschluß:	300 Watt; 230 V, 50 Hz
max. Auflagenanzahl:	24 (Rostabstand: 50 mm)
Energieverbrauch nach DIN:	0,9 kWh/24h
Geräuschniveau:	46 dB(A)



Preis zzgl. MwSt.

€

2.988

■ PLUS F 600 RSG 4N - Umluft-Tiefkühlschrank

Warennummer:	866000241
Modell:	PLUS F 600 RSG 4N
Ausstattung:	Rechts angeschlagene, umschlagbare Tür mit Schloß; selbstschließend; 4 graue Drahtroste
Temperaturbereich:	-25/-5°C
Inhalt, brutto:	600 Liter
Inhalt, netto:	506 Liter
Flächen außen/innen:	Edelstahl, Alu./Edelstahl, Alu.
Breite x Tiefe x Höhe:	695 x 876 x 2010 mm
Gewicht, brutto:	120 kg
Isolierung:	60 mm (Cyclopentan-Schaum)
Kältemittel:	R 290 (Propan)
Kälteleistung bei -25°C:	475 Watt
Klimaklasse:	5 (tropentauglich)
elektr. Anschluß:	510 Watt, 230 V, 50 Hz
max. Auflagenanzahl:	24 (Rostabstand: 50 mm)
Energieverbrauch nach DIN:	3,4 kWh/24h
Geräuschniveau:	47,3 dB(A)



Preis zzgl. MwSt.

€

3.624

GRAM PLUS - Gastronorm-Schränke 2/1 längs

■ PLUS KG 600 CSG 4N - Umluft-Kühlschrank mit Glastür

Warennummer:	866020321
Modell:	PLUS KG 600 CSG 4N
Ausstattung:	Rechts angeschlagene, umschlagbare Glastür mit Schloß, selbstschließend; 4 graue Drahtroste
Temperaturbereich:	+2/+12°C
Inhalt, brutto:	600 Liter
Inhalt, netto:	506 Liter
Flächen außen/innen:	Edelstahl, rostfrei/Edelstahl
Breite x Tiefe x Höhe:	695 x 876 x 2010 mm
Gewicht, brutto:	123 kg
Isolierung:	60 mm (Cyclopentan-Schaum)
Kältemittel:	R 290 (Propan)
Kälteleistung bei -10°C:	389 Watt
elektr. Anschluß:	308 Watt; 230 V, 50 Hz
max. Auflagenanzahl:	24 (Rostabstand: 50 mm)



Preis zzgl. MwSt. € 3.255

■ PLUS KG 600 RSG 4N - Umluft-Kühlschrank mit Glastür

Warennummer:	866020341
Modell:	PLUS KG 600 RSG 4N
Ausstattung:	Rechts angeschlagene, umschlagbare Glastür mit Schloß, selbstschließend; 4 graue Drahtroste
Temperaturbereich:	+2/+12°C
Inhalt, brutto:	600 Liter
Inhalt, netto:	506 Liter
Flächen außen/innen:	Edelstahl, Alu./Edelstahl, Alu.
Breite x Tiefe x Höhe:	695 x 876 x 2010 mm
Gewicht, brutto:	123 kg
Isolierung:	60 mm (Cyclopentan-Schaum)
Kältemittel:	R 290 (Propan)
Kälteleistung bei -10°C:	389 Watt
elektr. Anschluß:	308 Watt; 230 V, 50 Hz
max. Auflagenanzahl:	24 (Rostabstand: 50 mm)



Preis zzgl. MwSt. € 3.199

GRAM PLUS - Gastronorm-Schränke 2/1 längs

■ PLUS M 660 CXG T 5S - Umluft-Kühlschrank -5/+12°C

Warennummer:	866600101
Modell:	PLUS M 660 CXG T 5S
Ausstattung:	Rechts angeschlagene, umschlagbare Tür mit Schloß, selbstschließend, Fußpedal zum Öffnen der Tür; 5 Edelstahl-Roste; Trockenkühlfunktion; Auftaufunktion
Temperaturbereich:	-5/+12°C
Inhalt, brutto:	660 Liter
Inhalt, netto:	563 Liter
Flächen außen/innen:	Edelstahl, rostfrei/Edelstahl
Breite x Tiefe x Höhe:	695 x 876 x 2160 mm
Gewicht, brutto:	124 kg
Isolierung:	60 mm (Cyclopentan-Schaum)
Kältemittel:	R 290 (Propan)
Kälteleistung bei -10°C:	389 Watt
Klimaklasse:	5 (tropentauglich)
elektr. Anschluß:	435 Watt; 230 V, 50 Hz
max. Auflagenanzahl:	25 (Rostabstand 50 mm)
Energieverbrauch nach DIN:	1,0 kWh/24h
Geräuschniveau:	45,9 dB(A)



Preis zzgl. MwSt.

€

4.020

■ PLUS F 660 CXG 5S - Umluft-Tiefkühlschrank

Warennummer:	866600201
Modell:	PLUS F 660 CXG 5S
Ausstattung:	Rechts angeschlagene, umschlagbare Tür mit Schloß, selbstschließend, Fußpedal zum Öffnen der Tür; 5 Edelstahl-Roste
Temperaturbereich:	-25/-5°C
Inhalt, brutto:	660 Liter
Inhalt, netto:	563 Liter
Flächen außen/innen:	Edelstahl, rostfrei/Edelstahl
Breite x Tiefe x Höhe:	695 x 876 x 2160 mm
Gewicht, brutto:	130 kg
Isolierung:	60 mm (Cyclopentan-Schaum)
Kältemittel:	R 290 (Propan)
Kälteleistung bei -25°C:	475 Watt
Klimaklasse:	5 (tropentauglich)
elektr. Anschluß:	510 Watt; 230 V, 50 Hz
max. Auflagenanzahl:	25 (Rostabstand: 50 mm)
Energieverbrauch nach DIN:	3,5 kWh/24h
Geräuschniveau:	45,6 dB(A)



Preis zzgl. MwSt.

€

4.672

GRAM PLUS - Gastronorm-Schränke 2/1 längs

■ PLUS K 660 CXH HD 4S - Umluft-Kühlschrank mit Halbtüren

Warennummer:	866645000
Modell:	PLUS K 660 CXH HD 4S
Ausstattung:	2 rechts angeschlagene, umschlagbare Türen mit einem Schloß, selbstschließende Türen, 4 Edelstahl-Roste
Temperaturbereich:	+2/+12°C
Inhalt, brutto:	660 Liter
Volume, netto	563 Liter
Flächen, außen/innen:	Edelstahl, rostfrei/Edelstahl
Breite x Tiefe x Höhe:	695 x 876 x 2160 mm
Gewicht, brutto:	124 kg
Isolierung:	60 mm (Cyclopentan-Schaum)
Kältemittel:	R 134 a
Kälteleistung bei -10°C:	389 Watt
elektr. Anschluß:	308 Watt; 230 V, 50 Hz



Preis zzgl. MwSt. € 4.020

■ PLUS K 660 CXH HD DL 4S - Umluft-Kühlschrank mit Halbtüren

Warennummer:	866645001
Modell:	PLUS K 660 CXH HD DL 4S
Ausstattung:	2 links angeschlagene, umschlagbare Türen mit einem Schloß, selbstschließende Türen, 4 Edelstahl-Roste
Temperaturbereich:	+2/+12°C
Inhalt, brutto:	660 Liter
Inhalt, netto:	563 Liter
Flächen außen/innen:	Edelstahl, rostfrei/Edelstahl
Breite x Tiefe x Höhe:	695 x 876 x 2160 mm
Gewicht, brutto:	124 kg
Isolierung:	60 mm (Cyclopentan-Schaum)
Kältemittel:	R 134 a
Kälteleistung bei -10°C:	389 Watt
elektr. Anschluß:	308 Watt; 230 V, 50 Hz



Preis zzgl. MwSt. € 4.020

GRAM PLUS - Gastronorm-Schränke 2/1 längs

■ PLUS K 660 RSG 5N - Umluft-Kühlschrank

Warennummer:	866600041
Modell:	PLUS K 660 RSG 5N
Ausstattung:	Rechts angeschlagene, umschlagbare Tür mit Schloß; selbstschließend; 5 graue Drahtroste
Temperaturbereich:	+2/+12°C
Inhalt, brutto:	660 Liter
Inhalt, netto:	563 Liter
Flächen außen/innen:	Edelstahl, Alu./Edelstahl, Alu.
Breite x Tiefe x Höhe:	695 x 876 x 2160 mm
Gewicht, brutto:	124 kg
Isolierung:	60 mm (Cyclopentan-Schaum)
Kältemittel:	R 290 (Propan)
Kälteleistung bei -10°C:	389 Watt
Klimaklasse:	5 (tropentauglich)
elektr. Anschluß:	300 Watt; 230 V, 50 Hz
max. Auflagenanzahl:	25 (Rostabstand: 50 mm)
Energieverbrauch nach DIN:	1,0 kWh/24h
Geräuschniveau:	45,9 db(A)



Preis zzgl. MwSt.

€

3.311

■ PLUS F 660 RSG 5N - Umluft-Tiefkühlschrank

Warennummer:	866600241
Modell:	PLUS F 660 RSG 5N
Ausstattung:	Rechts angeschlagene, umschlagbare Tür mit Schloß; selbstschließend; 5 graue Drahtroste
Temperaturbereich:	-25/-5°C
Inhalt, brutto:	660 Liter
Inhalt, netto:	563 Liter
Flächen außen/innen:	Edelstahl, Alu./Edelstahl, Alu.
Breite x Tiefe x Höhe:	695 x 876 x 2160 mm
Gewicht, brutto:	130 kg
Isolierung:	60 mm (Cyclopentan-Schaum)
Kältemittel:	R 290 (Propan)
Kälteleistung bei -25°C:	475 Watt
Klimaklasse:	5 (tropentauglich)
elektr. Anschluß:	510 Watt; 230 V, 50 Hz
max. Auflagenanzahl:	25 (Rostabstand: 50 mm)
Energieverbrauch nach DIN:	3,5 kWh/24h
Geräuschniveau:	45,6 dB(A)



Preis zzgl. MwSt.

€

4.014

GRAM PLUS - Gastronorm-Schränke 2/1 längs

■ PLUS K 660 LSG 5N - Umluft-Kühlschrank

Warennummer:	866600061
Modell:	PLUS K 660 LSG 5N
Ausstattung:	Rechts angeschlagene, umschlagbare Tür mit Schloß; selbstschließend; 5 graue Drahtroste
Temperaturbereich:	+2/+12°C
Inhalt, brutto:	660 Liter
Inhalt, netto:	563 Liter
Flächen außen/innen:	Weiß/Edelstahl, Alu.
Breite x Tiefe x Höhe:	695 x 876 x 2160 mm
Gewicht, brutto:	124 kg
Isolierung:	60 mm (Cyclopentan-Schaum)
Kältemittel:	R 290 (Propan)
Kälteleistung bei -10°C:	389 Watt
Klimaklasse:	5 (tropentauglich)
elektr. Anschluß:	300 Watt, 230 V, 50 Hz
max. Auflagenanzahl:	25 (Rostabstand: 50 mm)
Energieverbrauch nach DIN:	1,0 kWh/24h
Geräuschniveau:	45,9 dB(A)



Preis zzgl. MwSt.

€

3.311

■ PLUS F 660 LSG 5N - Umluft-Tiefkühlschrank

Warennummer:	866600261
Modell:	PLUS F 660 LSG 5N
Ausstattung:	Rechts angeschlagene, umschlagbare Tür mit Schloß; selbstschließend; 5 graue Drahtroste
Temperaturbereich:	-25/-5°C
Inhalt, brutto:	660 Liter
Inhalt, netto:	563 Liter
Flächen außen/innen:	Weiß/Edelstahl, Alu.
Breite x Tiefe x Höhe:	695 x 876 x 2160 mm
Gewicht, brutto:	130 kg
Isolierung:	60 mm (Cyclopentan-Schaum)
Kältemittel:	R 290 (Propan)
Kälteleistung bei -25°C:	475 Watt
Klimaklasse:	5 (tropentauglich)
elektr. Anschluß:	510 Watt, 230 V, 50 Hz
max. Auflagenanzahl:	25 (Rostabstand: 50 mm)
Energieverbrauch nach DIN:	3,5 kWh/24h
Geräuschniveau:	45,6 dB(A)



Preis zzgl. MwSt.

€

4.014

GRAM PLUS - Gastronorm-Schränke 2/1 längs

■ PLUS M 1270 CXG T 8S - Umluft-Kühlschrank -5/+12°C

Warennummer:	862700101
Modell:	PLUS M 1270 CXG T 8S
Ausstattung:	Rechts/Links angeschlagene Tür mit Schloß, selbstschließend, Fußpedal zum Öffnen der Tür; 8 Edelstahl-Roste; Trockenkühlfunktion; Auftaufunktion
Temperaturbereich:	-5/+12°C
Inhalt, brutto:	1270 Liter
Inhalt, netto:	1020 Liter
Flächen außen/innen:	Edelstahl, rostfrei/Edelstahl
Breite x Tiefe x Höhe:	1390 x 876 x 2010 mm
Gewicht, brutto:	249 kg
Isolierung:	60 mm (Cyclopentan-Schaum)
Kältemittel:	R 290 (Propan)
Kälteleistung bei -10°C:	946 Watt
Klimaklasse:	5 (tropentauglich)
elektr. Anschluß:	910 Watt; 230 V, 50 Hz
max. Auflagenanzahl:	je 22 (Rostabstand: 50 mm)
Energieverbrauch nach DIN:	2,3 kWh/24h
Geräuschniveau:	48,3 dB(A)



Preis zzgl. MwSt.

€

5.882

■ PLUS F 1270 CXG 8S - Umluft-Tiefkühlschrank

Warennummer:	862700201
Modell:	PLUS F 1270 CXG 8S
Ausstattung:	Rechts/Links angeschlagene Tür mit Schloß, selbstschließend, Fußpedal zum Öffnen der Tür; 8 Edelstahl-Roste
Temperaturbereich:	-25/-5°C
Inhalt, brutto:	1270 Liter
Inhalt, netto:	1020 Liter
Flächen außen/innen:	Edelstahl, rostfrei/Edelstahl
Breite x Tiefe x Höhe:	1390 x 876 x 2010 mm
Gewicht, brutto:	255 kg
Isolierung:	60 mm (Cyclopentan-Schaum)
Kältemittel:	R 290 (Propan)
Kälteleistung bei -25°C:	950 Watt
Klimaklasse:	5 (tropentauglich)
elektr. Anschluß:	1100 Watt; 230 V, 50 Hz
max. Auflagenanzahl:	je 22 (Rostabstand: 50 mm)
Energieverbrauch nach DIN:	7,5 kWh/24h
Geräuschniveau:	51 dB(A)



Preis zzgl. MwSt.

€

6.592

GRAM PLUS - Gastronorm-Schränke 2/1 längs

■ PLUS K 1270 RSG 8N - Umluft-Kühlschrank

Warennummer:	862700041
Modell:	PLUS K 1270 RSG 8N
Ausstattung:	Rechts/Links angeschlagene Tür mit Schloß, selbstschließend; 8 graue Drahtroste
Temperaturbereich:	+2/+12°C
Inhalt, brutto:	1270 Liter
Inhalt, netto:	1020 Liter
Flächen außen/innen:	Edelstahl, Alu./Edelstahl, Alu.
Breite x Tiefe x Höhe:	1390 x 876 x 2010 mm
Gewicht, brutto:	249 kg
Isolierung:	60 mm (Cyclopentan-Schaum)
Kältemittel:	R 290 (Propan)
Kälteleistung bei -10°C:	946 Watt
Klimaklasse:	5 (tropentauglich)
elektr. Anschluß:	580 Watt; 230 V, 50 Hz
max. Auflagenanzahl:	je 22 (Rostabstand: 50 mm)
Energieverbrauch nach DIN:	2,3 kWh/24h
Geräuschniveau:	48,3 dB(A)



Preis zzgl. MwSt.

€

4.873

■ PLUS F 1270 RSG 8N - Umluft-Tiefkühlschrank

Warennummer:	862700241
Modell:	PLUS F 1270 RSG 8N
Ausstattung:	Rechts/Links angeschlagene Tür mit Schloß, selbstschließend; 8 graue Drahtroste
Temperaturbereich:	-25/-5°C
Inhalt, brutto:	1270 Liter
Inhalt, netto:	1020 Liter
Flächen außen/innen:	Edelstahl, Alu./Edelstahl, Alu.
Breite x Tiefe x Höhe:	1390 x 876 x 2010 mm
Gewicht, brutto:	255 kg
Isolierung:	60 mm (Cyclopentan-Schaum)
Kältemittel:	R 290 (Propan)
Kälteleistung bei -25°C:	950 Watt
Klimaklasse:	5 (tropentauglich)
elektr. Anschluß:	1100 Watt; 230 V, 50 Hz
max. Auflagenanzahl:	je 22 (Rostabstand: 50 mm)
Energieverbrauch nach DIN:	7,5 kWh/24h
Geräuschniveau:	51 dB(A)



Preis zzgl. MwSt.

€

5.605

GRAM PLUS - Gastronorm-Schränke 2/1 längs

■ PLUS M 1400 CXG T 10S - Umluft-Kühlschrank -5/+12°C

Warennummer:	864000101
Modell:	PLUS M 1400 CXG T 10S
Ausstattung:	Rechts/Links angeschlagene Tür mit Schloß, selbstschließend, Fußpedal zum Öffnen der Tür; 10 Edelstahl-Roste; Trockenkühlfunktion; Auftaufunktion
Temperaturbereich:	-5/+12°C
Inhalt, brutto:	1400 Liter
Inhalt, netto:	1134 Liter
Flächen außen/innen:	Edelstahl, rostfrei/Edelstahl
Breite x Tiefe x Höhe:	1390 x 876 x 2160 mm
Gewicht, brutto:	259 kg
Isolierung:	60 mm (Cyclopentan-Schaum)
Kältemittel:	R 290 (Propan)
Kälteleistung bei -10°C:	946 Watt
Klimaklasse:	5 (tropentauglich)
elektr. Anschluß:	910 Watt; 230 V, 50 Hz
max. Auflagenanzahl:	je 25 (Rostabstand: 50 mm)
Energieverbrauch nach DIN:	2,4 kWh/24h
Geräuschniveau:	47,5 dB(A)



Preis zzgl. MwSt.

€

6.030

■ PLUS F 1400 CXG 10S - Umluft-Tiefkühlschrank

Warennummer:	864000201
Modell:	PLUS F 1400 CXG 10S
Ausstattung:	Rechts/Links angeschlagene Tür mit Schloß, selbstschließend, Fußpedal zum Öffnen der Tür; 10 Edelstahl-Roste
Temperaturbereich:	-25/-5°C
Inhalt, brutto:	1400 Liter
Inhalt, netto:	1134 Liter
Flächen außen/innen:	Edelstahl, rostfrei/Edelstahl
Breite x Tiefe x Höhe:	1390 x 876 x 2160 mm
Gewicht, brutto:	265 kg
Isolierung:	60 mm (Cyclopentan-Schaum)
Kältemittel:	R 290 (Propan)
Kälteleistung bei -25°C:	950 Watt
Klimaklasse:	5 (tropentauglich)
elektr. Anschluß:	1100 Watt, 230 V, 50 Hz
max. Auflagenanzahl:	je 25 (Rostabstand: 50 mm)
Energieverbrauch nach DIN:	7,8 kWh/24h
Geräuschniveau:	46,6 dB(A)



Preis zzgl. MwSt.

€

6.740

GRAM PLUS - Gastronorm-Schränke 2/1 längs

■ PLUS K 1400 RSG 10N - Umluft-Kühlschrank

Warennummer:	864000041
Modell:	PLUS K 1400 RSG 10N
Ausstattung:	Rechts/links angeschlagene Tür mit Schloß, selbstschließend; 10 graue Drahtroste
Temperaturbereich:	+2/+12°C
Inhalt, brutto:	1400 Liter
Inhalt, netto:	1134 Liter
Flächen außen/innen:	Edelstahl, Alu./Edelstahl, Alu.
Breite x Tiefe x Höhe:	1390 x 876 x 2160 mm
Gewicht, brutto:	259 kg
Isolierung:	60 mm (Cyclopentan-Schaum)
Kältemittel:	R 290 (Propan)
Kälteleistung bei -10°C:	946 Watt
Klimaklasse:	5 (tropentauglich)
elektr. Anschluß:	580 Watt; 230 V, 50 Hz
max. Auflagenanzahl:	je 25 (Rostabstand: 50 mm)
Energieverbrauch nach DIN:	2,4 kWh/24h
Geräuschniveau:	47,5 dB(A)



Preis zzgl. MwSt.

€

5.162

■ PLUS F 1400 RSG 10N - Umluft-Tiefkühlschrank

Warennummer:	864000241
Modell:	PLUS F 1400 RSG 10N
Ausstattung:	Rechts/Links angeschlagene Tür mit Schloß, selbstschließend; 10 graue Drahtroste
Temperaturbereich:	-25/-5°C
Inhalt, brutto:	1400 Liter
Inhalt, netto:	1134 Liter
Flächen außen/innen:	Edelstahl, Alu./Edelstahl, Alu.
Breite x Tiefe x Höhe:	1390 x 876 x 2160 mm
Gewicht, brutto:	265 kg
Isolierung:	60 mm (Cyclopentan-Schaum)
Kältemittel:	R 290 (Propan)
Kälteleistung bei -25°C:	950 Watt
Klimaklasse:	5 (tropentauglich)
elektr. Anschluß:	1100 Watt; 230 V, 50 Hz
max. Auflagenanzahl:	je 25 (Rostabstand: 50 mm)
Energieverbrauch nach DIN:	7,8 kWh/24h
Geräuschniveau:	46,6 dB(A)



Preis zzgl. MwSt.

€

5.895

PLUS		600			660			
		CX	CS	RS	CX	RS	LS	
Standard Spezifikation	Front außen	Edelstahl	Edelstahl	Edelstahl	Edelstahl	Edelstahl	weiß	
	Seiten außen*	Edelstahl	Edelstahl	Alu.	Edelstahl	Alu.	weiß	
	Seiten innen	Edelstahl	Edelstahl	Alu.	Edelstahl	Alu.	Alu.	
	Boden	Edelstahl	Edelstahl	Edelstahl	Edelstahl	Edelstahl	Edelstahl	
	Rechts angeschlagene, umschlagbare Tür	Inkl.	Inkl.	Inkl.	Inkl.	Inkl.	Inkl.	
	Türschloß	Inkl.	Inkl.	Inkl.	Inkl.	Inkl.	Inkl.	
	Selbstschließende Tür	Inkl.	Inkl.	Inkl.	Inkl.	Inkl.	Inkl.	
	Fußpedal zum Öffnen der Tür	Inkl.	-	-	Inkl.	-	-	
	Beine H=135/200 mm	Inkl.	Inkl.	Inkl.	Inkl.	Inkl.	Inkl.	
	Anzahl Edelstahl-Drahtroste 530x650 mm	4	-	-	5	-	-	
	Anzahl graue Drahtroste 530x650 mm	-	4	4	-	5	5	
	Trockenkühlung (nur M-Modelle)	Inkl.	-	-	Inkl.	-	-	
	Auftaufunktion (nur M-Modelle)	Inkl.	-	-	Inkl.	-	-	
Preis € zzgl. MwSt.	Mit Kompressor (steckerfertig) <i>Natürliches Kältemittel</i>							
	Kühlung, +2/+12°C, R 290	K _ G	-	3.044	2.988	-	3.311	3.311
	Erweiterte Kühlung, -5/+12°C, R 290	M _ G	3.893	-	-	4.020	-	-
	Tiefkühlung, -5/-25°C, R 290	F _ G	4.546	3.679	3.624	4.672	4.014	4.014
	<i>HFC Kältemittel</i>							
	Kühlung, +2/+12°C, R 134a	K _ H	-	3.044	2.988	-	3.311	3.311
	Erweiterte Kühlung, -5/+12°C R 134a	M _ H	3.893	-	-	4.020	-	-
	Tiefkühlung, -5/-25°C, R 404A	F _ H	4.546	3.679	3.624	4.672	4.014	4.014
	Ohne Kompressor (für Zentralkühlung)							
	Kühlung, +2/+12°C, mit E-Ventil	K _ F	-	2.906	2.850	-	3.179	3.179
Erweiterte Kühlung, -5/+12°C, mit E-Ventil	M _ F	3.825	-	-	3.890	-	-	
Kühlung mit Sole, +2/+12°C	K _ S	3.773	2.906	2.850	3.837	3.179	3.179	
Tiefkühlung, -5/-25°C, mit E-Ventil	F _ F	4.453	3.585	3.530	4.521	3.863	3.863	
Optionen € zzgl. MwSt.	Optionen, außen							
	Links angeschlagene, umschlagbare Tür		ohne Zuschlag			ohne Zuschlag		
	Blende oberhalb Kompressorraum		69	69	69	69	69	69
	Edelstahl-Rückwandblende		125	125	125	125	125	125
	Glastür (nur K-Modelle)		-	211	211	-	-	-
	Rollen H=125 mm		37	37	37	37	37	37
	Beine H=185/250 mm		15	15	15	15	15	15
	Schrank vorbereitet für Sockelmontage		ohne Zuschlag			ohne Zuschlag		
	Optionen, innen							
	Zusätzliche graue Drahtroste inkl. Auflegewinkel		58	58	58	58	58	58
Zusätzliche Edelstahl-Drahtroste inkl. Auflegewinkel		84	84	84	84	84	84	
Auflegewinkel, 1 Paar		17	17	17	17	17	17	
Zubehör € zzgl. MwSt.	Außen							
	Beine, Edelstahl (4 Stück) H=105/130 mm			81-889-9928		95		
	Beine, Edelstahl (4 Stück) H=135/200 mm			81-889-9926		95		
	Beine, Edelstahl (4 Stück) H=185/250 mm			81-889-9929		95		
	Rollen (4 Stück) H=125 mm			81-889-9905		162		
	Zusammenbausatz für "side-by-side" Aufstellung			81-998-0030		135		
	Kondensator Staub- und Fettfilter (Satz von 5 Stück)			81-877-9800		36		
	Innen							
	Rost, Grau (530x650 mm) ohne Auflegewinkel			81-888-0008		67		
	Rost, Edelstahl (530x650 mm) ohne Auflegewinkel			81-888-0007		96		
Auflegewinkel (611 mm), 1 Paar			81-888-0003		42			

*Kompressorraum, Rückwand und Boden in verzinktem Stahlblech

PLUS		1270		1400		
		CX	RS	CX	RS	
Standard Spezifikation	Front außen	Edelstahl	Edelstahl	Edelstahl	Edelstahl	
	Seiten außen*	Edelstahl	Alu.	Edelstahl	Alu.	
	Seiten innen	Edelstahl	Alu.	Edelstahl	Alu.	
	Boden	Edelstahl	Edelstahl	Edelstahl	Edelstahl	
	Türschloß	Inkl.	Inkl.	Inkl.	Inkl.	
	Selbstschließende Tür	Inkl.	Inkl.	Inkl.	Inkl.	
	Fußpedal zum Öffnen der Tür	Inkl.	-	Inkl.	-	
	Beine H=135/200 mm	Inkl.	Inkl.	Inkl.	Inkl.	
	Anzahl Edelstahl-Drahtroste 530x650 mm	8	-	10	-	
	Anzahl graue Drahtroste 530x650 mm	-	8	-	10	
	Trockenkühlung (nur M-Modelle)	Inkl.	-	Inkl.	-	
	Auftaufunktion (nur M-Modelle)	Inkl.	-	Inkl.	-	
Preis € zzgl. MwSt.	Mit Kompressor (steckerfertig) <i>Natürliches Kältemittel</i>					
	Kühlung, +2/+12°C, R 290	K _ G	-	4.873	-	5.162
	Erweiterte Kühlung, -5/+12°C, R 290	M _ G	5.882	-	6.030	-
	Tiefkühlung, -5/-25°C, R 290	F _ G	6.592	5.605	6.740	5.895
	<i>HFC Kältemittel</i>					
	Kühlung, +2/+12°C, R 134a	K _ H	-	4.873	-	5.162
	Erweiterte Kühlung, -5/+12°C, R 134a	M _ H	5.882	-	6.030	-
	Tiefkühlung, -5/-25°C, R 404A	F _ H	6.592	5.605	6.740	5.895
	Ohne Kompressor (für Zentralkühlung)					
	Kühlung, +2/+12°C, mit E-Ventil	K _ F	-	4.558	-	4.847
	Erweiterte Kühlung, -5/+12°C, mit E-Ventil	M _ F	5.575	-	5.722	-
	Kühlung mit Sole, +2/+12°C	K _ S	5.545	4.558	5.693	4.847
	Tiefkühlung, -5/-25°C, mit E-Ventil	F _ F	6.224	5.237	6.372	5.527
Optionen € zzgl. MwSt.	Optionen, außen					
	Blende oberhalb Kompressorraum		138	138	138	138
	Edelstahl-Rückwandblende		249	249	249	249
	Rollen H=125 mm		37	37	37	37
	Beine H=185/250 mm		15	15	15	15
	Schrank vorbereitet für Sockelmontage		ohne Zuschlag		ohne Zuschlag	
	Optionen, innen					
	Zusätzliche graue Drahtroste inkl. Auflegewinkel		58	58	58	58
	Zusätzliche Edelstahl-Drahtroste inkl. Auflegewinkel		84	84	84	84
	Auflegewinkel, 1 Paar		17	17	17	17
Zubehör € zzgl. MwSt.	Außen					
	Beine, Edelstahl (4 Stück) H=105/130 mm		81-889-9928		95	
	Beine, Edelstahl (4 Stück) H=135/200 mm		81-889-9926		95	
	Beine, Edelstahl (4 Stück) H=185/250 mm		81-889-9929		95	
	Rollen (4 Stück) H=125 mm		81-889-9905		162	
	Zusammenbausatz für "side-by-side" Aufstellung		81-998-0030		135	
	Kondensator Staub- und Fettfilter (Satz von 5 Stück)		81-877-9800		36	
	Innen					
	Rost, Grau (530x650 mm) ohne Auflegewinkel		81-888-0008		67	
	Rost, Edelstahl (530x650 mm) ohne Auflegewinkel		81-888-0007		96	
Auflegewinkel (611 mm), 1 Paar		81-888-0003		42		

*Kompressorraum, Rückwand und Boden in verzinktem Stahlblech



Innovative und funktionelle Aufbewahrung von Lebensmitteln

Erhöhte Sicherheit

Die neue GRAM – Steuerung besitzt ein Sicherheitssystem mit verschiedenen Alarmsignalen und Notprogrammen, das eine sehr hohe Betriebssicherheit und zugleich eine Vielfalt von Nutzungsmöglichkeiten garantiert.

Das einzigartige Luftleitsystem

Durch das einzigartige Luftleitsystem wird eine genaue und gleich bleibende Temperatur sichergestellt – und das im gesamten Gerät. Die kalte Luft gelangt durch das Luftleitblech, welches sich an der Rückwand des Gerätes befindet, nach unten. Von dort aus zirkuliert die Luft zurück nach oben zu den Lüftern und erreicht dabei alle Bereiche der lagernden Ware.

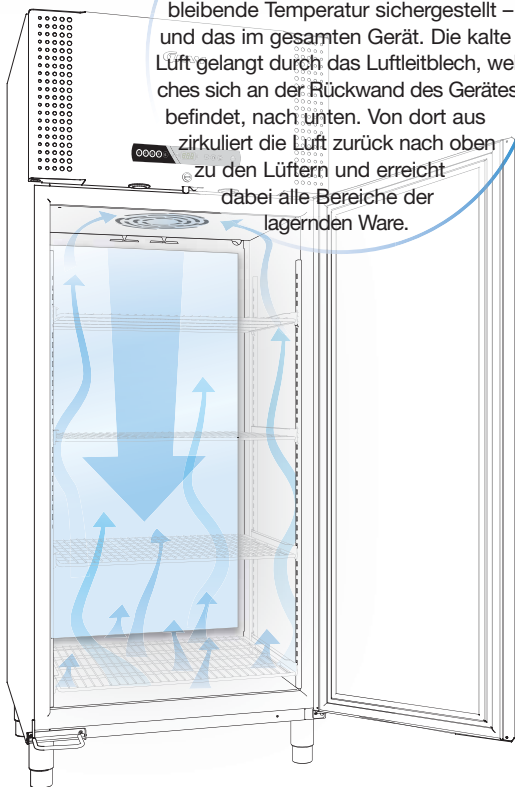

Halogen - Beleuchtung

Die Schrankbeleuchtung erfolgt mittels Halogenlampen. Der Kälteverlust bei Türöffnung wird durch automatisches Stoppen des Umluftventilators minimiert.

Solide und kipp sichere Drahtroste

Die stabilen Drahtroste sind auf rostfreien Auflegewinkeln mit U-Profil gelagert, die das Kippen der Roste beim Herausziehen verhindern. Die Auflegewinkel sind auch für GN-Behälter geeignet.



Funktionelles Design



Türschloss serienmäßig



Pedaltüröffner und Türschließer



- Innovation im Detail GRAM TWIN

GRAM TWIN



2/1 GN



GRAM TWIN - Gastronorm-Schränke 2/1 quer

■ TWIN M 600 CXG T 4S - Umluft-Kühlschrank -5/+12°C

Warennummer:	866010101
Modell:	TWIN M 600 CXG T 4S
Ausstattung:	Rechts angeschlagene, umschlagbare Tür mit Schloß, selbstschließend, Fußpedal zum Öffnen der Tür; 4 Edelstahl-Roste; Trockenkühlfunktion; Auftaufunktion
Temperaturbereich:	-5/+12°C
Inhalt, brutto:	600 Liter
Inhalt, netto:	506 Liter
Flächen außen/innen:	Edelstahl, rostfrei/Edelstahl
Breite x Tiefe x Höhe:	815 x 756 x 2010 mm
Gewicht, brutto:	117 kg
Isolierung:	60 mm (Cyclopentan-Schaum)
Kältemittel:	R 290 (Propan)
Kälteleistung bei -10°C:	389 Watt
Klimaklasse:	5 (tropentauglich)
elektr. Anschluß:	435 Watt; 230 V, 50 Hz
max. Auflagenanzahl:	22 (Rostabstand: 50 mm)
Energieverbrauch nach DIN:	1,0 kWh/24h
Geräuschniveau:	44,8 dB(A)



Preis zzgl. MwSt.

€

3.893

■ TWIN F 600 CXG 4S - Umluft-Tiefkühlschrank

Warennummer:	866010201
Modell:	TWIN F 600 CXG 4S
Ausstattung:	Rechts angeschlagene, umschlagbare Tür mit Schloß, selbstschließend, Fußpedal zum Öffnen der Tür; 4 Edelstahl-Roste
Temperaturbereich:	-25/-5°C
Inhalt, brutto:	600 Liter
Inhalt, netto:	506 Liter
Flächen außen/innen:	Edelstahl, rostfrei/Edelstahl
Breite x Tiefe x Höhe:	815 x 756 x 2010 mm
Gewicht, brutto:	122 kg
Isolierung:	60 mm (Cyclopentan-Schaum)
Kältemittel:	R 290 (Propan)
Kälteleistung bei -25°C:	475 Watt
Klimaklasse:	5 (tropentauglich)
elektr. Anschluß:	510 Watt, 230 V, 50 Hz
max. Auflagenanzahl:	22 (Rostabstand: 50 mm)
Energieverbrauch nach DIN:	3,5 kWh/24h
Geräuschniveau:	45,8 dB(A)



Preis zzgl. MwSt.

€

4.546

GRAM TWIN - Gastronorm-Schränke 2/1 quer

■ TWIN K 600 RSG 4N - Umluft-Kühlschrank

Warennummer:	866010041
Modell:	TWIN K 600 RSG 4N
Ausstattung:	Rechts angeschlagene, umschlagbare Tür mit Schloß; selbstschließend; 4 graue Drahtroste
Temperaturbereich:	+2/+12°C
Inhalt, brutto:	600 Liter
Inhalt, netto:	506 Liter
Flächen außen/innen:	Edelstahl, Alu./Edelstahl, Alu.
Breite x Tiefe x Höhe:	815 x 756 x 2010 mm
Gewicht, brutto:	117 kg
Isolierung:	60 mm (Cyclopentan-Schaum)
Kältemittel:	R 290 (Propan)
Kälteleistung bei -10°C:	389 Watt
Klimaklasse:	5 (tropentauglich)
elektr. Anschluß:	300 Watt; 230 V, 50 Hz
max. Auflagenanzahl:	22 (Rostabstand: 50 mm)
Energieverbrauch nach DIN:	1,0 kWh/24h
Geräuschniveau:	44,8 dB(A)



Preis zzgl. MwSt.

€

2.988

■ TWIN F 600 RSG 4N - Umluft-Tiefkühlschrank

Warennummer:	866010241
Modell:	TWIN F 600 RSG 4N
Ausstattung:	Rechts angeschlagene, umschlagbare Tür mit Schloß; selbstschließend; 4 graue Drahtroste
Temperaturbereich:	-25/-5°C
Inhalt, brutto:	600 Liter
Inhalt, netto:	506 Liter
Flächen außen/innen:	Edelstahl, Alu./Edelstahl, Alu.
Breite x Tiefe x Höhe:	815 x 756 x 2010 mm
Gewicht, brutto:	122 kg
Isolierung:	60 mm (Cyclopentan-Schaum)
Kältemittel:	R 290 (Propan)
Kälteleistung bei -25°C:	475 Watt
Klimaklasse:	5 (tropentauglich)
elektr. Anschluß:	510 Watt; 230 V, 50 Hz
max. Auflagenanzahl:	22 (Rostabstand: 50 mm)
Energieverbrauch nach DIN:	3,5 kWh/24h
Geräuschniveau:	45,8 dB(A)



Preis zzgl. MwSt.

€

3.624

GRAM TWIN - Gastronorm-Schränke 2/1 quer

■ TWIN M 660 CXG T 5S - Umluft-Kühlschrank -5/+12°C

Warennummer:	866610101
Modell:	TWIN M 660 CXG T 5S
Ausstattung:	Rechts angeschlagene, umschlagbare Tür mit Schloß, selbstschließend, Fußpedal zum Öffnen der Tür; 5 Edelstahl-Roste; Trockenkühlfunktion; Auftaufunktion
Temperaturbereich:	-5/+12°C
Inhalt, brutto:	660 Liter
Inhalt, netto:	563 Liter
Flächen außen/innen:	Edelstahl, rostfrei/Edelstahl
Breite x Tiefe x Höhe:	815 x 756 x 2160 mm
Gewicht, brutto:	123 kg
Isolierung:	60 mm (Cyclopentan-Schaum)
Kältemittel:	R 290 (Propan)
Kälteleistung bei -10°C:	389 Watt
Klimaklasse:	5 (tropentauglich)
elektr. Anschluß:	435 Watt; 230 V, 50 Hz
max. Auflagenanzahl:	27 (Rostabstand: 50 mm)
Energieverbrauch nach DIN:	1,0 kWh/24h
Geräuschniveau:	44,7 dB(A)



Preis zzgl. MwSt.

€

4.020

■ TWIN F 660 CXG 5S - Umluft-Tiefkühlschrank

Warennummer:	866610201
Modell:	TWIN F 660 CXG 5S
Ausstattung:	Rechts angeschlagene, umschlagbare Tür mit Schloß, selbstschließend, Fußpedal zum Öffnen der Tür; 5 Edelstahl-Roste
Temperaturbereich:	-25/-5°C
Inhalt, brutto:	660 Liter
Inhalt, netto:	563 Liter
Flächen außen/innen:	Edelstahl, rostfrei/Edelstahl
Breite x Tiefe x Höhe:	815 x 756 x 2160 mm
Gewicht, brutto:	130 kg
Isolierung:	60 mm (Cyclopentan-Schaum)
Kältemittel:	R 290 (Propan)
Kälteleistung bei -25°C:	475 Watt
Klimaklasse:	5 (tropentauglich)
elektr. Anschluß:	510 Watt; 230 V, 50 Hz
max. Auflagenanzahl:	27 (Rostabstand: 50 mm)
Energieverbrauch nach DIN:	3,6 kWh/24h
Geräuschniveau:	49,3 dB(A)



Preis zzgl. MwSt.

€

4.672

GRAM TWIN - Gastronorm-Schränke 2/1 quer

■ TWIN K 660 RSG 5N - Umluft-Kühlschrank

Warennummer:	866610041
Modell:	TWIN K 660 RSG 5N
Ausstattung:	Rechts angeschlagene, umschlagbare Tür mit Schloß; selbstschließend; 5 graue Drahtroste
Temperaturbereich:	+2/+12°C
Inhalt, brutto:	660 Liter
Inhalt, netto:	563 Liter
Flächen außen/innen:	Edelstahl, Alu./Edelstahl, Alu.
Breite x Tiefe x Höhe:	815 x 756 x 2160 mm
Gewicht, brutto:	123 kg
Isolierung:	60 mm (Cyclopentan-Schaum)
Kältemittel:	R 290 (Propan)
Kälteleistung bei -10°C:	389 Watt
Klimaklasse:	5 (tropentauglich)
elektr. Anschluß:	300 Watt; 230 V, 50 Hz
max. Auflagenanzahl:	27 (Rostabstand: 50 mm)
Energieverbrauch nach DIN:	1,0 kWh/24h
Geräuschniveau:	44,7 dB(A)



Preis zzgl. MwSt.

€

3.311

■ TWIN F 660 RSG 5N - Umluft-Tiefkühlschrank

Warennummer:	866610241
Modell:	TWIN F 660 RSG 5N
Ausstattung:	Rechts angeschlagene, umschlagbare Tür mit Schloß; selbstschließend; 5 graue Drahtroste
Temperaturbereich:	-25/-5°C
Inhalt, brutto:	660 Liter
Inhalt, netto:	563 Liter
Flächen außen/innen:	Edelstahl, Alu./Edelstahl, Alu.
Breite x Tiefe x Höhe:	815 x 756 x 2160 mm
Gewicht, brutto:	130 kg
Isolierung:	60 mm (Cyclopentan-Schaum)
Kältemittel:	R 290 (Propan)
Kälteleistung bei -25°C:	475 Watt
Klimaklasse:	5 (tropentauglich)
Anschluß:	510 Watt; 230 V, 50 Hz
max. Auflagenanzahl:	27 (Rostabstand: 50 mm)
Energieverbrauch nach DIN:	3,6 kWh/24h
Geräuschniveau:	49,3 dB(A)



Preis zzgl. MwSt.

€

4.014

GRAM TWIN - Gastronorm-Schränke 2/1 quer

■ TWIN K 660 LSG 5N - Umluft-Kühlschrank

Warennummer:	866610061
Modell:	TWIN K 660 LSG 5N
Ausstattung:	Rechts angeschlagene, umschlagbare Tür mit Schloß; selbstschließend; 5 graue Drahtroste
Temperaturbereich:	+2/+12°C
Inhalt, brutto:	660 Liter
Inhalt, netto:	563 Liter
Flächen außen/innen:	Weiß/Edelstahl, Alu.
Breite x Tiefe x Höhe:	815 x 756 x 2160 mm
Gewicht, brutto:	123 kg
Isolierung:	60 mm (Cyclopentan-Schaum)
Kältemittel:	R 290 (Propan)
Kälteleistung bei -10°C:	389 Watt
Klimaklasse:	5 (tropentauglich)
elektr. Anschluß:	300 Watt; 230 V, 50 Hz
max. Auflagenanzahl:	27 (Rostabstand: 50 mm)
Energieverbrauch nach DIN:	1,0 kWh/24h
Geräuschniveau:	44,7 dB(A)



Preis zzgl. MwSt.

€

3.311

■ TWIN F 660 LSG 5N - Umluft-Tiefkühlschrank

Warennummer:	866610261
Modell:	TWIN F 660 LSG 5N
Ausstattung:	Rechts angeschlagene, umschlagbare Tür mit Schloß; selbstschließend; 5 graue Drahtroste
Temperaturbereich:	-25/-5°C
Inhalt, brutto:	660 Liter
Inhalt, netto:	563 Liter
Flächen außen/innen:	Weiß/Edelstahl, Alu.
Breite x Tiefe x Höhe:	815 x 756 x 2160 mm
Gewicht, brutto:	130 kg
Isolierung:	60 mm (Cyclopentan-Schaum)
Kältemittel:	R 290 (Propan)
Kälteleistung bei -25°C:	475 Watt
Klimaklasse:	5 (tropentauglich)
elektr. Anschluß:	510 Watt; 230 V, 50 Hz
max. Auflagenanzahl:	27 (Rostabstand: 50 mm)
Energieverbrauch nach DIN:	3,6 kWh/24h
Geräuschniveau:	49,3 dB(A)



Preis zzgl. MwSt.

€

4.014

GRAM TWIN - Kombi-Schränke 2/1 GN quer

■ TWIN KK 660 CXG 4S - Kombischrank Kühlung/Kühlung

Warennummer:	866630001
Modell:	TWIN KK 660 CXG 4S
Ausstattung:	Rechts angeschlagene, umschlagbare Türen mit Schloß, selbstschließend; 4 Edelstahl-Roste
Temperaturbereich I:	+2/+12°C
Temperaturbereich II:	+2/+12°C
Inhalt, brutto:	282 Liter / 242 Liter
Inhalt, netto:	225 Liter / 188 Liter
Flächen außen/innen:	Edelstahl, rostfrei/Edelstahl
Breite x Tiefe x Höhe:	815 x 756 x 2160 mm
Gewicht, brutto:	138 kg
Isolierung:	60 mm (Cyclopentan-Schaum)
Kältemittel:	R 290 (Propan)
Kälteleistung bei -10°C:	2 x 389 Watt
elektr. Anschluß:	549 Watt; 230 V, 50 Hz



Preis zzgl. MwSt. € 5.530

■ TWIN KM 660 CXG 4S - Kombischrank Kühlung/Erweiterte Kühlung

Warennummer:	866630101
Modell:	TWIN KM 660 CXG 4S
Ausstattung:	Rechts angeschlagene, umschlagbare Türen mit Schloß, selbstschließend; 4 Edelstahl-Roste
Temperaturbereich I:	+2/+12°C
Temperaturbereich II:	-5/+12°C
Inhalt, brutto:	282 Liter / 242 Liter
Inhalt, netto:	225 Liter / 188 Liter
Flächen außen/innen:	Edelstahl, rostfrei/Edelstahl
Breite x Tiefe x Höhe:	815 x 756 x 2160 mm
Gewicht, brutto:	175 kg
Isolierung:	60 mm (Cyclopentan-Schaum)
Kältemittel:	R 290 (Propan)
Kälteleistung bei -10°C:	2 x 389 Watt
elektr. Anschluß:	549 Watt; 230 V, 50 Hz



Preis zzgl. MwSt. € 5.609

GRAM TWIN - Kombi-Schränke 2/1 GN quer

■ TWIN KF 660 CXG 4S - Kombischrank Kühlung/Tiefkühlung

Warennummer:	866630201
Modell:	TWIN KF 660 CXG 4S
Ausstattung:	Rechts angeschlagene, umschlagbare Türen mit Schloß, selbstschließend; 4 Edelstahl-Roste
Temperaturbereich I:	+2/+12°C
Temperaturbereich II:	-25/-5°C
Inhalt, brutto:	282 Liter / 242 Liter
Inhalt, netto:	225 Liter / 188 Liter
Flächen außen/innen:	Edelstahl, rostfrei/Edelstahl
Breite x Tiefe x Höhe:	815 x 756 x 2160 mm
Gewicht, brutto:	143 kg
Isolierung:	60 mm (Cyclopentan-Schaum)
Kältemittel:	R 290 (Propan)
Kälteleistung bei -10/-25°C:	389 / 205 Watt
elektr. Anschluß:	549 Watt; 230 V, 50 Hz



Preis zzgl. MwSt. € 5.904

■ TWIN MK 660 CXG 4S - Kombischrank Erweiterte Kühlung/Kühlung

Warennummer:	866630533
Modell:	TWIN MK 660 CXG 4S
Ausstattung:	Rechts angeschlagene, umschlagbare Türen mit Schloß, selbstschließend; 4 Edelstahl-Roste
Temperaturbereich I:	-5/+12°C
Temperaturbereich II:	+2/+12°C
Inhalt, brutto:	282 Liter / 242 Liter
Inhalt, netto:	225 Liter / 188 Liter
Flächen außen/innen:	Edelstahl, rostfrei/Edelstahl
Breite x Tiefe x Höhe:	815 x 756 x 2160 mm
Gewicht, brutto:	175 kg
Isolierung:	60 mm (Cyclopentan-Schaum)
Kältemittel:	R 290 (Propan)
Kälteleistung bei -10°C:	2x 389 Watt
elektr. Anschluß:	549 Watt; 230 V, 50 Hz



Preis zzgl. MwSt. € 5.609

GRAM TWIN - Kombi-Schränke 2/1 GN quer

■ TWIN MM 660 CXG 4S - Kombischrank Erweiterte Kühlung/Erweiterte Kühlung

Warennummer:	866630535
Modell:	TWIN MM 660 CXG 4S
Ausstattung:	Rechts angeschlagene, umschlagbare Türen mit Schloß, selbstschließend; 4 Edelstahl-Roste
Temperaturbereich I:	-5/+12°C
Temperaturbereich II:	-5/+12°C
Inhalt, brutto:	282 Liter / 242 Liter
Inhalt, netto:	225 Liter / 188 Liter
Flächen außen/innen:	Edelstahl, rostfrei/Edelstahl
Breite x Tiefe x Höhe:	815 x 756 x 2160 mm
Gewicht, brutto:	175 kg
Isolierung:	60 mm (Cyclopentan-Schaum)
Kältemittel:	R 290 (Propan)
Kälteleistung bei -10° C:	2 x 389 Watt
elektr. Anschluß:	549 Watt; 230 V, 50 Hz



Preis zzgl. MwSt. € 5.688

■ TWIN MF 660 CXG 4S - Kombischrank Erweiterte Kühlung/Tiefkühlung

Warennummer:	866630301
Modell:	TWIN MF 660 CXG 4S
Ausstattung:	Rechts angeschlagene, umschlagbare Türen mit Schloß, selbstschließend; 4 Edelstahl-Roste
Temperaturbereich I:	-5°C/+12°C
Temperaturbereich II:	-25°C/-5°C
Inhalt, brutto:	282 Liter / 242 Liter
Inhalt, netto:	225 Liter / 188 Liter
Flächen außen/innen:	Edelstahl, rostfrei/Edelstahl
Breite x Tiefe x Höhe:	815 x 756 x 2160 mm
Gewicht, brutto:	175 kg
Isolierung:	60 mm (Cyclopentan-Schaum)
Kältemittel:	R 290 (Propan)
Kälteleistung bei -10/-25°C:	2 x 389 Watt
elektr. Anschluß:	549 Watt; 230 V, 50 Hz



Preis zzgl. MwSt. € 5.983

GRAM TWIN - Kombi-Schränke 2/1 GN quer

■ TWIN FF 660 CXG 4S - Kombischrank Tiefkühlung/Tiefkühlung

Warennummer:	866630401
Modell:	TWIN FF 660 CXG 4S
Ausstattung:	Rechts angeschlagene, umschlagbare Türen mit Schloß, selbstschließend; 4 Edelstahl-Roste
Temperaturbereich I:	-25/-5°C
Temperaturbereich II:	-25/-5°C
Inhalt, brutto:	282 Liter / 242 Liter
Inhalt, netto:	225 Liter / 188 Liter
Flächen außen/innen:	Edelstahl, rostfrei/Edelstahl
Breite x Tiefe x Höhe:	815 x 756 x 2160 mm
Gewicht, brutto:	148 kg
Isolierung:	60 mm (Cyclopentan-Schaum)
Kältemittel:	R 290 (Propan)
Kälteleistung bei -25°C:	2 x 205 Watt
elektr. Anschluß:	779 Watt; 230 V, 50 Hz



Preis zzgl. MwSt. € 6.278

■ TWIN U/KP 660 CXG 4S - Kombischrank Universal/Schnellkühler

Warennummer:	866630514
Modell:	TWIN U/KP 660 CXG 4S
Technik:	2-facher Kältekreislauf
Ausstattung:	Rechts angeschlagene, umschlagbare Tür mit Schloss, selbstschließend, 4 Edelstahl-Roste
Temperaturbereich I:	-25/+10°C (Tiefkühler)
Temperaturbereich II:	-30/+10°C (Schnellkühler)
Inhalt, brutto:	282 Liter / 242 Liter
Inhalt, netto:	225 Liter / 188 Liter
Flächen Aussen/innen:	Edelstahl / Edelstahl
Breite x Tiefe x Höhe:	815 x 756 x 2160 mm
Gewicht, brutto:	180 kg
Isolierung:	60 mm (Cyclopentan-Schaum)
Kältemittel:	R 290 (Propan)
Kälteleistung I, bei -10/-25°C:	389 Watt / 205 Watt (Tiefkühler)
Kälteleistung II, bei -10/-25°C:	719 Watt / 374 Watt (Schnellkühler)
elektr. Anschluß:	779 Watt, 230 V, 50 Hz



Preis zzgl. MwSt. € 6.834

TWIN		600		660			
		CX	RS	CX	RS	LS	
Standard Spezifikation	Front außen	Edelstahl	Edelstahl	Edelstahl	Edelstahl	weiß	
	Seiten außen*	Edelstahl	Alu.	Edelstahl	Alu.	weiß	
	Seiten innen	Edelstahl	Alu.	Edelstahl	Alu.	Alu.	
	Boden	Edelstahl	Edelstahl	Edelstahl	Edelstahl	Edelstahl	
	Rechts angeschlagene, umschlagbare Tür	Inkl.	Inkl.	Inkl.	Inkl.	Inkl.	
	Türschloß	Inkl.	Inkl.	Inkl.	Inkl.	Inkl.	
	Selbstschließende Tür	Inkl.	Inkl.	Inkl.	Inkl.	Inkl.	
	Fußpedal zum Öffnen der Tür	Inkl.	-	Inkl.	-	-	
	Beine H=135/200 mm	Inkl.	Inkl.	Inkl.	Inkl.	Inkl.	
	Anzahl Edelstahl-Drahtroste 650x530 mm	4	-	5	-	-	
	Anzahl graue Drahtroste 650x530 mm	-	4	-	5	5	
	Trockenkühlung (nur M-Modelle)	Inkl.	-	Inkl.	-	-	
	Auftaufunktion (nur M-Modelle)	Inkl.	-	Inkl.	-	-	
Preis € zzgl. MwSt.	Mit Kompressor (steckerfertig) <i>Natürliches Kältemittel</i>						
	Kühlung, +2/+12°C, R 290	K_G	-	2.988	-	3.311	3.311
	Erweiterte Kühlung, -5/+12°C, R 290	M_G	3.893	-	4.020	-	-
	Tiefkühlung, -5/-25°C, R 290	F_G	4.546	3.624	4.672	4.014	4.014
	<i>HFC Kältemittel</i>						
	Kühlung, +2/+12°C, R 134a	K_H	-	2.988	-	3.311	3.311
	Erweiterte Kühlung, -5/+12°C, R 134a	M_H	3.893	-	4.020	-	-
	Tiefkühlung, -5/-25°C, R 404A	F_H	4.546	3.624	4.672	4.014	4.014
	Ohne Kompressor (für Zentralkühlung)						
	Kühlung, +2/+12°C, mit E-Ventil	K_F	-	2.850	-	3.179	3.179
	Erweiterte Kühlung, -5/+12°C, mit E-Ventil	M_F	3.825	-	3.890	-	-
	Kühlung mit Sole, +2/+12°C	K_S	3.773	2.850	3.837	3.179	3.179
Tiefkühlung, -5/-25°C, mit E-Ventil	F_F	4.453	3.530	4.521	3.863	3.863	
Optionen € zzgl. MwSt.	Optionen, außen						
	Links angeschlagene, umschlagbare Tür		ohne Zuschlag		ohne Zuschlag		
	Blende oberhalb Kompressorraum		69	69	69	69	69
	Edelstahl-Rückwandblende		125	125	125	125	125
	Rollen H=125 mm		37	37	37	37	37
	Beine H=185/250 mm		15	15	15	15	15
	Schrank vorbereitet für Sockelmontage		ohne Zuschlag		ohne Zuschlag		
	Optionen, innen						
	Zusätzliche graue Drahtroste inkl. Auflegewinkel		58	58	58	58	58
	Zusätzliche Edelstahl-Drahtroste inkl. Auflegewinkel		84	84	84	84	84
	Auflegewinkel, 1 Paar		17	17	17	17	17
Zubehör € zzgl. MwSt.	Außen						
	Beine, Edelstahl (4 Stück) H=105/130 mm		81-889-9928		95		
	Beine, Edelstahl (4 Stück) H=135/200 mm		81-889-9926		95		
	Beine, Edelstahl (4 Stück) H=185/250 mm		81-889-9929		95		
	Rollen (4 Stück) H=125 mm		81-889-9905		162		
	Zusammenbausatz für "side-by-side" Aufstellung		81-998-0030		135		
	Kondensator Staub- und Fettfilter (Satz von 5 Stück)		81-877-9800		36		
	Innen						
	Rost, Grau (650x530 mm) ohne Auflegewinkel		81-879-9968		67		
	Rost, Edelstahl (650x530 mm) ohne Auflegewinkel		81-879-9967		96		
Auflegewinkel (491 mm), 1 Paar		81-879-0030		42			

*Kompressorraum, Rückwand und Boden in verzinktem Stahlblech



Innovative und funktionelle Aufbewahrung von Lebensmitteln

Erhöhte Sicherheit

Die neue GRAM – Steuerung besitzt ein Sicherheitssystem mit verschiedenen Alarmsignalen und Notprogrammen, das eine sehr hohe Betriebssicherheit und zugleich eine Vielfalt von Nutzungsmöglichkeiten garantiert.

Das einzigartige Luftleitsystem

Durch das einzigartige Luftleitsystem wird eine genaue und gleichbleibende Temperatur sichergestellt – und das im gesamten Gerät. Die kalte Luft gelangt durch das Luftleitblech, welches sich an der rechten Seitenwand des Gerätes befindet, nach unten. Von dort aus zirkuliert die Luft zurück nach oben zu den Lüftern und erreicht dabei alle Bereiche der lagernden Ware.

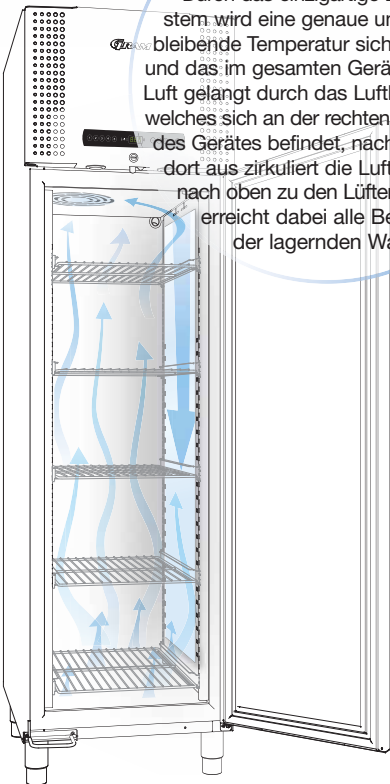

Halogen - Beleuchtung

Die Schrankbeleuchtung erfolgt mittels Halogenlampen. Der Kälteverlust bei Türöffnung wird durch automatisches Stoppen des Umluftventilators minimiert.

Solide und kippssichere Drahtroste

Die stabilen Drahtroste sind auf rostfreien Auflegewinkeln mit U-Profil gelagert, die das Kippen der Roste beim Herausziehen verhindern. Die Auflegewinkel sind auch für GN-Behälter geeignet.



Funktionelles Design



Türschloss serienmäßig



Pedaltüröffner und Türschließer



- Innovation im Detail GRAM EURO

GRAM EURO



GRAM EURO - Kühl- und Tiefkühlschränke, 60 cm breit

■ EURO M 500 CXG T 5S - Umluft-Kühlschrank -5/+12°C

Warennummer:	865000101
Modell:	EURO M 500 CXG T 5S
Ausstattung:	Rechts angeschlagene, umschlagbare Tür mit Schloß, selbstschließend, Fußpedal zum Öffnen der Tür; 5 Edelstahl-Roste (400x600 mm); Trockenkühlfunktion; Auftaufunktion
Temperaturbereich:	-5/+12°C
Inhalt, brutto:	500 Liter
Inhalt, netto:	448 Liter
Flächen außen/innen:	Edelstahl, rostfrei/Edelstahl
Breite x Tiefe x Höhe:	600 x 806 x 2160 mm
Gewicht, brutto:	121 kg
Isolierung:	60 mm (Cyclopentan-Schaum)
Kältemittel:	R 290 (Propan)
Kälteleistung bei -10°C:	389 Watt
Klimaklasse:	5 (tropentauglich)
elektr. Anschluß:	385 Watt; 230 V, 50 Hz
max. Auflagenanzahl:	26 (Rostabstand: 50 mm)
Energieverbrauch nach DIN:	1,5 kWh/24h
Geräuschniveau:	46,2 dB(A)



Preis zzgl. MwSt. € 3.454

■ EURO F 500 CXG 5S - Umluft-Tiefkühlschrank

Warennummer:	865000201
Modell:	EURO F 500 CXG 5S
Ausstattung:	Rechts angeschlagene, umschlagbare Tür mit Schloß, selbstschließend, Fußpedal zum Öffnen der Tür; 5 Edelstahl-Roste (400x600 mm)
Temperaturbereich:	-25/-5°C
Inhalt, brutto:	500 Liter
Inhalt, netto:	448 Liter
Flächen außen/innen:	Edelstahl, rostfrei/Edelstahl
Breite x Tiefe x Höhe:	600 x 806 x 2160 mm
Gewicht, brutto:	127 kg
Isolierung:	60 mm (Cyclopentan-Schaum)
Kältemittel:	R 290 (Propan)
Kälteleistung bei -25°C:	475 Watt
Klimaklasse:	5 (tropentauglich)
elektr. Anschluß:	425 Watt; 230 V, 50 Hz
max. Auflagenanzahl:	26 (Rostabstand: 50 mm)
Energieverbrauch nach DIN:	3,4 kWh/24h
Geräuschniveau:	48,7 dB(A)



Preis zzgl. MwSt. € 3.930

GRAM EURO - Kühl- und Tiefkühlschränke, 60 cm breit

■ EURO K 500 RSG 5N - Umluft-Kühlschrank

Warennummer:	865000041
Modell:	EURO K 500 RSG 5N
Ausstattung:	Rechts angeschlagene, umschlagbare Tür mit Schloß; selbstschließend; 5 graue Drahtroste (400x600 mm)
Temperaturbereich:	+2/+12°C
Inhalt, brutto:	500 Liter
Inhalt, netto:	448 Liter
Flächen außen/innen:	Edelstahl, Alu./Edelstahl, Alu.
Breite x Tiefe x Höhe:	600 x 806 x 2160 mm
Gewicht, brutto:	121 kg
Isolierung:	60 mm (Cyclopentan-Schaum)
Kältemittel:	R 290 (Propan)
Kälteleistung bei -10°C:	389 Watt
Klimaklasse:	5 (tropentauglich)
elektr. Anschluß:	308 Watt; 230 V, 50 Hz
max. Auflagenanzahl:	26 (Rostabstand: 50 mm)
Energieverbrauch nach DIN:	0,9 kWh/24h



Preis zzgl. MwSt.

€

3.125

■ EURO F 500 RSG 5N - Umluft-Tiefkühlschrank

Warennummer:	865000241
Modell:	EURO F 500 RSG 5N
Ausstattung:	Rechts angeschlagene, umschlagbare Tür mit Schloß; selbstschließend; 5 graue Drahtroste (400x600 mm)
Temperaturbereich:	-25/-5°C
Inhalt, brutto:	500 Liter
Inhalt, netto:	448 Liter
Flächen außen/innen:	Edelstahl, Alu./Edelstahl, Alu.
Breite x Tiefe x Höhe:	600 x 806 x 2160 mm
Gewicht, brutto:	127 kg
Isolierung:	60 mm (Cyclopentan-Schaum)
Kältemittel:	R 290 (Propan)
Kälteleistung bei -25°C:	475 Watt
Klimaklasse:	5 (tropentauglich)
elektr. Anschluß:	425 Watt; 230 V, 50 Hz
max. Auflagenanzahl:	26 (Rostabstand: 50 mm)
Energieverbrauch nach DIN:	3,4 kWh/24h



Preis zzgl. MwSt.

€

3.693

GRAM EURO - Kühl- und Tiefkühlschränke, 60 cm breit

■ EURO K 500 LSG 5N - Umluft-Kühlschrank

Warennummer:	865000061
Modell:	EURO K 500 LSG 5N
Ausstattung:	Rechts angeschlagene, umschlagbare Tür mit Schloß; selbstschließend; 5 graue Drahtroste (400x600 mm)
Temperaturbereich:	+2/+12°C
Inhalt, brutto:	500 Liter
Inhalt, netto:	448 Liter
Flächen außen/innen:	Weiß/Edelstahl, Alu.
Breite x Tiefe x Höhe:	600 x 806 x 2160 mm
Gewicht, brutto:	121 kg
Isolierung:	60 mm (Cyclopentan-Schaum)
Kältemittel:	R 290 (Propan)
Kälteleistung bei -10°C:	389 Watt
Klimaklasse:	5 (tropentauglich)
elektr. Anschluß:	308 Watt; 230 V, 50 Hz
max. Auflagenanzahl:	26 (Rostabstand: 50 mm)
Energieverbrauch nach DIN:	0,9 kWh/24h



Preis zzgl. MwSt.

€

3.125

■ EURO F 500 LSG 5N - Umluft-Tiefkühlschrank

Warennummer:	865000261
Modell:	EURO F 500 LSG 5N
Ausstattung:	Rechts angeschlagene, umschlagbare Tür mit Schloß; selbstschließend; 5 graue Drahtroste (400x600 mm)
Temperaturbereich:	-25/-5°C
Inhalt, brutto:	500 Liter
Inhalt, netto:	448 Liter
Flächen außen/innen:	Weiß/Edelstahl, Alu.
Breite x Tiefe x Höhe:	600 x 806 x 2160 mm
Gewicht, brutto:	127 kg
Isolierung:	60 mm (Cyclopentan-Schaum)
Kältemittel:	R 290 (Propan)
Kälteleistung bei -25°C:	475 Watt
Klimaklasse:	5 (tropentauglich)
elektr. Anschluß:	425 Watt; 230 V, 50 Hz
max. Auflagenanzahl:	26 (Rostabstand: 50 mm)
Energieverbrauch nach DIN:	3,4 kWh/24h



Preis zzgl. MwSt.

€

3.693

EURO		CX	500 RS	LS	
Standard Spezifikation	Front außen	Edelstahl	Edelstahl	weiß	
	Seiten außen*	Edelstahl	Alu.	weiß	
	Seiten innen	Edelstahl	Alu.	Alu.	
	Boden	Edelstahl	Edelstahl	Edelstahl	
	Rechts angeschlagene, umschlagbare Tür	Inkl.	Inkl.	Inkl.	
	Türschloß	Inkl.	Inkl.	Inkl.	
	Selbstschließende Tür	Inkl.	Inkl.	Inkl.	
	Fußpedal zum Öffnen der Tür	Inkl.	-	-	
	Beine H=135/200 mm	Inkl.	Inkl.	Inkl.	
	Anzahl Edelstahl-Drahtroste 400x600 mm	5	-	-	
	Anzahl graue Drahtroste 400x600 mm	-	5	5	
	Trockenkühlung (nur K- und M-Modelle)	Inkl.	-	-	
	Auftaufunktion (nur M-Modelle)	Inkl.	-	-	
Preis € zzgl. MwSt.	Mit Kompressor (steckerfertig) <i>Natürliches Kältemittel</i>				
	Kühlung, +2/+12°C, R 290	K __ G	-	3.125	3.125
	Erweiterte Kühlung, -5/+12°C, R 290	M __ G	3.454	-	-
	Tiefkühlung, -5/-25°C, R 290	F __ G	3.930	3.693	3.693
	<i>HFC Kältemittel</i>				
	Kühlung, +2/+12°C, R 134a	K __ H	-	3.125	3.125
	Erweiterte Kühlung, -5/+12°C, R 134a	M __ H	3.454	-	-
	Tiefkühlung, -5/-25°C, R 404A	F __ H	3.930	3.693	3.693
	Ohne Kompressor (für Zentralkühlung)				
	Kühlung, +2/+12°C, mit E-Ventil	K __ F	-	2.993	2.993
	Erweiterte Kühlung, -5/+12°C, mit E-Ventil	M __ F	3.332	-	-
	Kühlung mit Sole, +2/+12°C	K __ S	3.230	2.993	2.993
	Tiefkühlung, -5/-25°C, mit E-Ventil	F __ F	3.792	3.555	3.555
	Optionen € zzgl. MwSt.	Optionen, außen			
Links angeschlagene, umschlagbare Tür			ohne Zuschlag		
Blende oberhalb Kompressorraum		60	60	60	
Edelstahl-Rückwandblende		94	94	94	
Rollen H=125 mm		37	37	37	
Beine H=185/250 mm		15	15	15	
Schrank vorbereitet für Sockelmontage			ohne Zuschlag		
Optionen, innen					
1/1-GN 325x530 mm (inkl. 20 Paare Aufl.winkel)		129	242	242	
Zusätzliche graue Drahtroste inkl. Auflegewinkel		43	43	43	
Zusätzliche Edelstahl-Drahtroste inkl. Auflegewinkel	66	66	66		
Auflegewinkel, 1 Paar	17	17	17		
Zubehör € zzgl. MwSt.	Außen				
	Beine, Edelstahl (4 Stück) H=105/130 mm	81-889-9928		95	
	Beine, Edelstahl (4 Stück) H=135/200 mm	81-889-9926		95	
	Beine, Edelstahl (4 Stück) H=185/250 mm	81-889-9929		95	
	Rollen (4 Stück) H=125 mm	81-889-9905		162	
	Zusammenbausatz für "side-by-side" Aufstellung	81-998-0030		135	
	Kondensator Staub- und Fettfilter (Satz von 5 Stück)	81-877-9800		36	
	Innen				
	Rost, Grau (400x600 mm) ohne Auflegewinkel	81-897-9908		65	
	Rost, Edelstahl (400x600 mm) ohne Auflegewinkel	81-897-9907		74	
Auflegewinkel (563 mm), 1 Paar	81-897-0006		42		

*Kompressorraum, Rückwand und Boden in verzinktem Stahlblech



Innovative und funktionelle Aufbewahrung von Lebensmitteln

Erhöhte Sicherheit

Die neue GRAM – Steuerung besitzt ein Sicherheitssystem mit verschiedenen Alarmsignalen und Notprogrammen, das eine sehr hohe Betriebssicherheit und zugleich eine Vielfalt von Nutzungsmöglichkeiten garantiert.

Halogen - Beleuchtung

Die Schrankbeleuchtung erfolgt mittels Halogenlampen. Der Kälteverlust bei Türöffnung wird durch automatisches Stoppen des Umluftventilators minimiert.

Türschloss serienmäßig

Alle neuen Schränke werden mit eingebautem Türschloss geliefert.

Funktionelles Design



Das einzigartige Luftleitsystem

Durch das einzigartige Luftleitsystem wird eine genaue und gleichbleibende Temperatur sichergestellt – und das im gesamten Gerät. Die kalte Luft gelangt durch das Luftleitblech, welches sich an der Rückwand des Gerätes befindet, nach unten. Von dort aus zirkuliert die Luft zurück nach oben zu den Lüftern und erreicht dabei alle Bereiche der lagernden Ware.

Kälteaggregat unten

Durch ein unten installiertes Kälteaggregat ist der Kühlraum sehr effektiv nutzbar. Speziell die Warenpräsentation bei Glastürschränken kann dadurch sehr wirkungsvoll unterstützt werden.

Solide und kipp sichere Drahtroste



- Innovation im Detail GRAM MIDI

GRAM MIDI



2/1 GN
MIDI 625



GRAM MIDI - Kühl- und Tiefkühlschränke, 60 cm breit

■ MIDI M 425 CXG T 4S - Umluft-Kühlschrank -5/+12°C

Warennummer:	864250101
Modell:	MIDI M 425 CXG T 4S
Ausstattung:	Rechts angeschlagene, umschlagbare Tür mit Schloß, selbstschließend; 4 Edelstahl-Roste, Trockenkühlfunktion; Auftaufunktion; Rollen
Temperaturbereich:	-5/+12°C
Inhalt, brutto:	425 Liter
Inhalt, netto:	388 Liter
Flächen außen/innen:	Edelstahl, rostfrei/Edelstahl
Breite x Tiefe x Höhe:	600 x 731 x 2000 mm
Gewicht, brutto:	114 kg
Isolierung:	60 mm (Cyclopentan-Schaum)
Kältemittel:	R 290 (Propan)
Kälteleistung bei -10°C:	389 Watt
Klimaklasse:	5 (tropentauglich)
elektr. Anschluß:	275 Watt; 230 V, 50 Hz
max. Auflagenanzahl:	25 (Rostabstand: 50 mm)
Energieverbrauch nach DIN:	0,8 kWh/24h
Geräuschniveau:	47,2 dB(A)



Preis zzgl. MwSt.

€

3.006

■ MIDI F 425 CXG 4S - Umluft-Tiefkühlschrank

Warennummer:	864250201
Modell:	MIDI F 425 CXG 4S
Ausstattung:	Rechts angeschlagene, umschlagbare Tür mit Schloß, selbstschließend; 4 Edelstahl-Roste; Rollen
Temperaturbereich:	-25/-5°C
Inhalt, brutto:	425 Liter
Inhalt, netto:	388 Liter
Flächen außen/innen:	Edelstahl, rostfrei/Edelstahl
Breite x Tiefe x Höhe:	600 x 731 x 2000 mm
Gewicht, brutto:	117 kg
Isolierung:	60 mm (Cyclopentan-Schaum)
Kältemittel:	R 290 (Propan)
Kälteleistung bei -25°C:	374 Watt
Klimaklasse:	5 (tropentauglich)
elektr. Anschluß:	331 Watt; 230 V, 50 Hz
max. Auflagenanzahl:	25 (Rostabstand: 50 mm)
Energieverbrauch nach DIN:	3,2 kWh/24h
Geräuschniveau:	46,3 dB(A)



Preis zzgl. MwSt.

€

3.253

GRAM MIDI - Kühl- und Tiefkühlschränke, 60 cm breit

■ MIDI K 425 RSG 4N - Umluft-Kühlschrank

Warennummer:	864250041
Modell:	MIDI K 425 RSG 4N
Ausstattung:	Rechts angeschlagene, umschlagbare Tür mit Schloß; selbstschließend; 4 graue Drahtroste; Rollen
Temperaturbereich:	+2/+12°C
Inhalt, brutto:	425 Liter
Inhalt, netto:	388 Liter
Flächen außen/innen:	Edelstahl, Alu./Edelstahl, Alu.
Breite x Tiefe x Höhe:	600 x 731 x 2000 mm
Gewicht, brutto:	114 kg
Isolierung:	60 mm (Cyclopentan-Schaum)
Kältemittel:	R 290 (Propan)
Kälteleistung bei -10°C:	389 Watt
Klimaklasse:	5 (tropentauglich)
elektr. Anschluß:	248 Watt; 230 V, 50 Hz
max. Auflagenanzahl:	25 (Rostabstand: 50 mm)
Energieverbrauch nach DIN:	0,8 kWh/24h
Geräuschniveau:	47,2 dB(A)



Preis zzgl. MwSt.

€

2.649

■ MIDI F 425 RSG 4N - Umluft-Tiefkühlschrank

Warennummer:	864250241
Modell:	MIDI F 425 RSG 4N
Ausstattung:	Rechts angeschlagene, umschlagbare Tür mit Schloß; selbstschließend; 4 graue Drahtroste; Rollen
Temperaturbereich:	-25/-5°C
Inhalt, brutto:	425 Liter
Inhalt, netto:	388 Liter
Flächen außen/innen:	Edelstahl, Alu./Edelstahl, Alu.
Breite x Tiefe x Höhe:	600 x 731 x 2000 mm
Gewicht, brutto:	117 kg
Isolierung:	60 mm (Cyclopentan-Schaum)
Kältemittel:	R 290 (Propan)
Kälteleistung bei -25°C:	374 Watt
Klimaklasse:	5 (tropentauglich)
elektr. Anschluß:	331 Watt; 230 V, 50 Hz
max. Auflagenanzahl:	25 (Rostabstand: 50 mm)
Energieverbrauch nach DIN:	3,2 kWh/24h
Geräuschniveau:	46,3 dB(A)



Preis zzgl. MwSt.

€

2.985

GRAM MIDI - Kühl- und Tiefkühlschränke, 60 cm breit

■ MIDI K 425 LSG 4N - Umluft-Kühlschrank

Warennummer:	864250061
Modell:	MIDI K 425 LSG 4N
Ausstattung:	Rechts angeschlagene, umschlagbare Tür mit Schloß; selbstschließend; 4 graue Drahtroste; Rollen
Temperaturbereich:	+2/+12°C
Inhalt, brutto:	425 Liter
Inhalt, netto:	388 Liter
Flächen außen/innen:	Weiß/Edelstahl, Alu.
Breite x Tiefe x Höhe:	600 x 731 x 2000 mm
Gewicht, brutto:	114 kg
Isolierung:	60 mm (Cyclopentan-Schaum)
Kältemittel:	R 290 (Propan)
Kälteleistung bei -10°C:	389 Watt
Klimaklasse:	5 (tropentauglich)
elektr. Anschluß:	248 Watt; 230 V, 50 Hz
max. Auflagenanzahl:	25 (Rostabstand: 50 mm)
Energieverbrauch nach DIN:	0,8 kWh/24h
Geräuschniveau:	47,2 dB(A)



Preis zzgl. MwSt.

€

2.497

■ MIDI F 425 LSG 4N - Umluft-Tiefkühlschrank

Warennummer:	864250261
Modell:	MIDI F 425 LSG 4N
Ausstattung:	Rechts angeschlagene, umschlagbare Tür mit Schloß; selbstschließend; 4 graue Drahtroste; Rollen
Temperaturbereich:	-25/-5°C
Inhalt, brutto:	425 Liter
Inhalt, netto:	388 Liter
Flächen außen/innen:	Weiß/Edelstahl, Alu.
Breite x Tiefe x Höhe:	600 x 731 x 2000 mm
Gewicht, brutto:	117 kg
Isolierung:	60 mm (Cyclopentan-Schaum)
Kältemittel:	R 290 (Propan)
Kälteleistung bei -25°C:	374 Watt
Klimaklasse:	5 (tropentauglich)
elektr. Anschluß:	331 Watt, 230 V, 50 Hz
max. Auflagenanzahl:	25 (Rostabstand: 50 mm)
Energieverbrauch nach DIN:	3,2 kWh/24h
Geräuschniveau:	46,3 dB(A)



Preis zzgl. MwSt.

€

2.833

GRAM MIDI - Kühl- und Tiefkühlschränke, 60 cm breit

■ MIDI KG 425 LSG 4W - Umluft-Kühlschrank mit Glastür

Warennummer:	864260503
Modell:	MIDI KG 425 LSG 4W
Ausstattung:	Rechts angeschlagene Glastür mit Schloß; selbstschließend; 4 weiße Drahtrost; Innenbeleuchtung; Rollen
Temperaturbereich:	+2/+12°C
Inhalt, brutto:	425 Liter
Inhalt, netto:	388 Liter
Flächen außen/innen:	Weiß, Alu./Edelstahl, weiß
Breite x Tiefe x Höhe:	600 x 731 x 2000 mm
Gewicht, brutto:	124 kg
Isolierung:	60 mm (Cyclopentan-Schaum)
Kältemittel:	R 290 (Propan)
Kälteleistung bei -10°C:	389 Watt
elektr. Anschluß:	308 Watt; 230 V, 50 Hz



Preis zzgl. MwSt. € 3.134

■ MIDI KG 425 LSG 4W K - Umluft-Kühlschrank mit Glastür

Warennummer:	864260590
Modell:	MIDI KG 425 LSG 4W K
Ausstattung:	Rechts angeschlagene Glastür mit Schloß; selbstschließend; 4 weiße Drahtrost; Innenbeleuchtung; Rollen
Temperaturbereich:	+2/+12°C
Inhalt, brutto:	425 Liter
Inhalt, netto:	388 Liter
Flächen außen/innen:	Weiß/Weiß
Breite x Tiefe x Höhe:	600 x 731 x 2000 mm
Gewicht, brutto:	124 kg
Isolierung:	60 mm (Cyclopentan-Schaum)
Kältemittel:	R 290 (Propan)
Kälteleistung bei -10°C:	389 Watt
elektr. Anschluß:	308 Watt; 230 V, 50 Hz



Preis zzgl. MwSt € 3.134

GRAM MIDI - Kühl- und Tiefkühlschränke, 60 cm breit

■ MIDI FG 425 LSG 4W - Umluft-Tiefkühlschrank mit Glastür

Warennummer:	864260514
Modell:	MIDI FG 425 LSG 4W
Ausstattung:	Rechts angeschlagene Glastür mit Schloß; selbstschließend; 4 weiße Drahtroste; Innenbeleuchtung; Rollen
Temperaturbereich:	-20/-5°C
Inhalt, brutto:	425 Liter
Inhalt, netto:	388 Liter
Flächen außen/innen:	Weiß, Alu./Edelstahl, weiß
Breite x Tiefe x Höhe:	600 x 731 x 2000 mm
Gewicht, brutto:	127 kg
Isolierung:	60 mm (Cyclopentan-Schaum)
Kältemittel:	R 290 (Propan)
Kälteleistung bei -25°C:	614 Watt
elektr. Anschluß:	575 Watt; 230 V, 50 Hz



Preis zzgl. MwSt. € 3.671

■ MIDI FG 425 LSG 4W K - Umluft-Tiefkühlschrank mit Glastür

Warennummer:	864260595
Modell:	MIDI FG 425 LSG 4W K
Ausstattung:	Right hand hingedRechts angeschlagene Glastür mit Schloß; selbstschließend; 4 weiße Drahtroste; Innenbeleuchtung; Rollen glass door with lock, automatic door closing,
Temperaturbereich:	-20/-5°C
Inhalt, brutto:	425 Liter
Inhalt, netto:	388 Liter
Flächen außen/innen:	Weiß/Weiß
Breite x Tiefe x Höhe:	600 x 731 x 2000 mm
Gewicht, brutto:	127 kg
Isolierung:	60 mm (Cyclopentan-Schaum)
Kältemittel:	R 290 (Propan)
Kälteleistung bei -25°C:	614 Watt
elektr. Anschluß:	575 Watt; 230 V, 50 Hz



Preis zzgl. MwSt € 3.671

GRAM MIDI - Gastronorm-Schränke 2/1 quer

■ MIDI M 625 CXG T 4S - Umluft-Kühlschrank -5/+12°C

Warennummer:	866250101
Modell:	MIDI M 625 CXG T 4S
Ausstattung:	Rechts angeschlagene, umschlagbare Tür mit Schloß, selbstschließend; 4 Edelstahl-Roste, Trockenkühlfunktion; Auftaufunktion; Rollen
Temperaturbereich:	-5/+12°C
Inhalt, brutto:	625 Liter
Inhalt, netto:	571 Liter
Flächen außen/innen:	Edelstahl, rostfrei/Edelstahl
Breite x Tiefe x Höhe:	815 x 731 x 2000 mm
Gewicht, brutto:	121 kg
Isolierung:	60 mm (Cyclopentan-Schaum)
Kältemittel:	R 290 (Propan)
Kälteleistung bei -10°C:	389 Watt
Klimaklasse:	5 (tropentauglich)
elektr. Anschluß:	375 Watt; 230 V, 50 Hz
max. Auflagenanzahl:	25 (Rostabstand: 50 mm)
Energieverbrauch nach DIN:	1,0 kWh/24h
Geräuschniveau:	46,6 dB(A)



Preis zzgl. MwSt.

€

3.811

■ MIDI F 625 CXG 4S - Umluft-Tiefkühlschrank

Warennummer:	866250201
Modell:	MIDI F 625 CXG 4S
Ausstattung:	Rechts angeschlagene, umschlagbare Tür mit Schloß, selbstschließend; 4 Edelstahl-Roste; Rollen
Temperaturbereich:	-25/-5°C
Inhalt, brutto:	625 Liter
Inhalt, netto:	571 Liter
Flächen außen/innen:	Edelstahl, rostfrei/Edelstahl
Breite x Tiefe x Höhe:	815 x 731 x 2000 mm
Gewicht, brutto:	128 kg
Isolierung:	60 mm (Cyclopentan-Schaum)
Kältemittel:	R 290 (Propan)
Kälteleistung bei -25°C:	475 Watt
Klimaklasse:	5 (tropentauglich)
elektr. Anschluß:	425 Watt; 230 V, 50 Hz
max. Auflagenanzahl:	25 (Rostabstand: 50 mm)
Energieverbrauch nach DIN:	4,0 kWh/24h
Geräuschniveau:	48,4 dB(A)



Preis zzgl. MwSt.

€

4.060

GRAM MIDI - Gastronorm-Schränke 2/1 quer

■ MIDI K 625 RSG 4N - Umluft-Kühlschrank

Warennummer:	866250041
Modell:	MIDI K 625 RSG 4N
Ausstattung:	Rechts angeschlagene, umschlagbare Tür mit Schloß; selbstschließend; 4 graue Drahtroste; Rollen
Temperaturbereich:	+2/+12°C
Inhalt, brutto:	625 Liter
Inhalt, netto:	571 Liter
Flächen außen/innen:	Edelstahl, Alu./Edelstahl, Alu.
Breite x Tiefe x Höhe:	815 x 731 x 2000 mm
Gewicht, brutto:	121 kg
Isolierung:	60 mm (Cyclopentan-Schaum)
Kältemittel:	R 290 (Propan)
Kälteleistung bei -10°C:	389 Watt
Klimaklasse:	5 (tropentauglich)
elektr. Anschluß:	248 Watt; 230 V, 50 Hz
max. Auflagenanzahl:	25 (Rostabstand: 50 mm)
Energieverbrauch nach DIN:	1,0 kWh/24h
Geräuschniveau:	46,6 dB(A)



Preis zzgl. MwSt. € 3.481

■ MIDI F 625 RSG 4N - Umluft-Tiefkühlschrank

Warennummer:	866250241
Modell:	MIDI F 625 RSG 4N
Ausstattung:	Rechts angeschlagene, umschlagbare Tür mit Schloß; selbstschließend; 4 graue Drahtroste; Rollen
Temperaturbereich:	-25/-5°C
Inhalt, brutto:	625 Liter
Inhalt, netto:	571 Liter
Flächen außen/innen:	Edelstahl, Alu./Edelstahl, Alu.
Breite x Tiefe x Höhe:	815 x 731 x 2000 mm
Gewicht, brutto:	128 kg
Isolierung:	60 mm (Cyclopentan-Schaum)
Kältemittel:	R 290 (Propan)
Kälteleistung bei -25°C:	475 Watt
Klimaklasse:	5 (tropentauglich)
elektr. Anschluß:	425 Watt; 230 V, 50 Hz
max. Auflagenanzahl:	25 (Rostabstand: 50 mm)
Energieverbrauch nach DIN:	4,0 kWh/24h
Geräuschniveau:	48,4 dB(A)



Preis zzgl. MwSt. € 3.818

GRAM MIDI - Gastronorm-Schränke 2/1 quer

■ MIDI K 625 LSG 4N - Umluft-Kühlschrank

Warennummer:	866250061
Modell:	MIDI K 625 LSG 4N
Ausstattung:	Rechts angeschlagene, umschlagbare Tür mit Schloß; selbstschließend; 4 graue Drahtroste; Rollen
Temperaturbereich:	+2/+12°C
Inhalt, brutto:	625 Liter
Inhalt, netto:	571 Liter
Flächen außen/innen:	Weiß/Edelstahl, Alu.
Breite x Tiefe x Höhe:	815 x 731 x 2000 mm
Gewicht, brutto:	121 kg
Isolierung:	60 mm (Cyclopentan-Schaum)
Kältemittel:	R 290 (Propan)
Kälteleistung bei -10°C:	389 Watt
Klimaklasse:	5 (tropentauglich)
elektr. Anschluß:	248 Watt; 230 V, 50 Hz
max. Auflagenanzahl:	25 (Rostabstand: 50 mm)
Energieverbrauch nach DIN:	1,0 kWh/24h
Geräuschniveau:	46,6 dB(A)



Preis zzgl. MwSt.

€

3.297

■ MIDI F 625 LSG 4N - Umluft-Tiefkühlschrank

Warennummer:	866250261
Modell:	MIDI F 625 LSG 4N
Ausstattung:	Rechts angeschlagene, umschlagbare Tür mit Schloß; selbstschließend; 4 graue Drahtroste; Rollen
Temperaturbereich:	-25/-5°C
Inhalt, brutto:	625 Liter
Inhalt, netto:	571 Liter
Flächen außen/innen:	Weiß/Edelstahl, Alu.
Breite x Tiefe x Höhe:	815 x 731 x 2000 mm
Gewicht, brutto:	128 kg
Isolierung:	60 mm (Cyclopentan-Schaum)
Kältemittel:	R 290 (Propan)
Kälteleistung bei -25°C:	475 Watt
Klimaklasse:	5 (tropentauglich)
elektr. Anschluß:	425 Watt; 230 V, 50 Hz
max. Auflagenanzahl:	25 (Rostabstand: 50 mm)
Energieverbrauch nach DIN:	4,0 kWh/24h
Geräuschniveau:	48,4 dB(A)



Preis zzgl. MwSt.

€

3.634

GRAM MIDI - Gastronorm-Schränke 2/1 quer

■ MIDI KG 625 LSG 4W - Umluft-Kühlschrank mit Glastür

Warennummer:	866260510
Modell:	MIDI KG 625 LSG 4W
Ausstattung:	Rechts angeschlagene Glastür mit Schloß; selbstschließend; 4 weiße Drahtroste; Innenbeleuchtung; Rollen
Temperaturbereich:	+2/+12°C
Inhalt, brutto:	625 Liter
Inhalt, netto:	571 Liter
Flächen außen/innen:	Weiß, Alu./Edelstahl, weiß
Breite x Tiefe x Höhe:	815 x 731 x 2000 mm
Gewicht, brutto:	131 kg
Isolierung:	60 mm (Cyclopentan-Schaum)
Kältemittel:	R 290 (Propan)
Kälteleistung bei -10°C:	389 Watt
elektr. Anschluß:	358 Watt; 230 V, 50 Hz



Preis zzgl. MwSt. € 4.389

■ MIDI KG 625 LSG 4W K - Umluft-Kühlschrank mit Glastür

Warennummer:	866260590
Modell:	MIDI KG 625 LSG 4W K
Ausstattung:	rechts angeschlagene Glastür mit Schloß, selbstschließend; 4 weiße Drahtroste, Rollen
Temperaturbereich:	+2/+12°C
Inhalt, brutto:	625 Liter
Inhalt, netto:	571 Liter
Flächen außen/innen:	weiß/weiß
Breite x Tiefe x Höhe:	815 x 731 x 2000 mm
Gewicht, brutto:	131 kg
Isolierung:	60 mm (Cyclopentan-Schaum)
Kältemittel:	R 290
Kälteleistung bei -10°C:	298 Watt
elektr. Anschluß:	381 Watt, 230 V, 50 Hz



Preis zzgl. MwSt € 4.389

GRAM MIDI - Gastronorm-Schränke 2/1 quer

■ MIDI FG 625 LSG 4W - Umluft-Tiefkühlschrank mit Glastür

Warennummer:	866260519
Modell:	MIDI FG 625 LSG 4W
Ausstattung:	Rechts angeschlagene Glastür mit Schloß; selbstschließend; 4 weiße Drahtrost; Innenbeleuchtung; Rollen
Temperaturbereich:	-20/-5°C
Inhalt, brutto:	625 Liter
Inhalt, netto:	571 Liter
Flächen außen/innen:	Weiß, Alu./Edelstahl, weiß
Breite x Tiefe x Höhe:	815 x 731 x 2000 mm
Gewicht, brutto:	138 kg
Isolierung:	60 mm (Cyclopentan-Schaum)
Kältemittel:	R 290 (Propan)
Kälteleistung bei -25°C:	714 Watt
elektr. Anschluß:	709 Watt; 230 V, 50 Hz



Preis zzgl. MwSt. € 4.850

■ MIDI FG 625 LSG 4W K - Umluft-Tiefkühlschrank mit Glastür

Warennummer:	866260595
Modell:	MIDI FG 625 LSG 4W K
Ausstattung:	rechts angeschlagene Glastür mit Schloß, selbstschließend; 4 weiße Drahtrost; Innenbeleuchtung; Rollen
Temperaturbereich:	-20/-5°C
Inhalt, brutto:	625 Liter
Inhalt netto:	571 Liter
Flächen außen/innen:	weiß/weiß
Breite x Tiefe x Höhe:	815 x 731 x 2000 mm
Gewicht, brutto:	138 kg
Isolierung:	60 mm (Cyclopentan-Schaum)
Kältemittel:	R 290
Kälteleistung bei -25°C:	714 Watt
elektr. Anschluß:	709 Watt, 230 V, 50 Hz



Preis zzgl. MwSt € 4.850

MIDI			CX	425 RS	LS
				Edelstahl	Edelstahl
Standard Spezifikation	Front außen		Edelstahl	Edelstahl	weiß
	Seiten außen*		Edelstahl	Alu.	weiß
	Seiten innen		Edelstahl	Alu.	Alu.
	Boden		Edelstahl	Edelstahl	Edelstahl
	Rechts angeschlagene, umschlagbare Tür		Inkl.	Inkl.	Inkl.
	Türschloß		Inkl.	Inkl.	Inkl.
	Selbstschließende Tür		Inkl.	Inkl.	Inkl.
	Integrierte Rollen		Inkl.	Inkl.	Inkl.
	Anzahl Edelstahl-Drahtroste 435x530 mm		4	-	-
	Anzahl graue Drahtroste 435x530 mm		-	4	4
	Trockenkühlung (nur M-Modelle)		Inkl.	-	-
	Auftaufunktion (nur M-Modelle)		Inkl.	-	-
Preis € zzgl. MwSt.	Mit Kompressor (steckerfertig) <i>Natürliches Kältemittel</i>				
	Kühlung, +2/+12°C, R 290	K _ G	-	2.649	2.497
	Erweiterte Kühlung, -5/+12°C, R 290	M _ G	3.006	-	-
	Tiefkühlung, -5/-25°C, R 290	F _ G	3.253	2.985	2.833
	Kühlung mit Glastür**, +2/+12°C, R 290	KG _ G	-	-	3.134
	Tiefkühlung mit Glastür**, -5/-20°C, R 290	FG _ G	-	-	3.671
	<i>HFC Kältemittel</i>				
	Kühlung, +2/+12°C, R 134a	K _ H	-	2.649	2.497
	Erweiterte Kühlung, -5/+12°C, R 134a	M _ H	3.006	-	-
	Tiefkühlung, -5/-25°C, R 404A	F _ H	3.253	2.985	2.833
	Ohne Kompressor (für Zentralkühlung)				
	Kühlung, +2/+12°C, mit E-Ventil	K _ F	-	2.543	2.391
	Erweiterte Kühlung, -5/+12°C, mit E-Ventil	M _ F	2.907	-	-
	Kühlung mit Sole, +2/+12°C	K _ S	2.811	2.543	2.391
	Tiefkühlung, -5/-25°C, mit E-Ventil	F _ F	3.136	2.868	2.716
	Kühl. mit Glastür**, +2/+12°C, mit E-Ventil	KG _ F	-	-	3.049
Tiefkühl. mit Glastür**, -5/-20°C, mit E-Ventil	FG _ F	-	-	3.551	
Optionen € zzgl. MwSt.	Optionen, außen				
	Links angeschlagene, umschlagbare Tür		ohne Zuschlag		
	Edelstahl-Rückwandblende		94	94	94
	Beine H=135/200 mm		73	73	73
	Optionen, innen				
	1/1 GN 325x530 mm (inkl. 20 Paare Aufl.winkel)		195	285	-
	Zusätzliche graue Drahtroste inkl. Aufлагewinkel		43	43	43
	Zusätzliche Edelstahl-Drahtroste inkl. Aufлагewinkel		66	66	66
	Aufлагewinkel, 1 Paar		17	17	17
	10 Stück ABS-Schalen (451x415x103 mm)		670	-	-
**Modelle mit Glastür haben weiße Seiten innen, weiße Drahtroste und Warenbeleuchtung.					
Zubehör € zzgl. MwSt.	Außen				
	Zusammenbausatz für "side-by-side" Aufstellung		81-998-0030		135
	Kondensator Staub- und Fettfilter (Satz von 5 Stück)		81-877-9800		36
	Innen				
	Rost, weiß (435x530 mm) ohne Aufлагewinkel		81-877-9963		65
	Rost, grau (435x530 mm) ohne Aufлагewinkel		81-877-9962		65
	Rost, Edelstahl (435x530 mm) ohne Aufлагewinkel		81-877-9961		74
	Aufлагewinkel (491 mm), 1 Paar		81-879-0030		42
	Aufлагewinkel für Schrank mit Glastür, 1 Paar		81-879-0032		42
	ABS-Schale		81-871-9908		76
Rost für ABS-Schale		81-871-9909		71	
Deckel für ABS-Schale		81-871-9907		47	

*Kompressorraum, Rückwand und Boden in verzinktem Stahlblech

MIDI		CX	625 RS	LS	
Standard Spezifikation	Front außen	Edelstahl	Edelstahl	weiß	
	Seiten außen*	Edelstahl	Alu.	weiß	
	Seiten innen	Edelstahl	Alu.	Alu.	
	Boden	Edelstahl	Edelstahl	Edelstahl	
	Rechts angeschlagene, umschlagbare Tür	Inkl.	Inkl.	Inkl.	
	Türschloß	Inkl.	Inkl.	Inkl.	
	Selbstschließende Tür	Inkl.	Inkl.	Inkl.	
	Integrierte Rollen	Inkl.	Inkl.	Inkl.	
	Anzahl Edelstahl-Drahtroste 650x530 mm	4	-	-	
	Anzahl graue Drahtroste 650x530 mm	-	4	4	
	Trockenkühlung (nur M-Modelle)	Inkl.	-	-	
	Auftaufunktion (nur M-Modelle)	Inkl.	-	-	
Preis € zzgl. MwSt.	Mit Kompressor (steckerfertig) <i>Natürliches Kältemittel</i>				
	Kühlung, +2/+12°C, R 290	K __ G	-	3.481	3.297
	Erweiterte Kühlung, -5/+12°C, R 290	M __ G	3.811	-	-
	Tiefkühlung, -5/-25°C, R 290	F __ G	4.060	3.818	3.634
	Kühlung mit Glastür**, +2/+12°C, R 290	KG __ G	-	-	4.389
	Tiefkühlung mit Glastür**, -5/-20°C, R 290	FG __ G	-	-	4.850
	<i>HFC Kältemittel</i>				
	Kühlung, +2/+12°C, R 134a	K __ H	-	3.481	3.297
	Erweiterte Kühlung, -5/+12°C, R 134a	M __ H	3.811	-	-
	Tiefkühlung, -5/-25°C, R 404A	F __ H	4.060	3.818	3.634
	Ohne Kompressor (für Zentralkühlung)				
	Kühlung, +2/+12°C, mit E-Ventil	K __ F	-	3.341	3.157
	Erweiterte Kühlung, -5/+12°C, mit E-Ventil	M __ F	3.676	-	-
	Kühlung mit Sole, +2/+12°C	K __ S	3.583	3.341	3.157
	Tiefkühlung, -5/-25°C, mit E-Ventil	F __ F	3.900	3.658	3.474
	Kühl. mit Glastür**, +2/+12°C, mit E-Ventil	KG __ F	-	-	4.250
Tiefkühl. mit Glastür**, -5/-20°C, mit E-Ventil	FG __ F	-	-	4.687	
Optionen € zzgl. MwSt.	Optionen, außen				
	Links angeschlagene, umschlagbare Tür		ohne Zuschlag		
	Edelstahl-Rückwandblende	125	125	125	
	Beine H=135/200 mm	73	73	73	
	Optionen, innen				
	Zusätzliche graue Drahtroste inkl. Auflegewinkel	58	58	58	
	Zusätzliche Edelstahl-Drahtroste inkl. Auflegewinkel	84	84	84	
	Auflegewinkel, 1 Paar	17	17	17	
**Modelle mit Glastür haben weiße Seiten innen, weiße Drahtroste und Warenbeleuchtung.					
Zubehör € zzgl. MwSt.	Außen				
	Zusammenbausatz für "side-by-side" Aufstellung	81-998-0030		135	
	Kondensator Staub- und Fettfilter (Satz von 5 Stück)	81-877-9800		36	
	Innen				
	Rost, weiß (650x530 mm) ohne Auflegewinkel	81-879-9969		67	
	Rost, grau (650x530 mm) ohne Auflegewinkel	81-879-9968		67	
	Rost, Edelstahl (650x530 mm) ohne Auflegewinkel	81-879-9967		96	
	Auflegewinkel (491 mm), 1 Paar	81-879-0030		42	
Auflegewinkel für Schrank mit Glastür, 1 Paar	81-879-0032		42		

*Kompressorraum, Rückwand und Boden in verzinktem Stahlblech



Innovative und funktionelle Aufbewahrung von Lebensmitteln



Extra lange Teleskopschienen
Durch extra lange Teleskopschienen der Schubladen können GN-Behälter gerade herausgehoben werden.

Stabile und reinigungsfreundliche Auszüge

Umschlagbare isolierte Türen sowie Vollauszüge sind wahlweise mit oder ohne Schloss lieferbar. Stabile Kastenschubladen erlauben das direkte Einstellen von Flaschen und abgedeckten Speisen. Die Auszüge können ohne Werkzeug zu Reinigungszwecken entfernt werden. Alle Metallteile sind aus rostfreiem Stahl.



(Achtung: Für Tiefkühlische sind Auszüge nicht lieferbar.)



Elektrische Senk- und Hebevorrichtung
– für stufenlos verstellbare Arbeitshöhe.

Finish
Glatte Oberflächen und abgerundete Ecken sichern einfache Reinigung.



Isolierter Deckel
Der geschlossene isolierte Deckel der Saladettenarbeitsplatte sorgt dafür, dass die Lebensmittel in Ihrer Kantine kühl bleiben. Im geöffneten Zustand ist der Deckel so fixiert, dass Ihr Personal die Gastro-normbehälter senkrecht und nicht schräg entnehmen können.



- Innovation im Detail **GRAM GASTRO 07**

GRAM GASTRO 07



1/1 GN



GASTRO 07 – Funktionalität im professionellen Design

Die Kühltischgeneration GASTRO 07 verfügt über mehr Lagervolumen als seine Vorgänger durch einen 50 mm höheren Korpus. 2 Auflageroste gehören daher zum Standard je Türsektion.

Die Kühltische verfügen über die bekannten Gram - Qualitäten wie Zuverlässigkeit, hohe Funktionalität und Langlebigkeit. Hohe Umweltstandards in Form von natürlichen Kältemitteln und HFC-freien Isolierungen setzen Maßstäbe. Die Verwendung einer neuen elektronischen Steuerung bietet viele Vorteile und zusätzliche Sicherheit im harten Küchenalltag.

Ausführung:

Die Kühltische werden, wie bisher, mit 2, 3 oder 4 Kühlsektionen angeboten. Sie sind komplett in Edelstahl 18/10 gefertigt und ebenfalls mit Edelstahl - Auflagerosten ausgestattet.

Es sind 3 unterschiedliche Längen verfügbar, d.h. Tische mit und ohne Kältemaschine besitzen identische Maße. Die Bezeichnungen 1407, 1807 und 2207 beziehen sich auf die Außenmaße wie Sie den Zeichnungen auf der nächsten Seite entnehmen können.

Die Arbeitsplatten werden in 5 Varianten je Länge gefertigt. Ob eine glatte Arbeitsplatte, 2 verschiedene Aufkantungen oder ein Saladettenausschnitt - alles ist möglich! Weiterhin können die Tische auch ohne Arbeitsplatte für den Unterbau geliefert werden.

Jede Kühlsektion ist wahlweise mit Tür oder mit 2 bzw. 3 Schubladen lieferbar. Die Kühltische können mit Beinen, Rollen oder vorbereitet zur Sockelmontage ausgestattet werden.

Zusätzliche Edelstahl-Roste oder 2 graue Drahtkörbe je Sektion können optional zur Verfügung gestellt werden. Bitte beachten Sie, dass Tiefkühltische nicht mit Schubladen ausgestattet werden.

Optional sind Geräte mit einer elektrischen Hebevorrichtung für eine stufenlos einstellbare Arbeitshöhe von 850 bis 1050 mm lieferbar.

Ausstattungsöglichkeiten:

Kurzbezeichnung	Beschreibung
A	Glatte Arbeitsplatte
A5	Arbeitsplatte mit Aufkantung 50 mm
A1	Arbeitsplatte mit Aufkantung 100 mm
B	Isoliersatz für Unterbau
S	Saladettenarbeitsplatte ohne Deckel
PL	Acrylglasabdeckung für Aufsatz
SL	Saladettenarbeitsplatte mit Edelstahl-Klappdeckel
S5L	Saladettenarbeitsplatte mit Aufkantung 50 mm und Edelstahl-Klappdeckel
O	Edelstahl-Aufsatz mit zwei Regalböden
LC	Schloß pro Tür/Schubladeneinheit
DR	Tür rechts mit 2 Edelstahl-Roste inkl. Auflegewinkel
DL	Tür links mit 2 Edelstahl-Roste inkl. Auflegewinkel
2D	Schubladenauszüge mit 2x1/2 inkl. Edelstahl-Einsatz
3D	Schubladenauszüge mit 3x1/3 inkl. Edelstahl-Einsatz
C1	Rollen H=127mm, für Arbeitshöhe 877 mm
C2	Rollen H=155mm, für Arbeitshöhe 905 mm
C3	Rollen H=177mm, für Arbeitshöhe 927 mm
C4	Rollen H=205mm, für Arbeitshöhe 955 mm
L1	Beine H=100/135mm, für Arbeitshöhe 850/885 mm
L2	Beine H=135/200mm, für Arbeitshöhe 885/950 mm
L3	Beine H=185/250mm, für Arbeitshöhe 935/1000 mm
P	Gerät für Sockelmontage
V	Elektrische Hebevorrichtung H=850/1050mm, Tische mit Kompressor
VF	Elektrische Hebevorrichtung H=850/1050mm, Tische ohne Kompressor

Kombinationsvarianten:

Auf den nachfolgenden Seiten sind Varianten der möglichen Kühltischkonfigurationen ersichtlich. Selbstverständlich platzieren wir Türen und Schubladen nach Ihren Wünschen.

GASTRO 07 – 1407

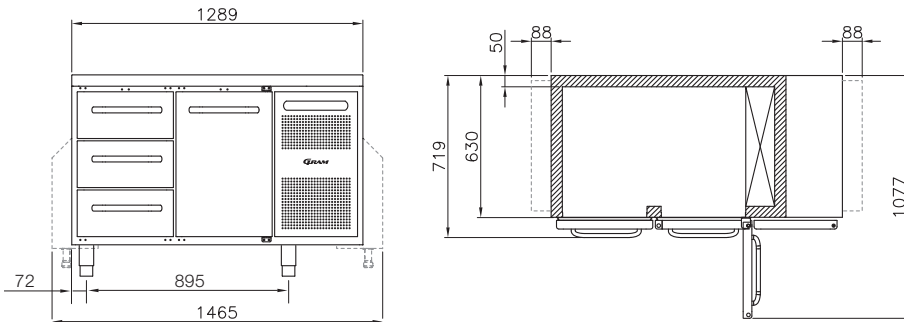

GASTRO 07 – 1807

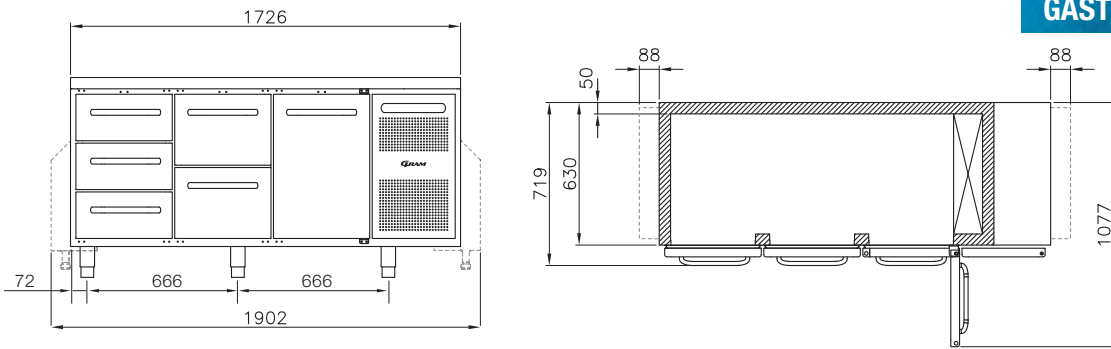

GASTRO 07 – 2207

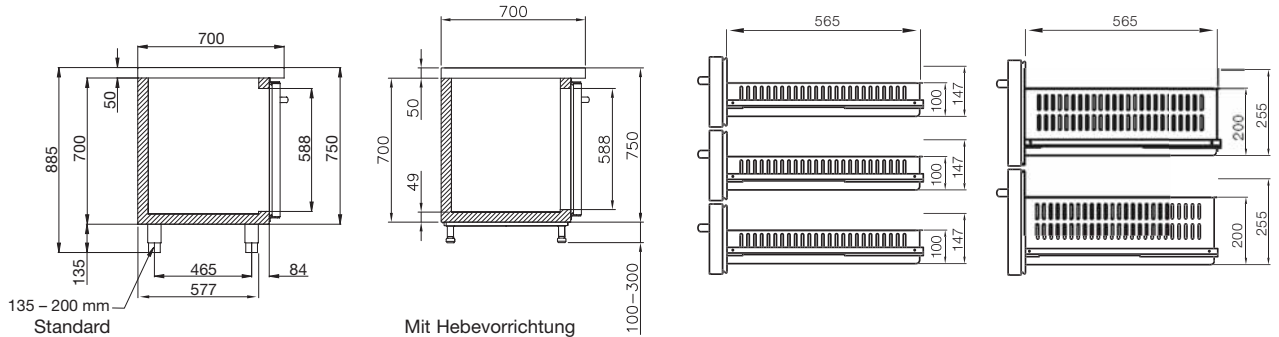
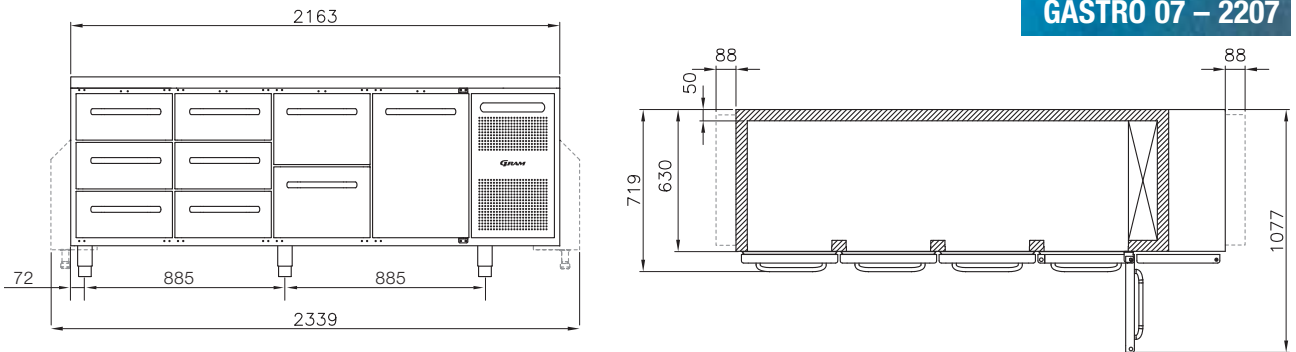

GASTRO 07

Technik:	Temperaturbereich	Klimaklasse	Kältemittel
Kühlung	+2/+12° C	5	R290 oder R134 a
Sole-Kühlung	+2/+12° C	5	Sole
Erweiterte Kühlung	-5/+12° C	5	R290 oder R134 a
Tiefkühlung	-25/-5° C	4	R290 oder R404 A

GRAM GASTRO 07 - Gastronorm-Tische 1/1 GN

■ K 1407 CSG A DL/DR L2 - Kühltsch

Warennummer:	861400021
Modell:	K 1407 CSG A DL/DR L2
Ausstattung:	Arbeitsplatte aus rostfreiem Stahl, 2 Sektionen mit Türen, 2 Edelstahl-Roste pro Tür
Temperaturbereich:	+2/+12°C
Inhalt, brutto:	345 Liter
Inhalt, netto:	255 Liter
Flächen außen/innen:	Edelstahl/Edelstahl
Breite x Tiefe x Höhe:	1289 x 700 x 885/950 mm
Gewicht, brutto:	124 kg
Isolierung:	50 mm (Cyclopentan-Schaum)
Kältemittel:	R 290 (Propan)
Kälteleistung bei -10°C:	386 Watt
Klimaklasse:	5 (tropentauglich)
elektr. Anschluß:	310 Watt; 230 V, 50 Hz



Preis zzgl. MwSt.

€

3.360

■ F 1407 CSG A DL/DR L2 - Tiefkühltsch

Warennummer:	861400221
Modell:	F 1407 CSG A DL/DR L2
Ausstattung:	Arbeitsplatte aus rostfreiem Stahl, 2 Sektionen mit Türen, 2 Edelstahl-Roste pro Tür
Temperaturbereich:	-25/-5°C
Inhalt, brutto:	345 Liter
Inhalt, netto:	255 Liter
Flächen, außen/innen:	Edelstahl/Edelstahl
Breite x Tiefe x Höhe:	1289 x 700 x 885/950 mm
Gewicht, brutto:	124 kg
Isolierung:	50 mm (Cyclopentan-Schaum)
Kältemittel:	R 290 (Propan)
Kälteleistung bei -25°C:	614 Watt
Klimaklasse:	4
elektr. Anschluss:	580 Watt, 230 V, 50 Hz



Preis zzgl. MwSt.

€

3.848

GRAM GASTRO 07 - Gastronorm-Tische 1/1 GN

■ K 1807 CSG A DL/DL/DR L2 - Kühltisch

Warennummer:	861800021
Modell:	K 1807 CSG A DL/DL/DR L2
Ausstattung:	Arbeitsplatte aus rostfreiem Stahl, 3 Sektionen mit Türen, 2 Edelstahl-Roste pro Tür
Temperaturbereich:	+2/+12°C
Inhalt, brutto:	506 Liter
Inhalt, netto:	397 Liter
Flächen, außen/innen:	Edelstahl/Edelstahl
Breite x Tiefe x Höhe:	1726 x 700 x 885/950 mm
Gewicht, brutto:	158 kg
Isolierung:	50 mm (Cyclopentan-Schaum)
Kältemittel:	R 290 (Propan)
Kälteleistung bei -10°C:	386 Watt
Klimaklasse:	5 (tropentauglich)
Elektr. Anschluss:	310 Watt; 230 V, 50 Hz



Preis zzgl. MwSt.

€

4.028

■ F 1807 CSG A DL/DL/DR L2 - Tiefkühltisch

Warennummer:	861800221
Modell:	F 1807 CSG A DL/DL/DR L2
Ausstattung:	Arbeitsplatte aus rostfreiem Stahl, 3 Sektionen mit Türen, 2 Edelstahl-Roste pro Tür
Temperaturbereich:	-25/-5°C
Inhalt, brutto:	506 Liter
Inhalt, netto:	397 Liter
Flächen außen/innen:	Edelstahl/Edelstahl
Breite x Tiefe x Höhe:	1726 x 700 x 885/950 mm
Gewicht, brutto:	158 kg
Isolierung:	50 mm (Cyclopentan-Schaum)
Kältemittel:	R 290 (Propan)
Kälteleistung bei -25°C:	614 Watt
Klimaklasse:	4
elektr. Anschluß:	580 Watt, 230 V, 50 Hz



Preis zzgl. MwSt.

€

4.516

GRAM GASTRO 07 - Gastronorm-Tische 1/1 GN

■ K 2207 CSG A DL/DL/DL/DR L2 - Kühltsch

Warennummer:	862200021
Modell:	K 2207 CSG A DL/DL/DL/DR L2
Ausstattung:	Arbeitsplatte aus rostfreiem Stahl, 4 Sektionen mit Türen, 2 Edelstahl-Roste pro Tür
Temperaturbereich:	+2/+12°C
Inhalt, brutto:	668 Liter
Inhalt, netto:	539 Liter
Flächen, außen/innen:	Edelstahl/Edelstahl
Breite x Tiefe x Höhe:	2163 x 700 x 885/950 mm
Gewicht, brutto:	189 kg
Isolierung:	50 mm (Cyclopenthan-Schaum)
Kältemittel:	R 290 (Propan)
Kälteleistung bei -10°C:	386 Watt
Klimaklasse:	5 (tropentauglich)
elektr. Anschluss:	310 Watt, 230 V, 50 Hz



Preis zzgl. MwSt.

€

4.594

■ F 2207 CSG A DL/DL/DL/DR L2 - Tiefkühltsch

Warennummer:	862200221
Modell:	F 2207 CSG A DL/DL/DL/DR L2
Ausstattung:	Arbeitsplatte aus rostfreiem Stahl, 4 Sektionen mit Türen, 2 Edelstahl-Roste pro Tür
Temperaturbereich:	-25/-5°C
Inhalt, brutto:	668 Liter
Inhalt, netto:	539 Liter
Flächen, außen/innen:	Edelstahl/Edelstahl
Breite x Tiefe x Höhe:	2163 x 700 x 885/950 mm
Gewicht, brutto:	189 kg
Isolierung:	50 mm (Cyclopenthan-Schaum)
Kältemittel:	R 290 (Propan)
Kälteleistung bei -25°C:	714 Watt
Klimaklasse:	4
elektr. Anschluss:	670 Watt, 230 V, 50 Hz



Preis zzgl. MwSt.

€

5.082



GRAM K 1407 CSG A DL/DR L2
Modell 1: 86-140-0021

€ 3.360



GRAM K 1407 CSG A DL/2D L2
Modell 2: 86-140-0523

€ 3.777



GRAM K 1407 CSG A DL/3D L2
Modell 3: 86-140-0534

€ 4.111



GRAM K 1407 CSG A 2D/2D L2
Modell 4: 86-140-0510

€ 4.194



GRAM K 1407 CSG A 2D/3D L2
Modell 5: 86-140-0546

€ 4.528



GRAM K 1407 CSG A 3D/3D L2
Modell 6: 86-140-0616

€ 4.862



GRAM K 1807 CSG A DL/DL/DR L2
Modell 7: 86-180-0021

€ 4.028



GRAM K 1807 CSG A DL/DL/2D L2
Modell 8: 86-180-0599

€ 4.445



GRAM K 1807 CSG A DL/DL/3D L2
Modell 9: 86-180-0549

€ 4.779



GRAM K 1807 CSG A DL/2D/2D L2
Modell 10: 86-180-0511

€ 4.862



GRAM K 1807 CSG A DL/2D/3D L2
Modell 11: 86-180-0620

€ 5.196



GRAM K 1807 CSG A DL/3D/3D L2
Modell 12: 86-180-0655

€ 5.530



GRAM K 1807 CSG A 2D/2D/2D L2
Modell 13: 86-180-0514

€ 5.279



GRAM K 1807 CSG A 2D/2D/3D L2
Modell 14: 86-180-0647

€ 5.613



GRAM K 1807 CSG A 2D/3D/3D L2
Modell 15: 86-180-0656

€ 5.947



GRAM K 1807 CSG A 3D/3D/3D L2
Modell 16: 86-180-0657

€ 6.281



GRAM K 2207 CSG A DL/DL/DL/DR L2
Modell 17: 86-220-0021

€ 4.594



GRAM K 2207 CSG A DL/DL/DL/2D L2
Modell 18: 86-220-0553

€ 5.011



GRAM K 2207 CSG A DL/DL/DL/3D L2
Modell 19: 86-220-0564

€ 5.345



GRAM K 2207 CSG A DL/DL/2D/2D L2
Modell 20: 86-220-0522

€ 5.428



GRAM K 2207 CSG A DL/DL/2D/3D L2
Modell 21: 86-220-0511

€ 5.762



GRAM K 2207 CSG A DL/2D/2D/2D L2
Modell 22: 86-220-0533

€ 5.845



GRAM K 2207 CSG A DL/2D/2D/3D L2
Modell 23: 86-220-0607

€

6.179



GRAM K 2207 CSG A DL/2D/3D/3D L2
Modell 24: 86-220-0608

€

6.513



GRAM K 2207 CSG A DL/3D/3D/3D L2
Modell 25: 86-220-0609

€

6.847



GRAM K 2207 CSG A 2D/2D/2D/2D L2
Modell 26: 86-220-0544

€

6.262



GRAM K 2207 CSG A 2D/2D/2D/3D L2
Modell 27: 86-220-0610

€

6.596



GRAM K 2207 CSG A 2D/2D/3D/3D L2
Modell 28: 86-220-1735

€

6.930



GRAM K 2207 CSG A 2D/3D/3D/3D L2
Modell 29: 86-220-0612

€

7.264



GRAM K 2207 CSG A 3D/3D/3D/3D L2
Modell 30: 86-220-0542

€

7.598



GRAM K 1407 CSG SL DL/DR L2
Modell 31: 86-140-0071

€

3.642



GRAM K 1807 CSG SL DL/DL/DR L2
Modell 32: 86-180-0071

€

4.344



GRAM K 2207 CSG SL DL/DL/DL/DR L2
Modell 33: 86-220-0071

€

4.941

Kühltisch mit Belegstation



GRAM K 1407 CSG PT DL/DR L2*
Modell 34: 86-140-0951

€ 4.608



GRAM K 1807 CSG PT DL/DL/DR L2*
Modell 35: 86-180-1173

€ 5.709



GRAM K 2207 CSG PT DL/DL/DL/DR L2*
Modell 36: 86-220-0988

€ 6.707

*Inkl. isoliertem Edelstahl-Deckel

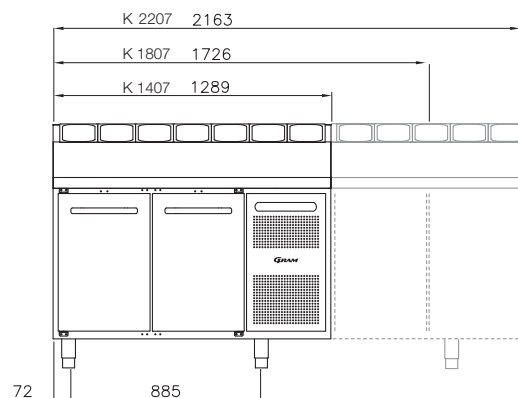
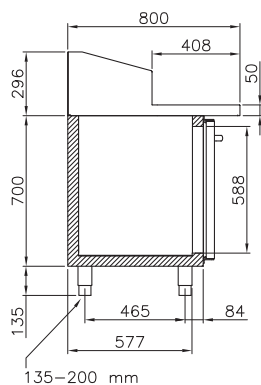

Max. Tiefe GN-Schalen: 150 mm

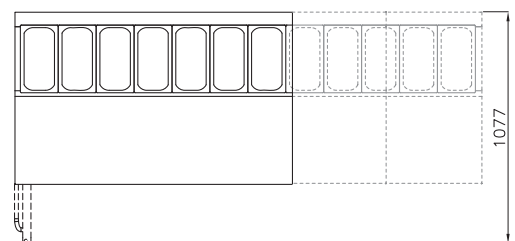

GASTRO 07		1407 CS	1807 CS	2207 CS	
Standard Spezifikation	Arbeitsplatte	Edelstahl	Edelstahl	Edelstahl	
	Front außen	Edelstahl	Edelstahl	Edelstahl	
	Seiten außen	Edelstahl	Edelstahl	Edelstahl	
	Seiten innen	Edelstahl	Edelstahl	Edelstahl	
	Boden	Edelstahl	Edelstahl	Edelstahl	
	Beine H=135/200 mm (L2)	Inkl.	Inkl.	Inkl.	
	Türanschlag wahlweise links/rechts	Inkl.	Inkl.	Inkl.	
	Anzahl Sektionen	2	3	4	
	Anzahl Türen	2	3	4	
	Anzahl Edelstahl-Drahtroste (325x530 mm)	4	6	8	
Preis € zzgl. MwSt.	Mit Kompressor (steckerfertig) <i>Natürliches Kältemittel</i>				
	Kühlung, +2/+12°C, R 290	K __ G	3.360	4.028	4.594
	Erweiterte Kühlung, -5/+12°C, R 290	M __ G	3.452	4.120	4.686
	Tiefkühlung, -25/-5°C, R 290	F __ G	3.848	4.516	5.082
	<i>HFC Kältemittel</i>				
	Kühlung, +2/+12°C, R 134a	K __ H	3.360	4.028	4.594
	Erweiterte Kühlung, -5/+12°C, R 134a	M __ H	3.452	4.120	4.686
	Tiefkühlung, -25/-5°C, R 404A	F __ H	3.848	4.516	5.082
	Ohne Kompressor (für Zentralkühlung)				
	Kühlung, +2/+12°C	K __ F	2.975	3.642	4.208
	Erweiterte Kühlung, -5/+12°C	M __ F	3.067	3.734	4.300
	Kühlung mit Sole, +2/+12°C	K __ S	2.975	3.642	4.208
	Tiefkühlung, -25/-5°C	F __ F	3.463	4.130	4.696
	Optionen € zzgl. MwSt.	Arbeitsplatte mit Aufkantung 50 mm	A5	71	71
Arbeitsplatte mit Aufkantung 100 mm		A1	117	117	117
Isoliersatz für Unterbau		B	-288	-314	-340
Salatettenarbeitsplatte ohne Deckel		S	142	142	143
Acrylglasabdeckung für Aufsatz		PL	102	135	168
Salatettenarbeitsplatte mit Deckel		SL	282	316	347
Salatettenarbeitsplatte mit Aufkantung 50 mm		S5L	360	394	424
Edelstahl-Aufsatz mit 2 Regalböden		O	405	468	540
Schloß pro Tür/Schubladeneinheit		LC	32	32	32
Schubladenauszüge mit 2x1/2 inkl. Edelstahl-Einsatz		2D	417	417	417
Schubladenauszüge mit 3x1/3 inkl. Edelstahl-Einsatz		3D	751	751	751
Rollen H=127 mm / H=155 mm		C1/C2	39	39	39
Beine H=100/135 mm / H=185/250 mm		L1/L3	20	20	20
Elektr. Hebevorrichtung H=850/1050 mm steckerf.		V	2.120	2.120	2.120
Elektr. Hebevorrichtung H=850/1050 mm zentralk.		VF	2.866	2.866	2.866
Optionen, innen - pro Fach					
Graue Drahtkörbe (2 Stück) statt Roste, pro Fach		27	27	27	
Zusätzl. Edelstahl-Roste mit Auflegewinkel, pro St.		39	39	39	
Zubehör € zzgl. MwSt.	Schneidbrett aus Buchenholz (676x240 mm)		81-831-9950	134	
	Schneidbrett aus Buchenholz (890x240 mm)		81-831-9951	150	
	Schneidbrett aus Buchenholz (1215x240 mm)		81-831-9952	168	
	Schneidbrett aus Kunststoff (676x240 mm)		81-831-9953	106	
	Schneidbrett aus Kunststoff (890x240 mm)		81-831-9954	123	
	Schneidbrett aus Kunststoff (1215x240 mm)		81-831-9955	139	
	GN-Behälterset für K 1407 Salatetten		81-831-9913	271	
	GN-Behälterset für K 1807 Salatetten		81-831-9910	489	
	GN-Behälterset für K 2207 Salatetten		81-831-9911	720	
	GN-Stege L=325 mm		81-831-9915	18	
	Kondensator Staub- und Fettfilter (5 Stück)		81-877-9800	36	
Rost, Edelstahl (325x530 mm)		81-831-9901	74		
Auflegewinkel (557 mm)		81-831-0006	42		



Innovative und funktionelle Aufbewahrung von Lebensmitteln



Türschloss

Optional:
abschließbare Türen.

Regalaufsätze – unverzichtbar zur Vorbereitung und Ausgabe von Speisen

Doppelte Regalaufsätze sind für alle Saladetten verfügbar.



Abtropfkante

Alle Tischplatten sind mit einer Abtropfkante versehen, die das Eindringen von Wasser verhindert.



Abnehmbare Türdichtungen

Abnehmbare Türdichtungen erleichtern die Reinigung.

Große Arbeitsfläche

Durchreicheische mit Türen an beiden Seiten bieten außerdem einen besseren Überblick und einen hohen Grad an Nutzbarkeit als doppelter Arbeitsplatz. Nur Kühltische werden mit Durchreicheoption angeboten.

Fortschrittliche elektronische Steuerung

Die elektronische Steuerung hat interessante Ausstattungsmerkmale, wie z.B.: Digitale Temperaturanzeige, Temperaturalarm, Fehlerdiagnoseprogramm, Schutz gegen unbefugte Verstellung. Ein potentialfreier Störmeldekontakt erlaubt eine Fernüberwachung.



Tiefgezogener Boden

Modernste Hygieneanforderungen werden dadurch erfüllt.



- Innovation im Detail **GRAM GASTRO 08**

GRAM GASTRO 08



2/1 GN



GASTRO 08 – Funktionalität im professionellen Design

Die Kühltischgeneration GASTRO 08 verfügt über mehr Lagervolumen als seine Vorgänger durch einen 50 mm höheren Korpus. 2 Auflageroste gehören daher zum Standard je Türsektion.

Die Kühltische verfügen über die bekannten Gram - Qualitäten wie Zuverlässigkeit, hohe Funktionalität und Langlebigkeit. Hohe Umweltstandards in Form von natürlichen Kältemitteln und HFC-freien Isolierungen setzen Maßstäbe. Die Verwendung einer neuen elektronischen Steuerung bietet viele Vorteile und zusätzliche Sicherheit im harten Küchenalltag.

Ausführung:

Die Kühltische werden, wie bisher, mit 2 oder 3 Kühlsektionen angeboten. Sie sind komplett in Edelstahl 18/10 gefertigt und ebenfalls mit Edelstahl - Auflagerosten ausgestattet.

Es sind 2 unterschiedliche Längen verfügbar, d.h. Tische mit und ohne Kältemaschine besitzen identische Maße. Die Bezeichnungen 1808 und 2408 beziehen sich auf die Außenmaße wie Sie den Zeichnungen auf der nächsten Seite entnehmen können.

Die Arbeitsplatten werden in 4 Varianten je Länge gefertigt, ohne oder mit Aufkantung sowie mit Saladettenausschnitt ohne Aufkantung. Außerdem können die Tische auch ohne Arbeitsplatte für den Unterbau geliefert werden.

Jede Kühlsektion ist mit Tür lieferbar. Die Kühltische können mit Beinen, Rollen oder vorbereitet zur Sockelmontage ausgestattet werden.

Zusätzliche Edelstahl-Roste können optional zur Verfügung gestellt werden.

Optional sind Geräte mit einer elektrischen Hebevorrichtung für eine stufenlos einstellbare Arbeitshöhe von 850 bis 1050 mm lieferbar.

Ausstattungsmöglichkeiten:

Kurzbezeichnung	Beschreibung
A	Glatte Arbeitsplatte
A5	Arbeitsplatte mit Aufkantung 50 mm
B	Isoliersatz für Unterbau
S	Saladettenarbeitsplatte ohne Deckel
PL	Acrylglasabdeckung für Aufsatz
SL	Saladettenarbeitsplatte mit Edelstahl-Klappdeckel
O	Edelstahl-Aufsatz mit zwei Regalböden
LC	Schloß pro Tür/Schubladeneinheit
DR	Tür rechts mit 2 Edelstahl-Roste inkl. Auflegewinkel
DL	Tür links mit 2 Edelstahl-Roste inkl. Auflegewinkel
C1	Rollen H=127mm, für Arbeitshöhe 877 mm
C2	Rollen H=155mm, für Arbeitshöhe 905 mm
C3	Rollen H=177mm, für Arbeitshöhe 927 mm
C4	Rollen H=205mm, für Arbeitshöhe 955 mm
L1	Beine H=100/135mm, für Arbeitshöhe 850/885 mm
L2	Beine H=135/200mm, für Arbeitshöhe 885/950 mm
L3	Beine H=185/250mm, für Arbeitshöhe 935/1000 mm
P	Gerät für Sockelmontage
V	Elektrische Hebevorrichtung H=850/1050mm, Tische mit Kompressor
VF	Elektrische Hebevorrichtung H=850/1050mm, Tische ohne Kompressor

GASTRO 08 – 1808

GASTRO 08 – 2408

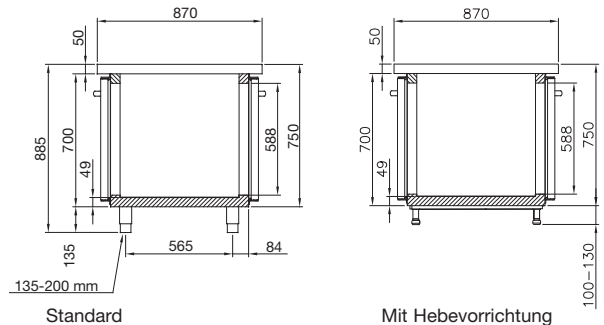
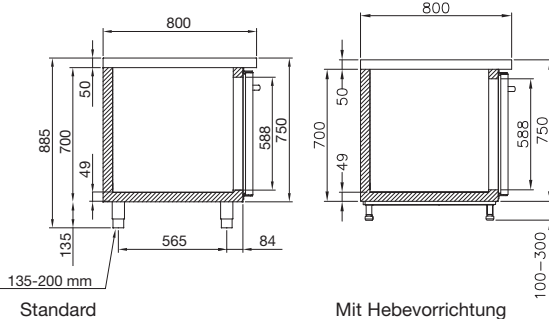
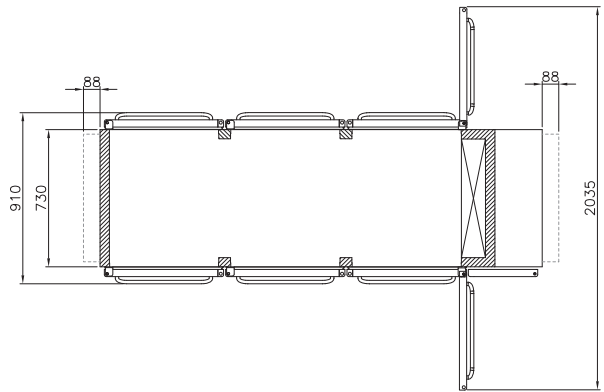
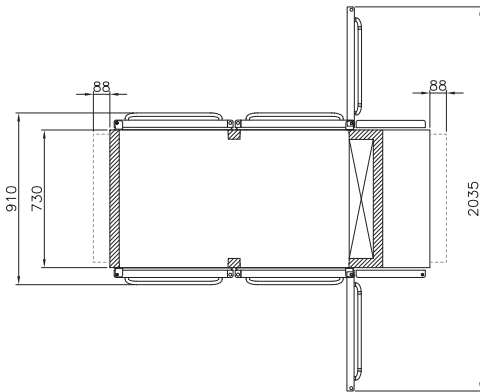
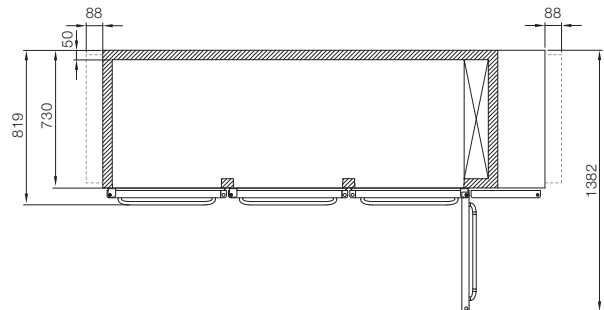
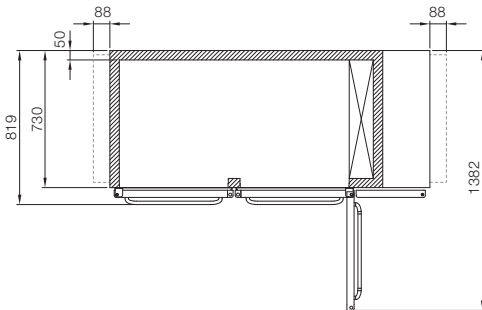
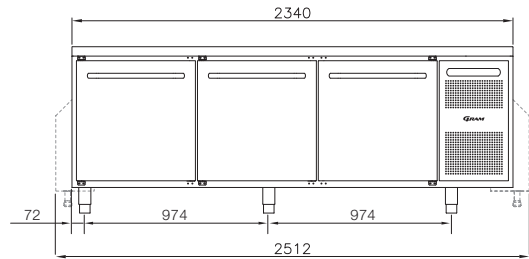
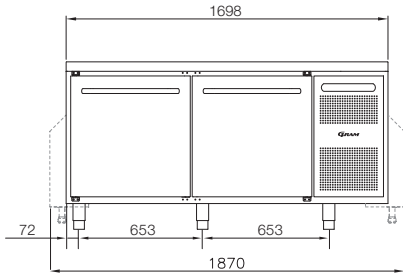

GASTRO 08

Technik:	Temperaturbereich	Klimaklasse	Kältemittel
Kühlung	+2/+12° C	5	R290 oder R134 a
Sole-Kühlung	+2/+12° C	5	Sole
Erweiterte Kühlung	-5/+12° C	5	R290 oder R134 a
Tiefkühlung	-25/-5° C	4	R290 oder R404 A

GRAM GASTRO 08 - Gastronorm-Tische 2/1 GN

■ K 1808 CSG A DL DR L2 - Kühltsch

Warennummer:	861810021
Modell:	K 1808 CSG A DL DR L2
Ausstattung:	Arbeitsplatte aus rostfreiem Stahl, 2 Sektionen mit Türen, 2 Edelstahl-Roste je Tür
Temperaturbereich:	+2/+12°C
Inhalt, brutto:	586 Liter
Inhalt, netto:	457 Liter
Flächen außen/innen:	Edelstahl/Edelstahl
Breite x Tiefe x Höhe:	1700 x 800 x 885/950 mm
Gewicht, brutto:	184 kg
Isolierung:	50 mm (Cyclopentan-Schaum)
Kältemittel:	R 290 (Propan)
Kälteleistung bei -10°C:	386 Watt
Klimaklasse:	5 (tropentauglich)
elektr. Anschluß:	310 Watt, 230 V, 50 Hz



Preis zzgl. MwSt. € 4.090

■ F 1808 CSG A DL DR L2 - Tiefkühltsch

Warennummer:	861810221
Modell:	F 1808 CSG A DL DR L2
Ausstattung:	Arbeitsplatte aus rostfreiem Stahl, 2 Sektionen mit Türen, 2 Edelstahl-Roste je Tür
Temperaturbereich:	-25/-5°C
Inhalt, brutto:	586 Liter
Inhalt, netto:	457 Liter
Flächen außen/innen:	Edelstahl/Edelstahl
Breite x Tiefe x Höhe:	1700 x 800 x 885/950 mm
Gewicht, brutto:	184 kg
Isolierung:	50 mm (Cyclopentan-Schaum)
Kältemittel:	R 290 (Propan)
Kälteleistung bei -25°C:	614 Watt
Klimaklasse:	4
elektr. Anschluß:	600 Watt; 230 V, 50 Hz



Preis zzgl. MwSt. € 5.205

GRAM GASTRO 08 - Gastronorm-Tische 2/1 GN

■ K 2408 CSG A DL DL DR L2 - Kühltisch

Warennummer:	862410021
Modell:	K 2408 CSG A DL DL DR L2
Ausstattung:	Arbeitsplatte aus rostfreiem Stahl, 3 Sektionen mit Türen, 2 Edelstahl-Roste je Tür
Temperaturbereich:	+2/+12°C
Inhalt, brutto	865 Liter
Inhalt, netto:	702 Liter
Flächen außen/innen:	Edelstahl/Edelstahl
Breite x Tiefe x Höhe:	2340 x 800 x 885/950 mm
Gewicht, brutto:	212 kg
Isolierung:	50 mm (Cyclopentan-Schaum)
Kältemittel:	R 290 (Propan)
Kälteleistung bei -10°C:	386 Watt
Klimaklasse:	5 (tropentauglich)
elektr. Anschluß:	310 Watt; 230 V, 50 Hz



Preis zzgl. MwSt.

€

5.416

■ F 2408 CSG A DL DL DR L2 - Tiefkühltisch

Warennummer:	862410221
Modell:	F 2408 CSG A DL DL DR L2
Ausstattung:	Arbeitsplatte aus rostfreiem Stahl, 3 Sektionen mit Türen, 2 Edelstahl-Roste pro Tür
Temperaturbereich:	-25/-5°C
Inhalt, brutto:	868 Liter
Inhalt, netto:	759 Liter
Flächen außen/innen:	Edelstahl/Edelstahl
Breite x Tiefe x Höhe:	2340 x 800 x 885/950 mm
Gewicht, brutto:	215 kg
Isolierung:	50 mm (Cyclopentan-Schaum)
Kältemittel:	R 290 (Propan)
Klimaklasse:	4
Kälteleistung bei -25°C:	714 Watt
elektr. Anschluß:	690 Watt; 230 V, 50 Hz



Preis zzgl. MwSt.

€

6.072

GRAM GASTRO 08 - Gastronorm-Tische 2/1 GN

■ K 1808 CSG SL DL DR L2 - Saladette

Warennummer:	861810071
Modell:	K 1808 CSG SL DL DR L2
Ausstattung:	Saladetten-Kühltisch mit Aussparung für GN-Behälter, 2 Sektionen mit Türen, 2 Edelstahl-Roste je Tür, isolierter Edelstahl-Klappdeckel
Temperaturbereich:	+2/+12°C
Inhalt, brutto:	586 Liter
Inhalt, netto:	457 Liter
Flächen außen/innen:	Edelstahl/Edelstahl
Breite x Tiefe x Höhe:	1700 x 800 x 885/950 mm
Gewicht, brutto:	184 kg
Isolierung:	50 mm (Cyclopentan-Schaum)
Kältemittel:	R 290 (Propan)
Kälteleistung bei -10°C:	386 Watt
Klimaklasse:	5 (tropentauglich)
elektr. Anschluß:	310 Watt; 230 V, 50 Hz



Preis zzgl. MwSt.

€

5.016

■ K 2408 CSG SL DL DL DR L2 - Saladette

Warennummer:	862410071
Modell:	K 2408 CSG SL DL DL DR L2
Ausstattung:	Saladetten-Kühltisch mit Aussparung für GN-Behälter, 3 Sektionen mit Türen, 2 Edelstahl-Roste je Tür, isolierter Edelstahl-Klappdeckel
Temperaturbereich:	+2/+12°C
Inhalt, brutto:	868 Liter
Inhalt, netto:	759 Liter
Flächen innen/außen:	Edelstahl/Edelstahl
Breite x Tiefe x Höhe:	2340 x 800 x 885/950 mm
Gewicht, brutto:	212 kg
Isolierung:	50 mm (Cyclopentan-Schaum)
Kältemittel:	R 290 (Propan)
Klimaklasse:	5 (tropentauglich)
Kälteleistung bei -10°C:	386 Watt
elektr. Anschluß:	310 Watt; 230 V, 50 Hz



Preis zzgl. MwSt.

€

5.920

GRAM GASTRO 08 - Gastronorm-Tische 2/1 GN
■ K 1808 D CSG S OPL DL DR L2 - Durchreiche-Kühltisch

Warennummer:	861820071
Modell:	K 1808 D CSG S OPL DL DR L2
Ausstattung:	Durchreiche - Saladette mit Aussparung für GN-Behälter, Plexiglasabdeckung und Aufsatz mit 2 Regalböden, 2 Sektionen mit Türen, je 2 Edelstahl-Roste
Temperaturbereich:	+2/+12°C
Inhalt, brutto:	586 Liter
Inhalt, netto:	457 Liter
Flächen außen/innen:	Edelstahl/Edelstahl
Breite x Tiefe x Höhe:	1700 x 870 x 885/950 mm
Gewicht, brutto:	204 kg
Isolierung:	50 mm (Cyclopentan-Schaum)
Kältemittel:	R 290 (Propan)
Klimaklasse:	5 (tropentauglich)
Kälteleistung bei -10°C:	386 Watt
elektr. Anschluß:	310 Watt; 230 V, 50 Hz



Preis zzgl. MwSt. € 5.934

■ K 2408 D CSG S OPL DL DL DR L2 - Durchreiche-Kühltisch

Warennummer:	862420071
Modell:	K 2408 D CSG S OPL DL DL DR L2
Ausstattung:	Durchreiche - Saladette mit Aussparung für GN-Behälter, Plexiglasabdeckung und Aufsatz mit 2 Regalböden, 3 Sektionen mit Türen je 2 Edelstahl-Roste
Temperaturbereich:	+2/+12°C
Inhalt, brutto:	868 Liter
Inhalt, netto:	759 Liter
Flächen, außen/innen:	Edelstahl/Edelstahl
Breite x Höhe x Tiefe:	2340 x 870 x 885/950 mm
Gewicht, brutto:	242 kg
Isolierung:	50 mm (Cyclopentan)
Kältemittel:	R 290 (Propan)
Klimaklasse:	5 (tropentauglich)
Kälteleistung bei -10°C:	386 Watt
elektr. Anschluß:	310 Watt; 230 V, 50 Hz



Preis zzgl. MwSt. € 7.180

GRAM GASTRO 08		1808 CS	2408 CS	1808D CS	2408D CS	
Standard Spezifikation	Arbeitsplatte	Edelstahl	Edelstahl	Edelstahl	Edelstahl	
	Front außen	Edelstahl	Edelstahl	Edelstahl	Edelstahl	
	Seiten außen	Edelstahl	Edelstahl	Edelstahl	Edelstahl	
	Seiten innen	Edelstahl	Edelstahl	Edelstahl	Edelstahl	
	Boden	Edelstahl	Edelstahl	Edelstahl	Edelstahl	
	Beine H=135/200 mm (L2)	Inkl.	Inkl.	Inkl.	Inkl.	
	Türanschlag wahlweise links/rechts	Inkl.	Inkl.	Inkl.	Inkl.	
	Anzahl Sektionen	2	3	2	3	
	Anzahl Türen	2	3	4	6	
	Anzahl Edelstahl-Drahtroste (530x650 mm)	4	6	4	6	
Preis € zzgl. MwSt.	Mit Kompressor (steckerfertig) <i>Natürliches Kältemittel</i>					
	Kühlung, +2/+12°C, R 290	K_G A	4.549	5.416	4.964	6.136
	Erweiterte Kühlung, -5/+12°C, R 290	M_G A	4.659	5.526		
	Tiefkühlung, -25/-5°C, R 290	F_G A	5.205	6.072		
	Saladetten, +2/+12°C, R 290	K_G S	5.016	5.920	5.934	7.180
	<i>HFC Kältemittel</i>					
	Kühlung, +2/+12°C, R 134a	K_H A	4.549	5.416	4.964	6.136
	Erweiterte Kühlung, -5/+12°C, R 134a	M_H A	4.659	5.526		
	Tiefkühlung, -25/-5°C, R 404A	F_H A	5.205	6.072		
	Saladetten, +2/+12°C, R 134a	K_H S	5.016	5.920	5.934	7.180
	Ohne Kompressor (für Zentralkühlung)					
	Kühlung, +2/+12°C	K_F A	4.046	4.911	4.272	5.536
	Erweiterte Kühlung, -5/+12°C	M_F A	4.156	5.021		
	Kühlung mit Sole, +2/+12°C	K_S A	4.046	4.911	4.272	5.536
	Tiefkühlung, -25/-5°C	F_F A	4.163	5.028		
	Saladetten, +2/+12°C	K_F S	4.513	5.415	5.242	6.580
Optionen € zzgl. MwSt.	Ausstattungsvarianten für Kühl- und Tiefkühltsche					
	Arbeitsplatte mit Aufkantung 50 mm	A5	101	117		
	Isoliersatz für Unterbau	B	-403	-477	-403	-477
	Schloß pro Tür	LC	32	32	32	32
	Ausstattungsvarianten für Saladetten					
	Saladettenarbeitsplatte ohne Deckel	S	-166	-200		
	Edelstahl-Aufsatz mit 2 Regalböden	O	488	524		
	Acrylglasabdeckung für Aufsatz	PL	181	216		
	Rollen H=127 mm / H=155 mm	C1/C2	39	39	39	39
	Beine H=100/135 mm / H=185/250 mm	L1/L3	20	20	20	20
	Elektr. Hebevorrichtung H=850/1050 mm steckerf.	V	2.120	2.120	2.676	2.676
	Elektr. Hebevorrichtung H=850/1050 mm zentralk.	VF	2.866	2.866	3.422	3.422
	Zusätzl. Edelstahl-Roste mit Auflegewinkel, pro St.		102	102	102	102
Zusätzliche Auflegewinkel, pro Paar		19	19	19	19	
Bäckereisatz für 400x600 mm, pro Fach		25	25			
Zubehör € zzgl. MwSt.	Schneidbrett aus Buchenholz (890x240 mm)		81-831-9951		150	
	Schneidbrett aus Buchenholz (1215x240 mm)		81-831-9952		168	
	Schneidbrett aus Kunststoff (890x240 mm)		81-831-9954		123	
	Schneidbrett aus Kunststoff (1215x240 mm)		81-831-9955		139	
	GN-Behältersatz für 1808 S		81-831-9914		517	
	GN-Behältersatz für 2408 S		81-831-9911		834	
	GN-Stege L=325 mm		81-831-9915		18	
	Kondensator Staub- und Fettfilter (5 Stück)		81-877-9800		36	
	Rost, Edelstahl (530x650 mm) ohne Auflegewinkel		81-888-0007		67	
	Auflegewinkel (671 mm)		81-831-0048		42	
Auflegewinkel für D-Version (671 mm)		81-831-0049		42		
Auflegewinkel für Bäckereibleche, 40 mm (671 mm)		81-831-0028		42		

GRAM PROCESS





Innovative und funktionelle Aufbewahrung von Lebensmitteln

GRAM PROCESS - Einfahr - und Durchfahrsschränke

Einfahrsschränke:

GRAM K 1500 CSG	Einfahr-Kühlschrank Temperaturbereich +2°/+12°C	86-150-0021	€ 5.420
GRAM K 1500 CSF	Einfahr-Kühlschrank - ohne Kompressor Temperaturbereich +2°/+12°C	86-150-0023	€ 5.050
GRAM M 1500 CSG	Einfahr-Kühlschrank Erweiterter Temperaturbereich -5°/+12°C	86-150-0121	€ 5.550
GRAM M 1500 CSF	Einfahr-Kühlschrank - ohne Kompressor Erweiterter Temperaturbereich -5°/+12°C	86-150-0123	€ 5.175
GRAM F 1500 CSG	Einfahr-Gefrierschrank Temperaturbereich -25°/-5°C	86-150-0221	€ 6.295
GRAM F 1500 CSF	Einfahr-Gefrierschrank - ohne Kompressor Temperaturbereich -25°/-5°C	86-150-0223	€ 5.915
GRAM KG 1500 CSG	Einfahr-Kühlschrank mit Glastür Temperaturbereich +2°/+12°C	86-151-0321	€ 6.110
GRAM KG 1500 CSF	Einfahr-Kühlschrank mit Glastür Ohne Kompressor - Temperaturbereich +2°/+12°C	86-151-0323	€ 5.730

Durchfahrsschränke:

GRAM K 1500D CSG	Durchfahr-Kühlschrank Temperaturbereich +2°/+12°C	86-152-0021	€ 6.570
GRAM K 1500D CSF	Durchfahr-Kühlschrank - ohne Kompressor Temperaturbereich +2°/+12°C	86-152-0023	€ 6.260
GRAM KG 1500D CSG	Durchfahr-Kühlschrank Glastür / Edelstahl-Tür Temperaturbereich +2°/+12°C	86-153-0321	€ 6.960
GRAM KG 1500D CSF	Durchfahr-Kühlschrank - ohne Kompressor Glastür / Edelstahl-Tür Temperaturbereich +2°/+12°C	86-153-0323	€ 6.585
GRAM KGG 1500D CSG	Durchfahr-Kühlschrank Glastür / Glastür Temperaturbereich +2°/+12°C	86-153-0421	€ 7.285
GRAM KGG 1500D CSF	Durchfahr-Kühlschrank - ohne Kompressor Glastür / Glastür Temperaturbereich +2°/+12°C	86-153-0423	€ 6.910

GRAM PROCESS - Einfahrschränke

■ K 1500 CSG - Einfahr-Kühlschrank

Warennummer:	861500021
Modell:	K 1500 CSG
Ausstattung:	Rechts angeschlagene, umschlagbare Tür
Temperaturbereich:	+2/+12°C
Inhalt, brutto:	1422 Liter
Inhalt, netto:	1273 Liter
Flächen außen/innen:	Edelstahl, rostfrei/Edelstahl
Maße, außen (B x T x H):	880 x 1088 x 2330 mm
Maße, innen (B x T x H):	720 x 895 x 1900 mm
Gewicht, brutto:	185 kg
Isolierung:	60 mm (Cyclopenthan-Schaum)
Kältemittel:	R 290 (Propan)
Kälteleistung bei -10°C:	719 Watt
elektr. Anschluß:	434 Watt; 230 V, 50 Hz



Preis zzgl. MwSt. € 5.420

■ K 1500 CSF - Einfahr-Kühlschrank - ohne Kompressor

Warennummer:	861500023
Modell:	K 1500 CSF
Ausstattung:	Rechts angeschlagene, umschlagbare Tür
Temperaturbereich:	+2/+12°C
Inhalt, brutto:	1422 Liter
Inhalt, netto:	1273 Liter
Flächen außen/innen:	Edelstahl, rostfrei/Edelstahl
Maße, außen (B x T x H):	880 x 1088 x 2330 mm
Maße, innen (B x T x H):	720 x 895 x 1900 mm
Gewicht, brutto:	160 kg
Isolierung:	60 mm (Cyclopenthan-Schaum)
Kältemittel:	R 134 a
Kälteleistung bei -10°C:	700 Watt
elektr. Anschluß:	90 Watt; 230 V, 50 Hz



Preis zzgl. MwSt. € 5.050

GRAM PROCESS - Einfahrschränke

■ F 1500 CSG - Einfahr-Tiefkühlschrank

Warennummer:	861500221
Modell:	F 1500 CSG
Ausstattung:	Rechts angeschlagene, umschlagbare Tür, beheizter Boden in Edelstahl
Temperaturbereich:	-25/-5°C
Inhalt, brutto:	1422 Liter
Inhalt, netto:	1273 Liter
Flächen außen/innen:	Edelstahl, rostfrei/Edelstahl
Maße, außen (B x T x H):	880 x 1088 x 2354 mm
Maße, innen (B x T x H):	720 x 895 x 1900 mm
Gewicht, brutto:	160 kg
Isolierung:	60 mm (Cyclopentan-Schaum)
Kältemittel:	R 290 (Propan)
Kälteleistung bei -25°C:	633 Watt
elektr. Anschluß:	648 Watt, 230 V, 50 Hz



Preis zzgl. MwSt. € 6.230

■ F 1500 CSF - Einfahr-Tiefkühlschrank - ohne Kompressor

Warennummer:	861500223
Modell:	F 1500 CSF
Ausstattung:	Rechts angeschlagene, umschlagbare Tür, beheizter Boden in Edelstahl
Temperaturbereich:	-25/-5°C
Inhalt, brutto:	1422 Liter
Inhalt, netto:	1273 Liter
Flächen außen/innen:	Edelstahl, rostfrei/Edelstahl
Maße, außen (B x T x H):	880 x 1088 x 2354 mm
Maße, innen (B x T x H):	720 x 895 x 1900 mm
Gewicht, brutto:	160 kg
Isolierung:	60 mm (Cyclopenthan-Schaum)
Kältemittel:	R 404 A
Kälteleistung bei -25°C:	625 Watt
elektr. Anschluß:	193 W; 230 V, 50 Hz



Preis zzgl. MwSt. € 5.860

GRAM PROCESS - Einfahrschränke

■ KG 1500 CSG - Einfahr-Kühlschrank mit Glastür

Warennummer:	861510321
Modell:	KG 1500 CSG
Ausstattung:	Rechts angeschlagene, umschlagbare Glastür
Temperaturbereich:	+2/+12°C
Inhalt, brutto:	1422 Liter
Inhalt, netto:	1273 Liter
Flächen außen/innen:	Edelstahl, rostfrei/Edelstahl
Maße, außen (B x T x H):	880 x 1088 x 2330 mm
Maße, innen (B x T x H):	720 x 895 x 1900 mm
Gewicht, brutto:	195 kg
Isolierung:	60 mm (Cyclopenthan-Schaum)
Kältemittel:	R 290 (Propan)
Kälteleistung bei -10°C:	719 Watt
elektr. Anschluß:	434 Watt; 230 V, 50 Hz



Preis zzgl. MwSt.

€

6.050

■ K 1500 D CSG - Durchfahr-Kühlschrank

Warennummer:	861520021
Modell:	K 1500 D CSG
Ausstattung:	Rechts angeschlagene, umschlagbare Türen
Temperaturbereich:	+2/+12°C
Inhalt, brutto:	1523 Liter
Inhalt, netto:	1370 Liter
Flächen außen/innen:	Edelstahl, rostfrei/Edelstahl
Maße, außen (BxTxH):	880 x 1108 x 2354 mm
Maße, innen (BxTxH):	720 x 965 x 1900 mm
Gewicht, brutto:	185 kg
Isolierung:	60 mm (Cyclopentan-Schaum)
Kältemittel:	R 290 (Propan)
Kälteleistung bei -10°C:	719 Watt
elektr. Anschluss:	384 Watt; 230 V, 50 Hz



Preis zzgl. MwSt.

€

6.510

GRAM PROCESS - Durchfahr-Kühlschränke

■ KG 1500 D CSG - Durchfahr-Kühlschrank

Warennummer:	861530321
Modell:	KG 1500 D CSG
Ausstattung:	Rechts angeschlagene, umschlagbare Türen, 1 Glastür, 1 Edelstahl-Tür,
Temperaturbereich:	+2/+12°C
Inhalt, brutto:	1523 Liter
Inhalt, netto:	1370 Liter
Flächen außen/innen:	Edelstahl, rostfrei/Edelstahl
Maße, außen (BxTxH):	880 x 1108 x 2354 mm
Maße, innen (BxTxH):	720 x 965 x 1900 mm
Gewicht, brutto:	195 kg
Isolierung:	60 mm (Cyclopentan-Schaum)
Kältemittel:	R 290 (Propan)
Kälteleistung bei -10°C:	719 Watt
elektr. Anschluss:	424 Watt; 230 V, 50 Hz



Preis zzgl. MwSt.

€

6.890

■ KGG 1500 D CSG - Durchfahr-Kühlschrank

Warennummer:	861530421
Modell:	KGG 1500 D CSG
Ausstattung:	Rechts angeschlagene, umschlagbare Türen, 2 Glastüren
Temperaturbereich:	+2/+12°C
Inhalt, brutto:	1523 Liter
Inhalt, netto:	1370 Liter
Flächen außen/innen:	Edelstahl, rostfrei/Edelstahl
Maße, außen (BxTxH):	880 x 1108 x 2354 mm
Maße, innen (BxTxH):	720 x 965 x 1900 mm
Gewicht, brutto:	205 kg
Isolierung:	60 mm (Cyclopentan-Schaum)
Kältemittel:	R 290 (Propan)
Kälteleistung bei -10°C:	719 Watt
elektr. Anschluss:	464 Watt; 230 V, 50 Hz



Preis zzgl. MwSt.

€

7.215

GRAM PROCESS - Schnellkühler / -froster

■ KP 500 CXH 5S - Multifunktionsgerät

Warennummer:	865050216
Modell:	KP 500 CXH 5S
Ausstattung:	Rechts angeschlagene, umschlagbare Tür mit Schloß, selbstschließend, Fußpedal zum Öffnen der Tür, 5 Edelstahl-Roste
Einsatzgebiete:	Schnellkühler, Lagerkühler, Lagertiefkühler, Auftaufunktion gem. HACCP
Temperaturbereich:	-30/+10°C
Inhalt, brutto:	500 Liter
Inhalt, netto:	448 Liter
Flächen außen/innen:	Edelstahl, rostfrei/Edelstahl
Breite x Tiefe x Höhe:	600 x 806 x 2175 mm
Gewicht, brutto:	134 kg
Isolierung:	60 mm (Cyclopentan-Schaum)
Kältemittel:	R 404 A
Kälteleistung bei -10°C:	1876 Watt
elektr. Anschluß:	1120 Watt; 230 V, 50 Hz
Geräuschniveau:	49,2 dB(A)



Preis zzgl. MwSt. € 5.535

■ KP 500 CXF 5S - Multifunktionsgerät - ohne Kompressor

Warennummer:	865050213
Modell:	KP 500 CXF 5S
Ausstattung:	Rechts angeschlagene, umschlagbare Tür mit Schloß, selbstschließend, Fußpedal zum Öffnen der Tür, 5 Edelstahl-Roste
Einsatzgebiete:	Schnellkühler, Lagerkühler, Lagertiefkühler, Auftaufunktion gem. HACCP
Temperaturbereich:	-30/+10°C
Inhalt, brutto:	500 Liter
Inhalt, netto:	448 Liter
Flächen, außen/innen:	Edelstahl, rostfrei/Edelstahl
Breite x Tiefe x Höhe:	600 x 806 x 2175 mm
Gewicht, brutto:	119 kg
Isolierung:	60 mm (Cyclopentan-Schaum)
Kältemittel:	R 404 A
Kälteleistung bei -10°C:	1900 Watt
elektr. Anschluß:	111 Watt; 230 V, 50 Hz



Preis zzgl. MwSt. € 4.993

GRAM PROCESS - Schnellkühler / -froster

■ KP 660 CXH 5S - Multifunktionsgerät

Warennummer:	866650216
Modell:	KP 660 CXH 5S
Ausstattung:	Rechts angeschlagene, umschlagbare Tür mit Schloß, selbstschließend, Fußpedal zum Öffnen der Tür; 5 Edelstahl-Roste
Einsatzgebiete:	Schnellkühler, Lagerkühler, Lagertiefkühler, Auftaufunktion gem. HACCP
Temperaturbereich:	-30/+10°C
Inhalt, brutto:	660 Liter
Inhalt, netto:	565 Liter
Flächen außen/innen:	Edelstahl, rostfrei/Edelstahl
Breite x Tiefe x Höhe:	815 x 756 x 2160 mm
Gewicht, brutto:	170 kg
Isolierung:	60 mm (Cyclopentan-Schaum)
Kältemittel:	R 404 A
Kälteleistung bei -10°C:	2440 Watt
Klimaklasse:	5 (tropentauglich)
elektr. Anschluß:	1529 Watt; 230 V, 50 Hz
Geräuschniveau:	45,3 dB(A)



Preis zzgl. MwSt. € 8.185

■ KP 660 CXF 5S - Multifunktionsgerät - ohne Kompressor

Warennummer:	866650213
Modell:	KP 660 CXF 5S
Ausstattung:	Rechts angeschlagene, umschlagbare Tür mit Schloß, selbstschließend, Fußpedal zum Öffnen der Tür; 5 Edelstahl-Roste
Einsatzgebiete:	Schnellkühler, Lagerkühler, Lagertiefkühler, Auftaufunktion gem. HACCP
Temperaturbereich:	-30/+10°C
Flächen außen/innen:	Edelstahl, rostfrei/Edelstahl
Breite x Tiefe x Höhe:	815 x 756 x 2160 mm
Gewicht, brutto:	140 kg
Isolierung:	60 mm (Cyclopentan-Schaum)
Kältemittel:	R 404 A
Kälteleistung bei -10°C:	2500 Watt
Klimaklasse:	5 (tropentauglich)
elektr. Anschluß:	171 Watt; 230 V, 50 Hz



Preis zzgl. MwSt. € 6.539

GRAM PROCESS - Schockkühler / -froster
■ KPS 20 CH - Schockkühler

Warennummer:	815789950
Modell:	KPS 20 CH
Ausstattung:	Rechts angeschlagene Tür, herausnehmbares Einschubgestell mit 5 Auflagen 1/1 GN oder 60x40 cm, Kerntemperaturfühler
Temperaturbereich:	0/+10°C
Flächen außen/innen:	Edelstahl, rostfrei/Edelstahl
Breite x Tiefe x Höhe:	745 x 700 x 850 mm
Gewicht, brutto:	110 kg
Isolierung:	60 mm
Kältemittel:	R 404 A
Kälteleistung bei -10°C:	692 Watt
Klimaklasse:	4
elektr. Anschluß:	230 V, 50 Hz
Anschlußleistung:	900 Watt
Kühlen:	18 kg von +70°C auf +3°C
Geräuschniveau:	58,2 dB(A)



Preis zzgl. MwSt.

€

6.626

■ KPS 20 SH - Schockkühler/-froster

Warennummer:	815789951
Modell:	KPS 20 SH
Ausstattung:	Rechts angeschlagene Tür, herausnehmbares Einschubgestell mit 5 Auflagen 1/1 GN oder 60x40 cm, Kerntemperaturfühler
Temperaturbereich:	-25/+10°C
Flächen außen/innen:	Edelstahl, rostfrei/Edelstahl
Breite x Tiefe x Höhe:	745 x 700 x 850 mm
Gewicht, brutto:	115 kg
Isolierung:	60 mm
Kältemittel:	R 404 A
Kälteleistung bei -25°C:	813 Watt
Klimaklasse:	4
elektr. Anschluß:	230 V, 50 Hz
Anschlußleistung:	1800 Watt
Kühlen:	20 kg von +70°C auf +3°C
Gefrieren:	12 kg von +70°C auf -18°C
Geräuschniveau:	58,8 dB(A)



Preis zzgl. MwSt.

€

7.203

GRAM PROCESS - Schockkühler / -froster

■ KPS 20 CH T - Schockkühler

Warennummer:	815789955
Modell:	KPS 20 CH T
Ausstattung:	Arbeitsplatte mit integrierter Steuerung, rechts angeschlagene Tür, herausnehmbares Einschubgestell mit 5 Auflagen 1/1 GN oder 60x40 cm, Kerntemperaturfühler
Temperaturbereich:	0/+10°C
Flächen außen/innen:	Edelstahl, rostfrei/Edelstahl
Breite x Tiefe x Höhe:	745 x 700 x 1000 mm
Gewicht, brutto:	112 kg
Isolierung:	60 mm
Kältemittel:	R 404 A
Kälteleistung bei -10°C:	692 Watt
Klimaklasse:	4
elektr. Anschluß:	230 V, 50 Hz
Anschlußleistung:	900 Watt
Kühlen:	18 kg von +70°C auf +3°C
Geräuschniveau:	58,2 dB(A)



Preis zzgl. MwSt.

€

6.732

■ KPS 20 SH T - Schockkühler/-froster

Warennummer:	815789956
Modell:	KPS 20 SH T
Ausstattung:	Arbeitsplatte mit integrierter Steuerung, rechts angeschlagene Tür, herausnehmbares Einschubgestell mit 5 Auflagen 1/1 GN oder 60x40 cm, Kerntemperaturfühler
Temperaturbereich:	-25/+10°C
Flächen außen/innen:	Edelstahl, rostfrei/Edelstahl
Breite x Tiefe x Höhe:	745 x 700 x 1000 mm
Gewicht, brutto:	117 kg
Isolierung:	60 mm
Kältemittel:	R 404 A
Kälteleistung bei -25°C:	813 Watt
elektr. Anschluß:	230 V, 50 Hz
Anschlußleistung:	1800 Watt
Kühlen:	20 kg von +70°C auf +3°C
Gefrieren:	12 kg von +70°C auf -18°C
Geräuschniveau:	58,8 dB(A)



Preis zzgl. MwSt.

€

7.309

GRAM PROCESS - Schockkühler / -froster

■ KPS 40 CH - Schockkühler

Warennummer:	815789954
Modell:	KPS 40 CH
Ausstattung:	Rechts angeschlagene, umschlagbare Tür, selbsttätig schließend, herausnehmbares Einschubgestell mit 10 Auflagen 1/1 GN oder 60x40 cm, Mehrpunkt-Kerntemperaturfühler
Temperaturbereich:	0/+10°C
Flächen außen/innen:	Edelstahl, rostfrei/Edelstahl
Breite x Tiefe x Höhe:	800 x 830 x 1750 mm
Gewicht, brutto:	180 kg
Isolierung:	75 mm
Kältemittel:	R 404 A
Kälteleistung bei -10°C:	2245 Watt
Klimaklasse:	4
elektr. Anschluß:	3x400 V, 50 Hz
Anschlußleistung:	2000 Watt
Kühlen:	36 kg von +70°C auf +3°C
Geräuschniveau:	63,8 dB(A)



Preis zzgl. MwSt.

€

10.104

■ KPS 40 CF - Schockkühler - ohne Kompressor

Warennummer:	815809954
Modell:	KPS 40 CF
Ausstattung:	Rechts angeschlagene, umschlagbare Tür, selbsttätig schließend, herausnehmbares Einschubgestell mit 10 Auflagen 1/1 GN oder 60x40 cm, Mehrpunkt-Kerntemperaturfühler
Temperaturbereich:	0/+10°C
Flächen außen/innen:	Edelstahl, rostfrei/Edelstahl
Breite x Tiefe x Höhe:	800 x 830 x 1750 mm
Gewicht, brutto:	165 kg
Isolierung:	75 mm
Kältemittel:	R 404 A
Kälteleistung bei -10°C:	2300 Watt
Klimaklasse:	4
elektr. Anschluß:	230 V, 50 Hz
Anschlußleistung:	274 Watt
Kühlen:	36 kg von +70°C auf +3°C



Preis zzgl. MwSt.

€

7.807

GRAM PROCESS - Schockkühler / -froster

■ KPS 40 SH - Schockkühler/-froster

Warennummer:	815789959
Modell:	KPS 40 SH
Ausstattung:	Rechts angeschlagene, umschlagbare Tür, selbsttätig schließend, herausnehmbares Einschubgestell mit 10 Auflagen 1/1 GN oder 60x40 cm, Mehrpunkt-Kerntemperaturfühler
Temperaturbereich:	-25/+10°C
Flächen außen/innen:	Edelstahl, rostfrei/Edelstahl
Breite x Tiefe x Höhe:	800 x 830 x 1750 mm
Gewicht, brutto:	185 kg
Isolierung:	75 mm
Kältemittel:	R 404 A
Kälteleistung bei -25°C:	2345 Watt
Klimaklasse:	4
elektr. Anschluß:	3x400 V, 50 Hz
Anschlußleistung:	1350 Watt
Kühlen:	42 kg von +70°C auf +3°C
Gefrieren:	25 kg von +70°C auf -18°C



Preis zzgl. MsSt. € 10.983

■ KPS 40 SF - Schockkühler/-froster - ohne Kompressor

Warennummer:	815809959
Modell:	KPS 40 SF
Ausstattung:	Rechts angeschlagene, umschlagbare Tür, selbsttätig schließend, herausnehmbares Einschubgestell mit 10 Auflagen 1/1 GN oder 60x40 cm, Mehrpunkt-Kerntemperaturfühler
Temperaturbereich:	-25/+10°C
Flächen außen/innen:	Edelstahl, rostfrei/Edelstahl
Breite x Tiefe x Höhe:	800 x 830 x 1750 mm
Gewicht, brutto:	170 kg
Isolierung:	75 mm
Kältemittel:	R 404 A
Kälteleistung bei -25°C:	2400 Watt
elektr. Anschluß:	230 V, 50 Hz
Anschlußleistung:	274 Watt
Kühlen:	42 kg von +70°C auf +3°C
Gefrieren:	25 kg von +70°C auf -18°C



Preis zzgl. MwSt. € 8.486

GRAM PROCESS - Schockkühler / -froster

■ KPS 40 CH R - Schockkühler

Warennummer:	815789958
Modell:	KPS 40 CH R
Kompatibel mit:	Rational Typ SCC 101
Ausstattung:	Rechts angeschlagene Tür, selbsttätig schließend, herausnehmbares Einschubgestell mit 10 Auflagen 1/1 GN, Mehrpunkt-Kerntemperaturfühler
Temperaturbereich:	0/+10°C
Flächen außen/innen:	Edelstahl, rostfrei/Edelstahl
Breite x Tiefe x Höhe:	800 x 830 x 1795 mm
Gewicht, brutto:	180 kg
Isolierung:	75 mm
Kältemittel:	R 404 A
Kälteleistung bei -10°C:	2245 Watt
elektr. Anschluß:	3x400 V, 50 Hz
Anschlußleistung:	2000 Watt
Kühlen:	36 kg von +70°C auf +3°C
Geräuschniveau:	63,8 dB(A)



Preis zzgl. MwSt.

€

10.610

■ KPS 40 SH R - Schockkühler/-froster

Warennummer:	815789960
Modell:	KPS 40 SH R
Kompatibel mit:	Rational Typ SCC 101
Ausstattung:	Rechts angeschlagene Tür, selbsttätig schließend, herausnehmbares Einschubgestell mit 10 Auflagen 1/1 GN, Mehrpunkt-Kerntemperaturfühler
Temperaturbereich:	-25/+10°C
Flächen außen/innen:	Edelstahl, rostfrei/Edelstahl
Breite x Tiefe x Höhe	800 x 830 x 1795 mm
Gewicht, brutto:	185 kg
Isolierung:	75 mm
Kühlmittel:	R 404 A
Kälteleistung bei -25°C:	2345 Watt
elektr. Anschluß:	3x400 V, 50 Hz
Kühlen:	42 kg von +70°C auf +3°C
Gefrieren:	25 kg von +70°C auf -18°C



Preis zzgl. MwSt.

€

11.489

GRAM PROCESS - Schockkühler / -froster

■ KPS 60 CH - Schockkühler/-froster

Warennummer:	860600110
Modell:	KPS 60 CH
Ausstattung:	Rechts angeschlagene, umschlagbare Tür mit Schloß, Mehrpunkt-Kerntemperaturfühler, geeignet für GRAM Hordenwagen 16x GN 1/1 (optional gegen MP erhältlich)
Temperaturbereich:	-25/+10°C
Flächen außen/innen:	Edelstahl, rostfrei/Edelstahl
Maße, außen (BxTxH):	780 x 995 x 2215 mm
Maße, innen (BxTxH):	455 x 850 x 1545 mm
Gewicht brutto:	205 kg
Isolierung:	60 mm (Cyclopentan-Schaum)
Kältemittel:	R 404 A
Kälteleistung bei -10°C:	4588 Watt
Klimaklasse:	4
elektr. Anschluß:	3011 Watt; 3x 400 V, 50 Hz
Kühlen:	60 kg von +70°C auf +3°C
Geräuschniveau:	63,0 dB(A)



Preis zzgl. MwSt. € 14.157

■ KPS 60 CF - Schockkühler/-froster - ohne Kompressor

Warennummer:	860600120
Modell:	KPS 60 CF
Ausstattung:	Rechts angeschlagene, umschlagbare Tür mit Schloß, Mehrpunkt-Kerntemperaturfühler; geeignet für GRAM Hordenwagen 16xGN 1/1 (optional gegen MP erhältlich)
Temperaturbereich:	-25/+10°C
Flächen außen/innen:	Edelstahl, rostfrei/Edelstahl
Maße, außen (BxTxH):	780 x 995 x 2025 mm
Maße, innen (BxTxH):	455 x 850 x 1545 mm
Gewicht, brutto:	180 kg
Isolierung:	60 mm (Cyclopentan-Schaum)
Kältemittel:	R 404 A
Kälteleistung bei -10°C:	4500 Watt
Klimaklasse:	4
elektr. Anschluß:	301 Watt; 230 V, 50 Hz
Kühlen:	60 kg von +70°C auf +3°C



Preis zzgl. MwSt. € 11.396

GRAM PROCESS - Schockkühler / -froster

■ KPS 90 SF-1 - Schockkühler/-froster - ohne Kompressor

Warennummer:	860900040
Modell:	KPS 90 SF-1
Ausstattung:	Rechts angeschlagene Tür, Mehrpunkt-Kerntemperaturfühler
Kompatibel mit:	Rational Typ CPC 201
Temperaturbereich:	-25/+10°C
Flächen außen/innen:	Edelstahl, rostfrei/Edelstahl
Breite x Tiefe x Höhe:	1100 x 840 x 2055 mm
Gewicht, brutto:	200 kg
Isolierung:	60 mm (Cyclopentan-Schaum)
Kältemittel:	R 404 A
Kälteleistung bei -25°C:	8000 Watt
Klimaklasse:	4
electr. Anschluß:	440 Watt; 230 V, 50 Hz
Kühlen:	90 kg von +70°C auf +3°C
Gefrieren:	50 kg von +70°C auf -18°C
Lieferumfang:	Der Preis versteht sich ohne Montage und Anschluß



Preis zzgl. MwSt. € 12.271

■ KPS 90 SF-2 - Schockkühler/-froster - ohne Kompressor

Warennummer:	860900041
Modell:	KPS 90 SF-2
Ausstattung:	Rechts angeschlagene Tür, Mehrpunkt-Kerntemperaturfühler
Kompatibel mit:	Rational Typ SCC 201
Temperaturbereich:	-25/+10°C
Flächen außen/innen:	Edelstahl, rostfrei/Edelstahl
Breite x Tiefe x Höhe:	1100 x 840 x 1985 mm
Gewicht, brutto:	200 kg
Isolierung:	60 mm (Cyclopentan-Schaum)
Kältemittel:	R 404 A
Kälteleistung bei -25°C:	8000 Watt
Klimaklasse:	4
electr. Anschluß:	440 Watt; 230 V, 50 Hz
Kühlen:	90 kg von +70°C auf +3°C
Gefrieren:	50 kg von +70°C auf -18°C
Lieferumfang:	Der Preis versteht sich ohne Montage und Anschluß



Preis zzgl. MwSt. € 12.271

GRAM PROCESS - Schockkühler / -froster

■ KPS 90 SF-3 - Schockkühler/-froster - ohne Kompressor

Warennummer:	860900042
Modell:	KPS 90 SF-3
Ausstattung:	Rechts angeschlagene Tür, Mehrpunkt-Kerntemperaturfühler
Kompatibel mit:	Convotherm 20 x 1/1 GN
Temperaturbereich:	-25/+10°C
Flächen Außen/innen:	Edelstahl, rostfrei/Edelstahl
Breite x Tiefe x Höhe:	1100 x 840 x 1985 mm
Gewicht, brutto:	200 kg
Isolierung:	60 mm (Cyclopentan-Schaum)
Kältemittel:	R 404 A
Kälteleistung bei -25°C:	8000 Watt
elektr. Anschluß:	440 W; 230 V, 50 Hz
Kühlen:	90 kg von +70°C auf +3°C
Gefrieren:	50 kg von +70°C auf -18°C
Lieferumfang:	Der Preis versteht sich ohne Montage und Anschluß



Preis zzgl. MwSt. € 12.271

■ KPS 90 SF mit Thermodrucker - Varianten

Warennummer:	
Modell:	KPS 90 SF mit Thermodrucker
KPS 90 SF-1 PR	860900030
KPS 90 SF-2 PR	860900031
KPS 90 SF-3 PR	860900032



Mehrpreis zzgl. MwSt. € 838

GRAM PROCESS - Schockkühler / -froster

■ KPS 120 CF LS U - Schockkühler - ohne Kompressor

Warennummer:	860120020
Modell:	KPS 120 CF LS U
Ausstattung:	1 Tür; Durchfahrmodell gegen Mehrpreis
Flächen außen/innen:	Weiß/Edelstahl
Kompatibel mit:	Rational, Convothem, MKN, Eloma..
Maße; außen (BxTxH):	1500 x 1200 x 2235 mm
Maßen, innen (BxTxH):	741 x 1000 x 1900 mm
Gewicht, brutto:	260 kg
Isolierung:	100 mm
Kältemittel:	R 404 A
Kälteleistung bei -10°C:	8500 Watt
elektr. Anschluß:	1145 W; 230 V, 50 Hz
Kühlen:	120 kg von +70°C auf +3°C
Lieferumfang:	Der Preis versteht sich ohne Montage und Anschluß; Anlieferung erfolgt im demontierten Zustand auf einer Palette



Preis zzgl. MwSt. € 18.772

■ KPS 120 CF CS U - Schockkühler - ohne Kompressor

Warennummer:	860120021
Modell:	KPS 120 CF CS U
Ausstattung:	1 Tür; Durchfahrmodell gegen Mehrpreis
Flächen außen/innen:	Edelstahl, rostfrei/Edelstahl
Maße, außen (BxTxH):	1500 x 1200 x 2235 mm
Maße, innen (BxTxH):	741 x 1000 x 1900 mm
Gewicht, brutto:	260 kg
Isolierung:	100 mm
Kältemittel:	R 404 A
Kälteleistung bei -10°C:	8500 Watt
elektr. Anschluß:	1145 W; 230 V, 50 Hz
Kühlen:	120 kg von +70°C auf +3°C
Lieferumfang:	Der Preis versteht sich ohne Montage und Anschluß; Anlieferung erfolgt im demontierten Zustand auf einer Palette



Preis zzgl. MwSt. € 20.094

GRAM PROCESS - Schockkühler / -froster

■ KPS 120 SF LS B - Schockkühler/-froster - ohne Kompressor

Warennummer:	860120030
Modell:	KPS 120 SF LS B
Ausstattung:	1 Tür; Durchfahrmodell gegen Mehrpreis
Flächen außen/innen:	Weiß/Edelstahl
Maße, außen (BxTxH):	1500 x 1200 x 2235 mm
Maße, innen (BxTxH):	741 x 1000 x 1900 mm
Gewicht, brutto:	260 kg
Isolierung:	100 mm
Kältemittel:	R 404 A
Kälteleistung bei -25°C:	9000 Watt
elektr. Anschluß:	1521 W; 230 V, 50 Hz
Kühlen:	120 kg von +70°C auf +3°C
Gefrieren:	120 kg von +70°C auf -18°C
Lieferumfang:	Der Preis versteht sich ohne Montage und Anschluß; Anlieferung erfolgt im demontierten Zustand auf einer Palette



Preis zzgl. MwSt. € 21.899

■ KPS 120 SF CS B - Schockkühler/-froster - ohne Kompressor

Warennummer:	860120031
Modell:	KPS 120 SF CS B
Ausstattung:	1 Tür; Durchfahrmodell gegen Mehrpreis
Flächen außen/innen:	Edelstahl, rostfrei/Edelstahl
Maße, außen (BxTxH):	1500 x 1200 x 2235 mm
Maße, innen (BxTxH):	741 x 1000 x 1900 mm
Gewicht, brutto:	260 kg
Isolierung:	100 mm
Kältemittel:	R 404 A
Kälteleistung bei -25°C:	9000 Watt
elektr. Anschluß:	1521 W; 230 V, 50 Hz
Kühlen:	120 kg von +70°C auf +3°C
Gefrieren:	120 kg von +70°C auf -18°C
Lieferumfang:	Der Preis versteht sich ohne Montage und Anschluß; Anlieferung erfolgt im demontierten Zustand auf einer Palette



Preis zzgl. MwSt. € 23.223

GRAM PROCESS - Schockkühler / -froster

■ KPS 180 CF LS U - Schockkühler - ohne Kompressor

Warennummer:	860180020
Modell:	KPS 180 CF LS U
Ausstattung:	1 Tür; Durchfahrmodell gegen Mehrpreis
Flächen außen/innen:	Weiß/Edelstahl
Maße, außen (BxTxH):	1800 x 1200 x 2235 mm
Maße, innen (BxTxH):	1041 x 1000 x 1900 mm
Gewicht, brutto:	285 kg
Isolierung:	100 mm
Kältemittel:	R 404 A
Kälteleistung bei -10°C:	10800 Watt
elektr. Anschluß:	1145 W; 230 V, 50 Hz
Kühlen:	180 kg von +70°C auf +3°C
Lieferumfang:	Der Preis versteht sich ohne Montage und Anschluß; Anlieferung erfolgt im demontierten Zustand auf einer Palette



Preis zzgl. MwSt. € 20.817

■ KPS 180 CF CS U - Schockkühler - ohne Kompressor

Warennummer:	860180021
Modell:	KPS 180 CF CS U
Ausstattung:	1 Tür; Durchfahrmodell gegen Mehrpreis
Flächen Außen/innen:	Edelstahl, rostfrei/Edelstahl
Maße, außen (BxTxH):	1800 x 1200 x 2235 mm
Maße, innen (BxTxH):	1041 x 1000 x 1900 mm
Gewicht, brutto:	285 kg
Isolierung:	100 mm
Kältemittel:	R 404 A
Kälteleistung bei -10°C:	10800 Watt
elektr. Anschluß:	1145 W; 230 V, 50 Hz
Kühlen:	180 kg von +70°C auf +3°C
Lieferumfang:	Der Preis versteht sich ohne Montage und Anschluß; Anlieferung erfolgt im demontierten Zustand auf einer Palette



Preis zzgl. MwSt. € 22.982

GRAM PROCESS - Schockkühler / -froster

■ KPS 180 SF LS B - Schockkühler/-froster - ohne Kompressor

Warennummer:	860180030
Modell:	KPS 180 SF LS B
Ausstattung:	1 Tür, Durchfahrmodell gegen Mehrpreis
Flächen außen/innen:	Weiß/Edelstahl
Maße, außen (BxTxH):	1800 x 1200 x 2235 mm
Maße, innen (BxTxH):	1041 x 1000 x 1900 mm
Gewicht, brutto:	285 kg
Isolierung:	100 mm
Kältemittel:	R 404 A
Kälteleistung bei -25°C:	11500 Watt
elektr. Anschluß:	1521 W; 230 V, 50 Hz
Kühlen:	180 kg von +70°C auf +3°C
Gefrieren:	180 kg von +70°C auf -18°C
Lieferumfang:	Der Preis versteht sich ohne Montage und Anschluß; Anlieferung erfolgt im demontierten Zustand auf einer Palette



Preis zzgl. MwSt. € 24.547

■ KPS 180 SF CS B - Schockkühler/-froster - ohne Kompressor

Warennummer:	860180031
Modell:	KPS 180 SF CS B
Ausstattung:	1 Tür, Durchfahrmodell gegen Mehrpreis
Flächen Außen/innen:	Edelstahl, rostfrei/Edelstahl
Maße, außen (BxTxH):	1800 x 1200 x 2235 mm
Maße, innen (BxTxH):	1041 x 1000 x 1900 mm
Gewicht, brutto:	285 kg
Isolierung:	100 mm
Kältemittel:	R 404 A
Kälteleistung bei -25°C:	11500 Watt
elektr. Anschluß:	1521 W; 230 V, 50 Hz
Kühlen:	180 kg von +70°C auf +3°C
Gefrieren:	180 kg von +70°C auf -18°C
Lieferumfang:	Der Preis versteht sich ohne Montage und Anschluß; Anlieferung erfolgt im demontierten Zustand auf einer Palette



Preis zzgl. MwSt. € 26.712

PROCESS		
Optionen € zzgl. MwSt.	K / M und KG 1500	
	Beheizter Boden mit 100 mm Rampe montiert	81-864-9901 450
	Beheizter Boden mit 400 mm Rampe montiert	81-864-9903 450
	Unbeheizter Boden mit 100 mm Rampe montiert	81-864-9902 359
	Unbeheizter Boden mit 400 mm Rampe montiert	81-864-9904 359
Optionen € zzgl. MwSt.	KP 660	
	Zusätzliche Edelstahl-Drahtroste inkl. Auflegewinkel	87
Optionen € zzgl. MwSt.	KPS Produkte	
	Drucker zur Temperaturdokumentation	838
Zubehör € zzgl. MwSt.	Außen, KP 500 / KP 660	
	Beine, Edelstahl (4 Stück) H=105/130 mm	81-889-9928 95
	Beine, Edelstahl (4 Stück) H=135/200 mm	81-889-9926 95
	Beine, Edelstahl (4 Stück) H=185/250 mm	81-889-9929 95
	Rollen (4 Stück) H=125 mm	81-889-9905 162
	Innen, KP 500	
	Rost, Edelstahl (400x600 mm) ohne Auflegewinkel	81-897-9907 74
	Auflegewinkel (563 mm), 1 Paar	81-897-0006 42
	Innen, KP 660	
	Rost, Edelstahl (650x530 mm) ohne Auflegewinkel	81-879-9967 96
	Auflegewinkel (491 mm), 1 Paar	81-879-0030 42
	Innen, KPS 20/40	
	Rost, Edelstahl, GN 1/1	81-831-9901 74
	Innen, KPS 60	
	Hordeiwagen mit 16 Paar Auflegewinkeln für 1/1 GN, 65 mm tief	81-863-9943 1.041
	Blech für Portionspackungen (6 Stück 227 x 178 mm)	81-864-9961 63
	Innen, KPS 120/180	
	Hordeiwagen mit 18 Paar Auflegewinkeln für 1/1 GN, 65 mm tief	81-864-9939 1.089
	Blech für Portionspackungen (6 Stück 227 x 178 mm)	81-864-9961 63

*Die angeführten Preise beinhalten ausschließlich die Kälteeinheit ohne Montage u. Zubehör (z.B. Schalttafel)



Innovative und funktionelle Aufbewahrung von Lebensmitteln

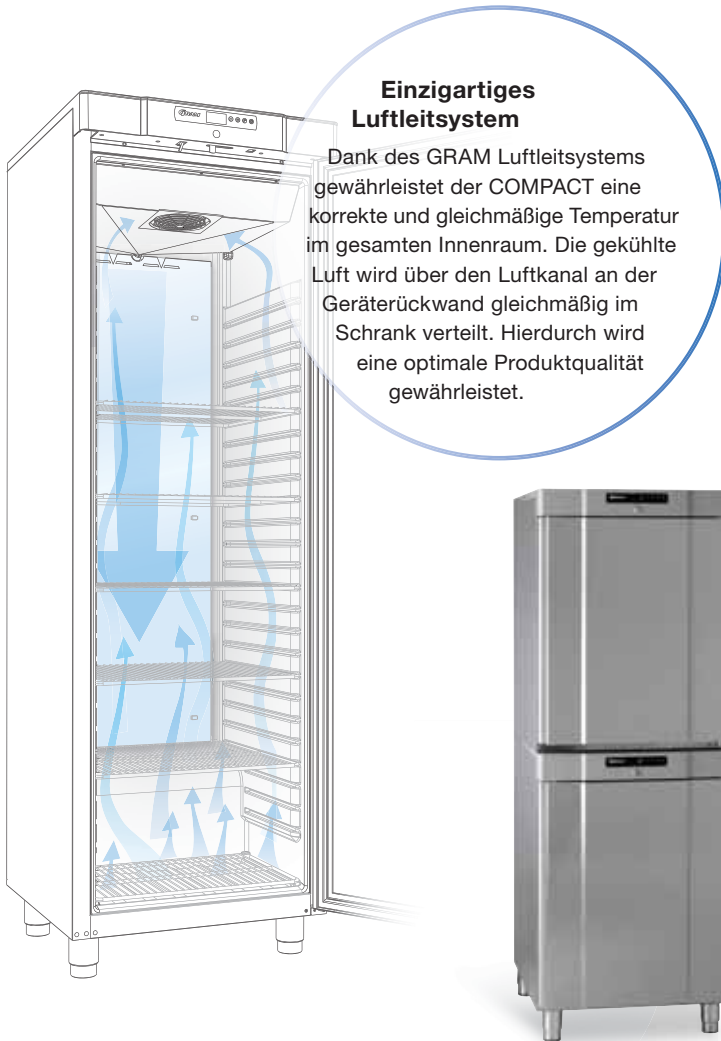

Einzigtiges Luftleitsystem

Dank des GRAM Luftleitsystems gewährleistet der COMPACT eine korrekte und gleichmäßige Temperatur im gesamten Innenraum. Die gekühlte Luft wird über den Luftkanal an der Geräterückwand gleichmäßig im Schrank verteilt. Hierdurch wird eine optimale Produktqualität gewährleistet.



Leichte Reinigung

Leicht zu reinigender Innenraum aus fugenlosem ABS Kunststoff. Die Türdichtung kann zur Reinigung ohne Werkzeug abgenommen werden, bequem und hygienisch.

Robust und kompakt

Mit kompakten Außenmaßen (60 cm breit und 64 cm tief) beansprucht die COMPACT-Linie nur ein Minimum an Stellfläche. Individuelle Aufstellungsmöglichkeiten, lassen keine Wünsche offen.

Türschloss serienmäßig



Erhöhte Sicherheit

Für die Betriebssicherheit sind Alarme und Notprogramme integriert.



Integrierte LED Beleuchtung

Glastürschränke haben integrierte LED Beleuchtung im Türrahmen.



Funktionelles Design

Ergonomischer integrierter Handgriff über die gesamte Türhöhe.



Solide und kippsichere Drahtroste

Die Drahtroste sind in Sicken gelagert, die beim Herausnehmen für Kippsicherheit sorgen. Bei den Geräten der Serie COMPACT 610 werden Wand- und Auflageschienen aus Edelstahl eingesetzt.



- Innovation im Detail GRAM COMPACT

GRAM COMPACT



GRAM COMPACT - Unterbauschränke

■ COMPACT K 210 RG 3N - Umluft-Unterbaukühlschrank

Warennummer:	862100441
Modell:	COMPACT K 210 RG 3N
Ausstattung:	Rechts angeschlagene, umschlagbare Tür mit Schloß, 3 graue Drahtrost
Temperaturbereich:	+2/+12°C
Inhalt, brutto:	125 Liter
Inhalt, netto:	104 Liter
Flächen außen/innen:	Edelstahl/ABS-Kunststoff, grau
Breite x Tiefe x Höhe:	595 x 640 x 830 mm
Gewicht, brutto:	46 kg
Isolierung:	50 mm (Cyclopentan-Schaum)
Kältemittel:	R 600 a
Kälteleistung bei -10°C:	154 Watt
elektr. Anschluß:	99 Watt; 230 V, 50 Hz



Preis zzgl. MwSt. € 1.180

■ COMPACT F 210 RG 3N - Umluft-Unterbautiefkühlschrank

Warennummer:	862120441
Modell:	COMPACT F 210 RG 3N
Ausstattung:	Rechts angeschlagene, umschlagbare Tür mit Schloß, 3 graue Drahtrost
Temperaturbereich:	-22/-5°C
Inhalt, brutto:	125 Liter
Inhalt, netto:	104 Liter
Flächen außen/innen:	Edelstahl/ABS-Kunststoff, grau
Breite x Tiefe x Höhe:	595 x 640 x 830 mm
Gewicht, brutto:	46 kg
Isolierung:	50 mm (Cyclopentan-Schaum)
Kältemittel:	R 600 a
Kälteleistung bei -25°C:	156 Watt
elektr. Anschluß:	120 Watt; 230 V, 50 Hz



Preis zzgl. MwSt. € 1.240

GRAM COMPACT - Unterbauschränke

■ COMPACT K 210 LG 3W - Umluft-Unterbaukühlschrank

Warennummer:	862100461
Modell:	COMPACT K 210 LG 3W
Ausstattung:	Rechts angeschlagene, umschlagbare Tür mit Schloß, 3 weiße Drahtroste
Temperaturbereich:	+2/+12°C
Inhalt, brutto:	125 Liter
Inhalt, netto:	104 Liter
Flächen außen/innen:	Weiß/ABS-Kunststoff, weiß
Breite x Tiefe x Höhe:	595 x 640 x 830 mm
Gewicht, brutto:	46 kg
Isolierung:	50 mm (Cyclopentan-Schaum)
Kältemittel:	R 600 a
Kälteleistung bei -10°C:	154 Watt
elektr. Anschluß:	99 Watt; 230 V, 50 Hz



Preis zzgl. MwSt. € 935

■ COMPACT F 210 LG 3W - Umluft-Unterbautiefkühlschrank

Warennummer:	862120461
Modell:	COMPACT F 210 LG 3W
Ausstattung:	Rechts angeschlagene, umschlagbare Tür mit Schloß, 3 weiße Drahtroste
Temperaturbereich:	-22/-5°C
Inhalt, brutto:	125 Liter
Inhalt, netto:	104 Liter
Flächen außen/innen:	Weiß/ABS-Kunststoff, weiß
Breite x Tiefe x Höhe:	595 x 640 x 830 mm
Gewicht, brutto:	46 kg
Isolierung:	50 mm (Cyclopentan-Schaum)
Kältemittel:	R 600 a
Kälteleistung bei -25°C:	156 Watt
elektr. Anschluß:	120 Watt; 230 V, 50 Hz



Preis zzgl. MwSt. € 995

GRAM COMPACT - Kühl- und Tiefkühlschränke, 60 cm breit

■ COMPACT K 410 RG L1 6N - Umluft-Kühlschrank

Warennummer:	864100441
Modell:	COMPACT K 410 RG L1 6N
Ausstattung:	Rechts angeschlagene, umschlagbare Tür mit Schloß, 6 graue Drahtrost
Temperaturbereich:	+2/+12°C
Inhalt, brutto:	346 Liter
Inhalt, netto:	312 Liter
Flächen außen/innen:	Edelstahl/ABS-Kunststoff, grau
Breite x Tiefe x Höhe:	595 x 640 x 1875 mm
Gewicht, brutto:	75 kg
Isolierung:	50 mm (Cyclopentan-Schaum)
Kältemittel:	R 600 a
Kälteleistung bei -10°C:	207 Watt
elektr. Anschluß:	103 Watt; 230 V, 50 Hz
Energieverbrauch nach DIN:	0,7 kWh/24h



Preis zzgl. MwSt. € 1.525

■ COMPACT F 410 RG L1 6N - Umluft-Tiefkühlschrank

Warennummer:	864120441
Modell:	COMPACT F 410 RG L1 6N
Ausstattung:	Rechts angeschlagene, umschlagbare Tür mit Schloß, 6 graue Drahtrost
Temperaturbereich:	-22/-5°C
Inhalt, brutto:	346 Liter
Inhalt, netto:	312 Liter
Flächen außen/innen:	Edelstahl/ABS-Kunststoff, grau
Breite x Tiefe x Höhe:	595 x 640 x 1875 mm
Gewicht, brutto:	78 kg
Isolierung:	50 mm (Cyclopentan-Schaum)
Kältemittel:	R 600 a
Kälteleistung bei -25°C:	212 Watt
elektr. Anschluß:	142 Watt; 230 V, 50 Hz
Energieverbrauch nach DIN:	1,6 kWh/24h



Preis zzgl. MwSt. € 1.590

GRAM COMPACT - Kühl- und Tiefkühlschränke, 60 cm breit

■ COMPACT K 410 LG L1 6W - Umluft-Kühlschrank

Warennummer:	864100461
Modell:	COMPACT K 410 LG L1 6W
Ausstattung:	Rechts angeschlagene, umschlagbare Tür mit Schloß, 6 weiße Drahtroste
Temperaturbereich:	+2/+12°C
Inhalt, brutto:	346 Liter
Inhalt, netto:	312 Liter
Flächen außen/innen:	Weiß/ABS-Kunststoff, weiß
Breite x Tiefe x Höhe:	595 x 640 x 1875 mm
Gewicht, brutto:	75 kg
Isolierung:	50 mm (Cyclopentan-Schaum)
Kältemittel:	R 600 a
Kälteleistung bei -10°C:	207 Watt
elektr. Anschluß:	103 Watt; 230 V, 50 Hz
Energieverbrauch nach DIN:	0,7 kWh/24h



Preis zzgl. MwSt. € 1.245

■ COMPACT F 410 LG L1 6W - Umluft-Tiefkühlschrank

Warennummer:	864120461
Modell:	COMPACT F 410 LG L1 6W
Ausstattung:	Rechts angeschlagene, umschlagbare Tür mit Schloß, 6 weiße Drahtroste
Temperaturbereich:	-22/-5°C
Inhalt, brutto:	346 Liter
Inhalt, netto:	312 Liter
Flächen außen/innen:	Weiß/ABS-Kunststoff, weiß
Breite x Tiefe x Höhe:	595 x 640 x 1875 mm
Gewicht, brutto:	78 kg
Isolierung:	50 mm (Cyclopentan-Schaum)
Kältemittel:	R 600 a
Kälteleistung bei -25°C:	212 Watt
elektr. Anschluß:	142 Watt; 230 V, 50 Hz
Energieverbrauch nach DIN:	1,6 kWh/24h



Preis zzgl. MwSt. € 1.310

GRAM COMPACT - Gastronorm-Schränke 2/1 längs

■ COMPACT K 610 RG L2 4N - Umluft-Kühlschrank

Warennummer:	866100041
Modell:	COMPACT K 610 RG L2 4N
Ausstattung:	Rechts angeschlagene, umschlagbare Tür mit Schloß, 4 graue Drahtrost
Temperaturbereich:	+2/+12°C
Inhalt, brutto:	583 Liter
Inhalt, netto:	513 Liter
Flächen außen/innen:	Edelstahl/ABS Kunststoff, grau
Breite x Tiefe x Höhe:	695 x 868 x 2010 mm
Gewicht, brutto:	111 kg
Isolierung:	60 mm (Cyclopentan-Schaum)
Kältemittel:	R 600 a
Kälteleistung bei -10°C:	354 Watt
Klimaklasse:	4+
elektr. Anschluß:	291 Watt; 230 V, 50 Hz
Energieverbrauch nach DIN:	0,9 kWh/24h
COMPACT M 610 RG L2 4N (Temperaturbereich -5/+12°C):	Preis zzgl. MwSt. € 2.565,00



Preis zzgl. MwSt. € 2.390

■ COMPACT F 610 RG L2 4N - Umluft-Tiefkühlschrank

Warennummer:	866100241
Modell:	COMPACT F 610 RG L2 4N
Ausstattung:	Rechts angeschlagene, umschlagbare Tür mit Schloß, 4 graue Drahtrost
Temperaturbereich:	-25/-5°C
Inhalt, brutto:	583 Liter
Inhalt, netto:	513 Liter
Flächen außen/innen:	Edelstahl/ABS Kunststoff, grau
Breite x Tiefe x Höhe:	695 x 868 x 2010 mm
Gewicht, brutto:	113 kg
Isolierung:	60 mm (Cyclopentan-Schaum)
Kältemittel:	R 290 (Propan)
Kälteleistung bei -25°C:	512 Watt
Klimaklasse:	4+
elektr. Anschluß:	485 Watt; 230 V, 50 Hz
Energieverbrauch nach DIN:	3,4 kWh/24h



Preis zzgl. MwSt. € 2.695

GRAM COMPACT - Unterbauschränke

■ COMPACT KG 210 RG 3W - Umluft-Unterbaukühlschrank mit Glastür

Warennummer:	862110441
Modell:	COMPACT KG 210 RG 3W
Ausstattung:	Rechts angeschlagene Glastür mit Beleuchtung und Schloß, 3 weiße Drahtroste
Temperaturbereich:	+2/+12°C
Inhalt, brutto:	125 Liter
Inhalt, netto:	104 Liter
Flächen außen/innen:	Edelstahl/ABS-Kunststoff, weiß
Breite x Tiefe x Höhe:	595 x 640 x 830 mm
Gewicht, brutto:	52 kg
Isolation:	50 mm (Cyclopentan-Schaum)
Kältemittel:	R 600 a
Kälteleistung bei -10°C:	154 Watt
elektr. Anschluß:	103 Watt; 230 V, 50 Hz



Preis zzgl. MwSt. € 1.245

■ COMPACT FG 210 RG 3W - Umluft-Unterbautiefkühlschrank mit Glastür

Warennummer:	862130441
Modell:	COMPACT FG 210 RG 3W
Ausstattung:	Rechts angeschlagene Glastür mit Beleuchtung und Schloß, 3 weiße Drahtroste
Temperaturbereich:	-22/-5°C
Inhalt, brutto:	125 Liter
Inhalt, netto:	104 Liter
Flächen außen/innen:	Edelstahl/ABS-Kunststoff, weiß
Breite x Tiefe x Höhe:	595 x 640 x 830 mm
Gewicht, brutto:	55 kg
Isolierung:	50 mm (Cyclopentan-Schaum)
Kältemittel:	R 600 a
Kälteleistung bei -25°C:	212 Watt
elektr. Anschluß:	145 Watt; 230 V, 50 Hz



Preis zzgl. MwSt. € 1.380

GRAM COMPACT - Unterbauschränke

■ COMPACT KG 210 LG 3W - Umluft-Unterbaukühlschrank mit Glastür

Warennummer:	862110461
Modell:	COMPACT KG 210 LG 3W
Ausstattung:	Rechts angeschlagene Glastür mit Beleuchtung und Schloß, 3 weiße Drahtroste
Temperaturbereich:	+2/+12°C
Volumen, brutto:	125 Liter
Volumen, netto:	104 Liter
Flächen außen/innen:	Weiß/ABS-Kunststoff, weiß
Breite x Tiefe x Höhe:	595 x 640 x 830 mm
Gewicht, brutto:	52 kg
Isolierung:	50 mm (Cyclopentan-Schaum)
Kältemittel:	R 600 a
Kälteleistung bei -10°C:	154 Watt
elektr. Anschluß:	103 Watt; 230 V, 50 Hz



Preis zzgl. MwSt. € 1.060

■ COMPACT FG 210 LG 3W - Umluft-Unterbautiefkühlschrank mit Glastür

Warennummer:	862130461
Modell:	COMPACT FG 210 LG 3W
Ausstattung:	Rechts angeschlagene Glastür mit Beleuchtung und Schloß, 3 weiße Drahtroste
Temperaturbereich:	-22/-5°C
Inhalt, brutto:	125 Liter
Inhalt, netto:	104 Liter
Flächen außen/innen:	Weiß/ABS-Kunststoff, weiß
Breite x Tiefe x Höhe:	595 x 640 x 830 mm
Gewicht, brutto:	55 kg
Isolierung:	50 mm (Cyclopentan-Schaum)
Kältemittel:	R 600 a
Kälteleistung bei -25°C:	212 Watt
elektr. Anschluss:	145 Watt; 230 V, 50 Hz



Preis zzgl. MwSt. € 1.175

GRAM COMPACT - Kühl- und Tiefkühlschränke, 60 cm breit

■ COMPACT KG 410 RG L1 6W - Umluft-Kühlschrank mit Glastür

Warennummer:	864110441
Modell:	COMPACT KG 410 RG L1 6W
Ausstattung:	Rechts angeschlagene Glastür mit Beleuchtung und Schloß, 6 weiße Drahtroste
Temperaturbereich:	+2/+12°C
Inhalt, brutto:	346 Liter
Inhalt, netto:	312 Liter
Flächen außen/innen:	Edelstahl/ABS-Kunststoff, weiß
Breite x Tiefe x Höhe:	595 x 640 x 1875 mm
Gewicht, brutto:	84 kg
Isolierung:	50 mm (Cyclopentan-Schaum)
Kältemittel:	R 600 a
Kälteleistung bei -10°C:	317 Watt
elektr. Anschluß:	177 Watt; 230 V, 50 Hz



Preis zzgl. MwSt. € 1.605

■ COMPACT FG 410 RG L1 6W - Umluft-Tiefkühlschrank mit Glastür

Warennummer:	864130441
Modell:	COMPACT FG 410 RG L1 6W
Ausstattung:	Rechts angeschlagene Glastür mit Beleuchtung und Schloß, 6 weiße Drahtroste
Temperaturbereich:	-22/-5°C
Inhalt, brutto:	346 Liter
Inhalt, netto:	312 Liter
Flächen außen/innen:	Edelstahl/ABS-Kunststoff, weiß
Breite x Tiefe x Höhe:	595 x 640 x 1875 mm
Gewicht, brutto:	95 kg
Isolierung:	50 mm (Cyclopentan-Schaum)
Kältemittel:	R 600 a
Kälteleistung bei -25°C:	212 Watt
elektr. Anschluß:	159 Watt; 230 V, 50 Hz



Preis zzgl. MwSt. € 1.750

GRAM COMPACT - Kühl- und Tiefkühlschränke, 60 cm breit

■ COMPACT KG 410 LG L1 6W - Umluft-Kühlschrank mit Glastür

Warennummer:	864110461
Modell:	COMPACT KG 410 LG L1 6W
Ausstattung:	Rechts angeschlagene Glastür mit Beleuchtung und Schloß, 6 weiße Drahtroste
Temperaturbereich:	+2/+12°C
Inhalt, brutto:	346 Liter
Inhalt, netto:	312 Liter
Flächen außen/innen:	Weiß/ABS-Kunststoff, weiß
Breite x Tiefe x Höhe:	595 x 640 x 1900 mm
Gewicht, brutto:	84 kg
Isolierung:	50 mm (Cyclopentan-Schaum)
Kältemittel:	R 600 a
Kälteleistung bei -10°C:	317 Watt
elektr. Anschluß:	177 Watt; 230 V, 50 Hz



Preis zzgl. MwSt. € 1.370

■ COMPACT FG 410 LG L1 6W - Umluft-Tiefkühlschrank mit Glastür

Warennummer:	864130461
Modell:	COMPACT FG 410 LG L1 6W
Ausstattung:	Rechts angeschlagene Glastür mit Beleuchtung und Schloß, 6 weiße Drahtroste
Temperaturbereich:	-22/-5°C
Inhalt, brutto:	346 Liter
Inhalt, netto:	312 Liter
Flächen außen/innen:	Weiß/ABS-Kunststoff, weiß
Breite x Tiefe x Höhe:	595 x 640 x 1875 mm
Gewicht, brutto:	95 kg
Isolierung:	50 mm (Cyclopentan-Schaum)
Kältemittel:	R 600 a
Kälteleistung bei -25°C:	212 Watt
elektr. Anschluß:	159 Watt; 230 V, 50 Hz



Preis zzgl. MwSt. € 1.515

GRAM COMPACT - Kühl- und Tiefkühlschränke, 60 cm breit**■ COMPACT KG 410 RG L1 10WV - Umluft-Weinkühler**

Warennummer:	864110453
Modell:	COMPACT KG 410 RG L1 10WV
Ausstattung:	Rechts angeschlagene Glastür mit Beleuchtung und Schloß, 10 weiße Schrägrost
Temperaturbereich:	+2/+12°C
Inhalt, brutto:	346 Liter
Inhalt, netto:	312 Liter
Flächen außen/innen:	Edelstahl/ABS-Kunststoff, weiß
Breite x Tiefe x Höhe:	595 x 640 x 1875 mm
Gewicht, brutto:	89 kg
Isolierung:	50 mm (Cyclopentan-Schaum)
Kältemittel:	R 600 a
Kälteleistung bei -10°C	317 Watt
elektr. Anschluß:	177 Watt; 230 V, 50 Hz



Preis zzgl. MwSt € 1.700



Innovative und funktionelle Aufbewahrung von Lebensmitteln



Ansprechende Beleuchtung

Beim Öffnen der Tür werden die hellen Halogenlampen eingeschaltet (PLUS, TWIN und MIDI).

Erhöhte Sicherheit und neueste Technologie

Alle M-Modelle sind serienmäßig mit einer Abtaufunktion und einer Feuchtigkeitskontrolle ausgestattet. Für die Betriebssicherheit sind Alarmer und Notprogramme integriert.

Leichte Reinigung

Serienmäßige Ausstattung in CNS für die Innen- und Außenfläche bei den Modellen PLUS, TWIN und MIDI. Die COMPACT-Serie hat einen leicht zu reinigenden Innenraum aus fugenlosem ABS Kunststoff. Die Türdichtung kann zur Reinigung ohne Werkzeug abgenommen werden, bequem und hygienisch.



Marineausstattung Sicherheit auf hoher See!

Marineschränke haben sowohl an der Vorder- als auch an der Rückseite eine 50 mm hohe Aufkantung.



Einzigartiges Luftleitsystem

Dank des GRAM Luftleitsystems wird im gesamten Innenraum eine korrekte und gleichmäßige Temperatur gewährleistet. Die gekühlte Luft wird über den Luftkanal an der Geräterückwand gleichmäßig im Schrank verteilt. Hierdurch wird eine optimale Produktqualität gewährleistet.

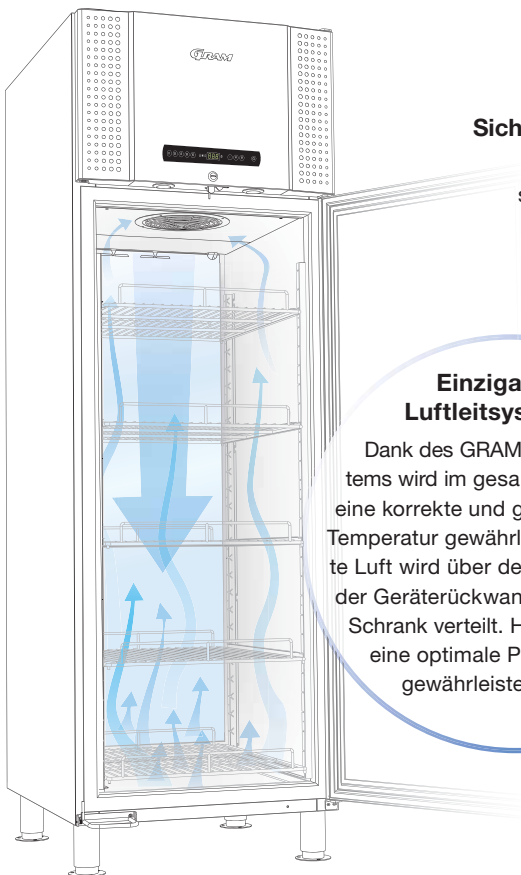

Marinehandgriff

Geräte der Serie PLUS, TWIN und MIDI sind mit einem Schnapphandgriff ausgestattet.



Tellerfüße

Die Tellerfüße sind höhenverstellbar und können für eine bessere Stabilität am Boden fixiert werden.



- Innovation im Detail GRAM MARINE

GRAM MARINE



GRAM MARINE - Gastronorm-Schränke 2/1 längs

■ PLUS M 600 CMH T 4M - Umluft-Kühlschrank -5/+12°C mit Marineausführung

Warennummer:	866000181
Modell:	PLUS M 600 CMH T 4M
Ausstattung:	Rechts angeschlagene, umschlagbare Tür mit Schloß, selbstschließend, 4 Edelstahl-Marineroste mit Aufkantung vorne und hinten, Marinehandgriff, Gerätefüße für Bodenbefestigung,
Temperaturbereich:	-5/+12°C
Inhalt, brutto:	600 Liter
Inhalt, netto:	506 Liter
Flächen außen/innen:	Edelstahl, rostfrei/Edelstahl
Breite x Tiefe x Höhe:	715 x 875 x 2005 mm
Gewicht, brutto:	113 kg
Isolierung:	60 mm (Cyclopentan-Schaum)
Kältemittel:	R 134 a
Kälteleistung bei -10°C:	254 Watt
elektr. Anschluß:	420 Watt; 230 V, 50 und 60 Hz
Geräuschniveau:	46 dB(A)



Preis zzgl. MwSt. € 4.261

■ PLUS F 600 CMH 4M - Umluft-Tiefkühlschrank mit Marineausführung

Warennummer:	866000281
Modell:	PLUS F 600 CMH 4M
Ausstattung:	Rechts angeschlagene, umschlagbare Tür mit Schloß, selbstschließend, 4 Edelstahl-Marineroste mit Aufkantung vorne und hinten, Marinehandgriff, Gerätefüße für Bodenbefestigung
Temperaturbereich:	-25/-5°C
Inhalt, brutto:	600 Liter
Inhalt, netto:	506 Liter
Flächen außen/innen:	Edelstahl, rostfrei/Edelstahl
Breite x Tiefe x Höhe:	715 x 875 x 2005 mm
Gewicht, brutto:	120 kg
Isolierung:	60 mm (Cyclopentan-Schaum)
Kältemittel:	R 404 A
Kälteleistung bei -25°C:	490 Watt
elektr. Anschluß:	512 Watt; 230 V, 50 und 60 Hz
Geräuschniveau:	47,3 dB(A)



Preis zzgl. MwSt. € 4.914

GRAM MARINE - Gastronorm-Schränke 2/1 längs

■ PLUS M 660 CMH T 5M - Umluft-Kühlschrank -5/+12°C mit Marineausführung

Warennummer:	866600181
Modell:	PLUS M 660 CMH T 5M
Ausstattung:	Rechts angeschlagene, umschlagbare Tür mit Schloß, selbstschließend, 5 Edelstahl-Marineroste mit Aufkantung vorne und hinten, Marinehandgriff, Gerätefüße für Bodenbefestigung,
Temperaturbereich:	-5/+12°C
Inhalt, brutto:	660 Liter
Inhalt, netto:	563 Liter
Flächen außen/innen:	Edelstahl, rostfrei/Edelstahl
Breite x Tiefe x Höhe:	715 x 876 x 2155 mm
Gewicht, brutto:	124 kg
Isolierung:	60 mm (Cyclopentan-Schaum)
Kältemittel:	R 134 a
Kälteleistung bei -10°C:	254 Watt
elektr. Anschluß:	420 Watt; 230 V, 50 und 60 Hz
Geräuschniveau:	45,9 dB(A)



Preis zzgl. MwSt. € 4.388

■ PLUS F 660 CMH 5M - Umluft-Tiefkühlschrank mit Marineausführung

Warennummer:	866600281
Modell:	PLUS F 660 CMH 5M
Ausstattung:	Rechts angeschlagene, umschlagbare Tür mit Schloß, selbstschließend, 5 Edelstahl-Marineroste mit Aufkantung vorne und hinten, Marinehandgriff, Gerätefüße für Bodenbefestigung
Temperaturbereich:	-25/-5°C
Inhalt, brutto:	660 Liter
Inhalt, netto:	563 Liter
Flächen außen/innen:	Edelstahl, rostfrei/Edelstahl
Breite x Tiefe x Höhe:	715 x 876 x 2155 mm
Gewicht, brutto:	130 kg
Isolierung:	60 mm (Cyclopentan-Schaum)
Kältemittel:	R 404 A
Kälteleistung bei -25°C:	490 Watt
elektr. Anschluß:	512 Watt; 230 V, 50 und 60 Hz
Geräuschniveau:	45,6 dB(A)



Preis zzgl. MwSt. € 5.040

GRAM MARINE - Gastronorm-Schränke 2/1 quer

■ TWIN M 600 CMH T 4M - Umluft-Kühlschrank -5/+12°C mit Marineausführung

Warennummer:	866010181
Modell:	TWIN M 600 CMH T 4M
Ausstattung:	Rechts angeschlagene, umschlagbare Tür mit Schloß, selbstschließend, 4 Edelstahl-Marineroste mit Aufkantung vorne und hinten, Marinehandgriff, Gerätefüße für Bodenbefestigung,
Temperaturbereich:	-5/+12°C
Inhalt, brutto:	600 Liter
Inhalt, netto:	506 Liter
Flächen außen/innen:	Edelstahl, rostfrei/Edelstahl
Breite x Tiefe x Höhe:	835 x 756 x 2005 mm
Gewicht, brutto:	117 kg
Isolierung:	60 mm (Cyclopentan-Schaum)
Kältemittel:	R 134 a
Kälteleistung bei -10°C:	254 Watt
elektr. Anschluß:	420 Watt; 230 V, 50 und 60 Hz
Geräuschniveau:	44,8 dB(A)



Preis zzgl. MwSt. € 4.261

■ TWIN F 600 CMH 4M - Umluft-Tiefkühlschrank mit Marineausführung

Warennummer:	866010281
Modell:	TWIN F 600 CMH 4M
Ausstattung:	Rechts angeschlagene, umschlagbare Tür mit Schloß, selbstschließend, 4 Edelstahl-Marineroste mit Aufkantung vorne und hinten, Marinehandgriff, Gerätefüße für Bodenbefestigung
Temperaturbereich:	-25/-5°C
Inhalt, brutto:	600 Liter
Inhalt, netto:	506 Liter
Flächen außen/innen:	Edelstahl, rostfrei/Edelstahl
Breite x Tiefe x Höhe:	835 x 756 x 2005 mm
Gewicht, brutto:	122 kg
Isolierung:	60 mm (Cyclopentan-Schaum)
Kältemittel:	R 404 A
Kälteleistung bei -25°C:	490 Watt
elektr. Anschluß:	512 Watt; 230 V, 50 und 60 Hz
Geräuschniveau:	45,8 dB(A)



Preis zzgl. MwSt. € 4.914

GRAM MARINE - Gastronorm-Schränke 2/1 quer

■ TWIN M 660 CMH T 5M - Umluft-Kühlschrank -5/+12°C mit Marineausführung

Warennummer:	866610181
Modell:	TWIN M 660 CMH T 5M
Ausstattung:	Rechts angeschlagene, umschlagbare Tür mit Schloß, selbstschließend, 5 Edelstahl-Marineroste mit Aufkantung vorne und hinten, Marinehandgriff, Gerätefüße für Bodenbefestigung,
Temperaturbereich:	-5/+12°C
Inhalt, brutto:	660 Liter
Inhalt, netto:	563 Liter
Flächen außen/innen:	Edelstahl, rostfrei/Edelstahl
Breite x Tiefe x Höhe:	835 x 756 x 2155 mm
Gewicht, brutto:	123 kg
Isolierung:	60 mm (Cyclopentan-Schaum)
Kältemittel:	R 134 a
Kälteleistung bei -10°C:	254 Watt
elektr. Anschluß:	420 Watt; 230 V, 50 und 60 Hz
Geräuschniveau:	44,7 dB(A)



Preis zzgl. MwSt. € 4.388

■ TWIN F 660 CMH 5M - Umluft-Tiefkühlschrank mit Marineausführung

Warennummer:	866610281
Modell:	TWIN F 660 CMH 5M
Ausstattung:	Rechts angeschlagene, umschlagbare Tür mit Schloß, selbstschließend, 5 Edelstahl-Marineroste mit Aufkantung vorne und hinten, Marinehandgriff, Gerätefüße für Bodenbefestigung
Temperaturbereich:	-25/-5°C
Inhalt, brutto:	660 Liter
Inhalt, netto:	563 Liter
Flächen außen/innen:	Edelstahl, rostfrei/Edelstahl
Breite x Tiefe x Höhe:	835 x 756 x 2155 mm
Gewicht, brutto:	130 kg
Isolierung:	60 mm (Cyclopentan-Schaum)
Kältemittel:	R 404 A
Kälteleistung bei -25°C:	490 Watt
elektr. Anschluß:	512 Watt; 230 V, 60 Hz
Geräuschniveau:	49,3 dB(A)



Preis zzgl. MwSt. € 5.040

GRAM MARINE - Kühl- und Tiefkühlschränke, 60 cm breit

■ MIDI M 425 CMH T 4M - Umluft-Kühlschrank -5/+12°C mit Marineausführung

Warennummer:	864250181
Modell:	MIDI M 425 CMH T 4M
Ausstattung:	Rechts angeschlagene, umschlagbare Tür mit Schloß, selbstschließend, 4 Edelstahl-Marineroste mit Aufkantung vorne und hinten, Marinehandgriff, Gerätefüße für Bodenbefestigung,
Temperaturbereich:	-5/+12°C
Inhalt, brutto:	425 Liter
Inhalt, netto:	388 Liter
Flächen außen/innen:	Edelstahl, rostfrei/Edelstahl
Breite x Tiefe x Höhe:	620 x 731 x 2110 mm
Gewicht, brutto:	114 kg
Isolierung:	60 mm (Cyclopentan-Schaum)
Kältemittel:	R 134 a
Kälteleistung bei -10°C:	226 Watt
elektr. Anschluß:	260 Watt; 230 V, 50 und 60 Hz
Geräuschniveau:	47,2 dB(A)



Preis zzgl. MwSt. € 3.455

■ MIDI F 425 CMH 4M - Umluft-Tiefkühlschrank mit Marineausführung

Warennummer:	864250281
Modell:	MIDI F 425 CMH 4M
Ausstattung:	Rechts angeschlagene, umschlagbare Tür mit Schloß, selbstschließend, 4 Edelstahl-Marineroste mit Aufkantung vorne und hinten, Marinehandgriff, Gerätefüße für Bodenbefestigung
Temperaturbereich:	-25/-5°C
Inhalt, brutto:	425 Liter
Inhalt, netto:	388 Liter
Flächen außen/innen:	Edelstahl, rostfrei/Edelstahl
Breite x Tiefe x Höhe:	620 x 731 x 2110 mm
Gewicht, brutto:	118 kg
Isolierung:	60 mm (Cyclopentan-Schaum)
Kältemittel:	R 404 A
Kälteleistung bei -25°C:	365 Watt
elektr. Anschluß:	421 Watt; 230 V, 50 und 60 Hz
Geräuschniveau:	46,3 dB(A)



Preis zzgl. MwSt. € 3.702

GRAM MARINE - Kühl- und Tiefkühlschränke, 60 cm breit

■ MIDI KG 425 CMH 4M - Umluft-Kühlschrank -5/+12°C mit Marineausführung

Warennummer:	864260381
Modell:	MIDI KG 425 CMH 4M
Ausstattung:	Rechts angeschlagene, umschlagbare Glastür mit Schloß, selbstschließend, 4 Edelstahl-Marineroste mit Aufkantung vorne und hinten, Marinehandgriff, Gerätefüße für Bodenbefestigung
Temperaturbereich:	+2/+12°C
Inhalt, brutto:	425 Liter
Inhalt, netto:	388 Liter
Flächen außen/innen:	Edelstahl, rostfrei/Edelstahl
Breite x Tiefe x Höhe:	620 x 731 x 2110 mm
Gewicht, brutto:	124 kg
Isolierung:	60 mm (Cyclopentan-Schaum)
Kältemittel:	R 134a
Kälteleistung bei -10°C:	426 Watt
elektr. Anschluß:	379 Watt; 230 V, 50 und 60 Hz
max. Auflageanzahl:	25 (Rostabstand: 50 mm)



Preis zzgl. MwSt. € 3.583

■ MIDI FG 425 CMH 4M - Umluft-Tiefkühlschrank mit Marineausführung

Warennummer:	864260481
Modell:	MIDI FG 425 CMH 4M
Ausstattung:	Rechts angeschlagene, umschlagbare Glastür mit Schloß, selbstschließend, 4 Edelstahl-Marineroste mit Aufkantung vorne und hinten, Marinehandgriff, Gerätefüße für Bodenbefestigung
Temperaturbereich:	-5/-25°C
Inhalt, brutto:	425 Liter
Inhalt, netto:	388 Liter
Flächen außen/innen:	Edelstahl, rostfrei/Edelstahl
Breite x Tiefe x Höhe:	620 x 731 x 2110 mm
Gewicht, brutto:	127 kg
Isolierung:	60 mm (Cyclopentan-Schaum)
Kältemittel:	R 404 A
Kälteleistung bei -25°C:	685 Watt
elektr. Anschluß:	681 Watt; 230 V, 50 und 60 Hz



Preis zzgl. VAT € 4.120

GRAM MARINE - Gastronorm-Schränke 2/1 quer

■ MIDI M 625 CMH T 4M - Umluft-Kühlschrank -5/+12°C mit Marineausführung

Warennummer:	866250181
Modell:	MIDI M 625 CMH T 4M
Ausstattung:	Rechts angeschlagene, umschlagbare Tür mit Schloß, selbstschließend, 4 Edelstahl-Marineroste mit Aufkantung vorne und hinten, Marinehandgriff, Gerätefüße für Bodenbefestigung,
Temperaturbereich:	-5/+12°C
Inhalt, brutto:	625 Liter
Inhalt, netto:	571 Liter
Flächen außen/innen:	Edelstahl, rostfrei/Edelstahl
Breite x Tiefe x Höhe:	835 x 731 x 2110 mm
Gewicht, brutto:	121 kg
Isolierung:	60 mm (Cyclopentan-Schaum)
Kältemittel:	R 134 a
Kälteleistung bei -10°C:	254 Watt
elektr. Anschluß:	360 Watt; 230 V, 60 Hz
Geräuschniveau:	46,6 dB(A)



Preis zzgl. MwSt. € 4.260

■ MIDI F 625 CMH 4M - Umluft-Tiefkühlschrank mit Marineausführung

Warennummer:	866250281
Modell:	MIDI F 625 CMH 4M
Ausstattung:	Rechts angeschlagene, umschlagbare Tür mit Schloß, selbstschließend, 4 Edelstahl-Marineroste mit Aufkantung vorne und hinten, Marinehandgriff, Gerätefüße für Bodenbefestigung
Temperaturbereich:	-25/-5°C
Inhalt, brutto:	625 Liter
Inhalt, netto:	571 Liter
Flächen außen/innen:	Edelstahl, rostfrei/Edelstahl
Breite x Tiefe x Höhe:	835 x 731 x 2110 mm
Gewicht, brutto:	128 kg
Isolierung:	60 mm (Cyclopentan-Schaum)
Kältemittel:	R 404 A
Kälteleistung bei -25°C:	490 Watt
elektr. Anschluß:	512 Watt; 230 V, 60 Hz
Geräuschniveau:	48,4 dB(A)



Preis zzgl. MwSt. € 4.509

GRAM MARINE - Gastronorm-Schränke 2/1 quer

■ MIDI KG 625 CMH 4M - Umluft-Kühlschrank -5/+12°C mit Marineausführung

Warennummer:	866260381
Modell:	MIDI KG 625 CMH 4M
Ausstattung:	Rechts angeschlagene, umschlagbare Glastür mit Schloß, selbstschließend, 4 Edelstahl-Marineroste mit Aufkantung vorne und hinten, Marinehandgriff, Gerätefüße für Bodenbefestigung
Temperaturbereich:	+2/+12°C
Inhalt, brutto:	625 Liter
Inhalt, netto:	571 Liter
Flächen außen/innen:	Edelstahl, rostfrei/Edelstahl
Breite x Tiefe x Höhe:	835 x 731 x 2110 mm
Gewicht, brutto:	131 kg
Isolierung:	60 mm (Cyclopentan-Schaum)
Kältemittel:	R 134a
Kälteleistung bei -10°C:	426 Watt
elektr. Anschluß:	429 Watt; 230 V, 60 Hz



Preis zzgl. MwSt. € 4.838

■ MIDI FG 625 CMH 4M - Umluft-Tiefkühlschrank mit Marineausführung

Warennummer:	866260481
Modell:	MIDI FG 625 CMH 4M
Ausstattung:	Rechts angeschlagene, umschlagbare Glastür mit Schloß, selbstschließend, 4 Edelstahl-Marineroste mit Aufkantung vorne und hinten, Marinehandgriff, Gerätefüße für Bodenbefestigung
Temperaturbereich:	-25/-5°C
Inhalt, brutto:	625 Liter
Inhalt, netto:	571 Liter
Flächen außen/innen:	Edelstahl, rostfrei/Edelstahl
Breite x Tiefe x Höhe:	835 x 731 x 2110 mm
Gewicht, brutto:	138 kg
Isolierung:	60 mm (Cyclopentan-Schaum)
Kältemittel:	R 404 A
Kälteleistung bei -25°C:	685 Watt
elektr. Anschluß:	735 Watt; 230 V, 60 Hz



Preis zzgl. MwSt. € 5.299

GRAM MARINE - Gastronorm-Tische 1/1 GN

■ K 1407 CMH A DL/DR LM - Kühltablett

Warennummer:	861400000
Modell:	K 1407 CMH A DL/DR LM
Ausstattung:	Arbeitsplatte aus rostfreiem Stahl, 2 Sektionen mit Türen, 2 Edelstahl-Roste pro Tür, Gerätefüße für Bodenbefestigung
Temperaturbereich:	+2/12°C
Inhalt, brutto:	345 Liter
Inhalt, netto:	255 Liter
Flächen außen/innen:	Edelstahl/Edelstahl
Breite x Tiefe x Höhe:	1289 x 700 x 905 mm
Gewicht, brutto:	124 kg
Isolierung:	50 mm (Cyclopentan-Schaum)
Kältemittel:	R 134 a
Kälteleistung bei -10°C:	314 Watt
elektr. Anschluß:	262 Watt, : 230 V, 50 und 60 Hz



Preis zzgl. MwSt.

€

3.640

■ F 1407 CMH A DL/DR LM - Tiefkühltablett

Warennummer:	861400001
Modell:	F 1407 CMH A DL/DR LM
Ausstattung:	Arbeitsplatte aus rostfreiem Stahl, 2 Sektionen mit Türen, 2 Edelstahl-Roste pro Tür, Gerätefüße für Bodenbefestigung
Temperaturbereich:	-25/-5°C
Inhalt, brutto:	345 Liter
Inhalt, netto:	255 Liter
Flächen außen/innen:	Edelstahl/Edelstahl
Breite x Tiefe x Höhe:	1289 x 700 x 905 mm
Gewicht, brutto:	124 kg
Isolierung:	50 mm (Cyclopentan-Schaum)
Kältemittel:	R 404 A
Kälteleistung bei -25°C:	714 Watt
elektr. Anschluß:	668 Watt; 230 V, 50 und 60 Hz



Preis zzgl. MwSt

€

4.128

GRAM MARINE - Gastronorm-Tische 1/1 GN

■ K 1807 CMH A DL/DL/DR LM - Kühltsch

Warennummer:	861800000
Modell:	K 1807 CMH A DL/DL/DR LM
Ausstattung:	Arbeitsplatte aus rostfreiem Stahl, 3 Sektionen mit Türen, 2 Edelstahl-Roste pro Tür, Gerätefüße für Bodenbefestigung
Temperaturbereich:	+2/+12°C
Inhalt, brutto:	506 Liter
Inhalt, netto:	397 Liter
Flächen außen/innen:	Edelstahl/Edelstahl
Breite x Tiefe x Höhe:	1726 x 700 x 905 mm
Gewicht, brutto:	158 kg
Isolierung:	50 mm (Cyclopentan-Schaum)
Kältemittel:	R 134 a
Kälteleistung bei -10°C:	400 Watt
elektr. Anschluß:	333 Watt; 230 V, 50 und 60 Hz



Preis zzgl. MwSt.

€

4.308

■ F 1807 CMH A DL/DL/DR LM - Tiefkühltsch

Modell:	F 1807 CMH A DL/DL/DR LM
Ausstattung:	Arbeitsplatte aus rostfreiem Stahl, 3 Sektionen mit Türen, 2 Edelstahl-Roste pro Tür, Gerätefüße für Bodenbefestigung
Temperaturbereich:	-25/-5°C
Inhalt, brutto:	506 Liter
Inhalt, netto:	397 Liter
Flächen außen/innen:	Edelstahl/Edelstahl
Breite x Tiefe x Höhe:	1726 x 700 x 905 mm
Gewicht, brutto:	158 kg
Isolierung:	50 mm (Cyclopentan-Schaum)
Kältemittel:	R 404 a
Kälteleistung bei -25°C:	714 Watt
elektr. Anschluß:	675 Watt; 230 V, 50 und 60 Hz



Preis zzgl. MwSt.

€

4.796

GRAM MARINE - Gastronorm-Tische 1/1 GN

■ K 2207 CMH A DL/DL/DL/DR LM - Kühltisch

Warennummer:	862200000
Modell:	K 2207 CMH A DL/DL/DL/DR LM
Ausstattung:	Arbeitsplatte aus rostfreiem Stahl, 4 Sektionen mit Türen, 2 Edelstahl-Roste pro Tür, Gerätefüße für Bodenbefestigung
Temperaturbereich:	+2/+12°C
Inhalt, brutto:	668 Liter
Inhalt, netto:	539 Liter
Flächen außen/innen:	Edelstahl/Edelstahl
Breite x Tiefe x Höhe:	2163 x 700 x 905 mm
Gewicht, brutto:	189 kg
Isolierung:	50 mm (Cyclopentan-Schaum)
Kältemittel:	R 134 a
Kälteleistung bei -10°C:	487 Watt
elektr. Anschluß:	385 Watt; 230 V, 50 und 60 Hz



Preis zzgl. MwSt.

€

4.874

■ F 2207 CMH A DL/DL/DL/DR LM - Tiefkühltisch

Modell:	F 2207 CMH A DL/DL/DL/DR LM
Ausstattung:	Arbeitsplatte aus rostfreiem Stahl, 4 Sektionen mit Türen, 2 Edelstahl-Roste pro Tür, Gerätefüße für Bodenbefestigung
Temperaturbereich:	-25/-5°C
Inhalt, brutto:	668 Liter
Inhalt, netto:	539 Liter
Flächen außen/innen:	Edelstahl/Edelstahl
Breite x Tiefe x Höhe:	2163 x 700 x 905 mm
Gewicht, brutto:	189 kg
Isolierung:	50 mm (Cyclopentan-Schaum)
Kältemittel:	R 404 a
Kälteleistung bei -25°C:	830 Watt
elektr. Anschluß:	772 Watt; 230 V, 50 und 60 Hz



Preis zzgl. MwSt.

€

5.362

GRAM MARINE - Unterbauschränke

■ COMPACT K 210 RH 60 HZ 2M - Umluft-Kühlschrank

Warennummer:	862100281
Modell:	COMPACT K 210 RH 60 HZ 2M
Ausstattung:	Rechts angeschlagene, umschlagbare Tür mit Schloß, 2 Edelstahl-Marineroste mit Aufkantung vorne und hinten, 1 Edelstahl-Bodenrost
Temperaturbereich:	+2/+12°C
Inhalt, brutto:	125 Liter
Inhalt, netto:	104 Liter
Flächen außen/innen:	Edelstahl/ABS-Kunststoff, grau
Breite x Tiefe x Höhe:	595 x 640 x 830 mm
Gewicht, brutto:	46 kg
Isolierung:	50 mm (Cyclopentan-Schaum)
Kältemittel:	R 134 a
Kälteleistung bei -10°C:	155 Watt
elektr. Anschluß:	93 Watt; 230 V, 60 Hz



Preis zzgl. MwSt. € 1.305

■ COMPACT F 210 RH 60 HZ 2M - Umluft-Tiefkühlschrank

Warennummer:	862120281
Modell:	COMPACT F 210 RH 60 HZ 2M
Ausstattung:	Rechts angeschlagene, umschlagbare Tür mit Schloß, 2 Edelstahl-Marineroste mit Aufkantung vorne und hinten, 1 Edelstahl-Bodenrost
Temperaturbereich:	-22/-5°C
Inhalt, brutto:	125 Liter
Inhalt, netto:	104 Liter
Flächen außen/innen:	Edelstahl/ABS-Kunststoff, grau
Breite x Tiefe x Höhe:	595 x 640 x 830 mm
Gewicht, brutto:	46 kg
Isolierung:	50 mm (Cyclopentan-Schaum)
Kältemittel:	R 134 a
Kälteleistung bei -25°C:	171 Watt
elektr. Anschluß:	178 Watt; 230 V, 60 Hz



Preis zzgl. MwSt. € 1.365

GRAM MARINE - Kühl- und Tiefkühlschränke, 60 cm breit

■ COMPACT K 410 RH 60 HZ LM 5M - Umluft-Kühlschrank

Warennummer:	864100281
Modell:	COMPACT K 410 RH 60 HZ LM 5M
Ausstattung:	Rechts angeschlagene, umschlagbare Tür mit Schloß, 5 Edelstahl-Marineroste mit Aufkantung vorne und hinten, 1 Edelstahl-Bodenrost, Gerätefüße für Bodenbefestigung
Temperaturbereich:	+2/+12°C
Inhalt, brutto:	346 Liter
Inhalt, netto:	312 Liter
Flächen außen/innen:	Edelstahl/ABS-Kunststoff, grau
Breite x Tiefe x Höhe:	595 x 640 x 1905 mm
Gewicht, brutto:	75 kg
Isolierung:	50 mm (Cyclopentan-Schaum)
Kältemittel:	R 134 a
Kälteleistung bei -10°C:	205 Watt
elektr. Anschluß:	149 Watt; 230 V, 60 Hz



Preis zzgl. MwSt. € 1.825

■ COMPACT F 410 RH 60 HZ LM 5M - Umluft-Tiefkühlschrank

Warennummer:	864120281
Modell:	COMPACT F 410 RH 60 HZ LM 5M
Equipped with:	Rechts angeschlagene, umschlagbare Tür mit Schloß, 5 Edelstahl-Marineroste mit Aufkantung vorne und hinten, 1 Edelstahl-Bodenrost, Gerätefüße für Bodenbefestigung
Temperature range:	-22/-5°C
Volume, gross:	346 Liter
Volume, net:	312 Liter
Flächen außen/innen:	Edelstahl/ABS-Kunststoff, grau
Breite x Tiefe x Höhe:	595 x 640 x 1905 mm
Gewicht, brutto:	78 kg
Isolierung:	50 mm (Cyclopentan-Schaum)
Kältemittel:	R 134 a
Kälteleistung bei -25°C:	194 Watt
elektr. Anschluß:	208 Watt; 230 V, 60 Hz



Preis zzgl. MwSt. € 1.890

GRAM MARINE - Gastronorm-Schränke 2/1 längs

■ COMPACT K 610 RH 60 HZ LM 5M - Umluft-Kühlschrank

Warennummer:	866100081
Modell:	COMPACT K 610 RH 60 HZ LM 5M
Ausstattung:	Rechts angeschlagene, umschlagbare Tür mit Schloß, 5 Edelstahl-Marineroste mit Aufkantung vorne und hinten, Gerätefüße für Bodenbefestigung
Temperaturbereich:	+2/+12°C
Inhalt, brutto:	583 Liter
Inhalt, netto:	513 Liter
Flächen außen/innen:	Edelstahl/ABS-Kunststoff, grau
Breite x Tiefe x Höhe:	695 x 868 x 2005 mm
Gewicht, brutto:	110 kg
Isolierung:	60 mm (Cyclopentan-Schaum)
Kältemittel:	R 134 a
Kälteleistung bei -10°C:	371 Watt
elektr. Anschluß:	349 Watt; 230 V, 60 Hz



Preis zzgl. MwSt. € 2.790

■ COMPACT F 610 RH 60 HZ LM 5M - Umluft-Tiefkühlschrank

Warennummer:	866100281
Modell:	COMPACT F 610 RH 60 HZ LM 5M
Ausstattung:	Rechts angeschlagene, umschlagbare Tür mit Schloß, 5 Edelstahl-Marineroste mit Aufkantung vorne und hinten, Gerätefüße für Bodenbefestigung
Temperaturbereich:	-25/-5°C
Inhalt, brutto:	583 Liter
Inhalt, netto:	513 Liter
Flächen außen/innen:	Edelstahl/ABS-Kunststoff, grau
Breite x Tiefe x Höhe:	695 x 868 x 2005 mm
Gewicht, brutto:	113 kg
Isolierung:	60 mm (Cyclopentan-Schaum)
Kältemittel:	R 404 A
Kälteleistung bei -25°C:	528 Watt
elektr. Anschluß:	571 Watt; 230 V, 60 Hz



Preis zzgl. MwSt. € 3.095

GRAM MARINE - Unterbauschränke

■ COMPACT KG 210 RH 60HZ 2M - Umluft-Unterbaukühlschrank mit Glastür

Warennummer:	862110281
Modell:	COMPACT KG 210 RH 60HZ 2M
Ausstattung:	Rechts angeschlagene Glastür mit Beleuchtung und Schloß, 2 Edelstahl-Marineroste mit Aufkantung vorne und hinten, 1 Edelstahl-Bodenrost
Temperaturbereich:	+2/+12°C
Inhalt, brutto:	125 Liter
Inhalt, netto:	104 Liter
Flächen außen/innen:	Edelstahl/ABS-Kunststoff, weiß
Breite x Tiefe x Höhe:	595 x 640 x 830 mm
Gewicht, brutto:	52 kg
Isolierung:	50 mm (Cyclopentan-Schaum)
Kältemittel:	R 134 a
Kälteleistung bei -10°C:	256 Watt
elektr. Anschluß:	187 Watt; 230 V, 60 Hz



Preis zzgl. MwSt. € 1.370

■ COMPACT FG 210 RH 60HZ 2M - Umluft-Unterbautiefkühlschrank mit Glastür

Warennummer:	862130281
Modell:	COMPACT FG 210 RH 60HZ 2M
Ausstattung:	Rechts angeschlagene Glastür mit Beleuchtung und Schloß, 2 Edelstahl-Marineroste mit Aufkantung vorne und hinten, 1 Edelstahl-Bodenrost
Temperaturbereich:	-22/-5°C
Inhalt, brutto:	125 Liter
Inhalt, netto:	104 Liter
Flächen außen/innen:	Edelstahl/ABS-Kunststoff, weiß
Breite x Tiefe x Höhe:	595 x 640 x 830 mm
Gewicht, brutto:	55 kg
Isolierung:	50 mm (Cyclopentan-Schaum)
Kältemittel:	R 134 a
Kälteleistung bei -25°C:	194 Watt
elektr. Anschluß:	211 Watt; 230 V, 60 Hz



Preis zzgl. MwSt. € 1.505

GRAM MARINE - Kühl- und Tiefkühlschränke, 60 cm breit

■ COMPACT KG 410 RH 60HZ LM 5M - Umluft-Kühlschrank mit Glastür

Warennummer:	864110281
Modell:	COMPACT KG 410 RH 60HZ LM 5M
Ausstattung:	Rechts angeschlagene Glastür mit Beleuchtung und Schloß, 5 Edelstahl-Marineroste mit Aufkantung vorne und hinten, 1 Edelstahl-Bodenrost, Gerätefüße für Bodenbefestigung
Temperaturbereich:	+2/+12°C
Inhalt, brutto:	346 Liter
Inhalt, netto:	312 Liter
Flächen außen/innen:	Edelstahl/ABS-Kunststoff, weiß
Breite x Tiefe x Höhe:	595 x 640 x 1905 mm
Gewicht, brutto:	84 kg
Isolierung:	50 mm (Cyclopentan-Schaum)
Kältemittel:	R 134 a
Kälteleistung bei -10°C:	329 Watt
elektr. Anschluß:	226 Watt; 230 V, 60 Hz



Preis zzgl. MwSt. € 1.905

■ COMPACT FG 410 RH 60HZ LM 5M - Umluft-Tiefkühlschrank mit Glastür

Warennummer:	864130281
Modell:	COMPACT FG 410 RH 60HZ LM 5M
Ausstattung:	Rechts angeschlagene Glastür mit Beleuchtung und Schloß, 5 Edelstahl-Marineroste mit Aufkantung vorne und hinten, 1 Edelstahl-Bodenrost, Gerätefüße für Bodenbefestigung
Temperaturbereich:	-22/-5°C
Inhalt, brutto:	346 Liter
Inhalt, netto:	312 Liter
Flächen außen/innen:	Edelstahl/ABS-Kunststoff, weiß
Breite x Tiefe x Höhe:	595 x 640 x 1905 mm
Gewicht, brutto:	95 kg
Isolierung:	50 mm (Cyclopentan-Schaum)
Kältemittel:	R 134 a
Kälteleistung bei -25°C:	251 Watt
elektr. Anschluß:	294 Watt; 230 V, 60 Hz



Preis zzgl. MwSt. € 2.050

MARINE		1407 CMH	1807 CMH	2207 CMH
Zubehör € zzgl. MwSt.	Arbeitsplatte mit Aufkantung 50 mm	A5	71	71
	Arbeitsplatte mit Aufkantung 100 mm	A1	117	117
	Isoliersatz für Unterbau	B	-288	-314
	Saladettenarbeitsplatte ohne Deckel	S	142	143
	Acrylglasabdeckung für Aufsatz	PL	102	135
	Saladettenarbeitsplatte mit Deckel	SL	282	316
	Saladettenarbeitsplatte mit Aufkantung 50 mm	S5L	360	394
	Edelstahl-Aufsatz mit 2 Regalböden	0	405	468
	Schubladenauszüge mit 2x1/2 inkl. Edelstahl-Einsatz	2D	417	417
	Schubladenauszüge mit 3x1/3 inkl. Edelstahl-Einsatz	3D	751	751
Optionen € zzgl. MwSt.	Außen, PLUS, TWIN, MIDI und Tische			
	Kondensator Staub- und Fettfilter (Satz von 5 Stück)		81-877-9800	36
	Innen, PLUS und COMPACT 610			
	Edelstahl-Rost (530x650 mm) mit 50 mm Aufkantung vorne und hinten, ohne Auflegewinkel		81-888-0012	103
	Auflegewinkel (611 mm), 1 Paar		81-888-0003	42
	Innen, TWIN und MIDI			
	Edelstahl-Rost (650x530 mm) mit 50 mm Aufkantung vorne und hinten, ohne Auflegewinkel		81-879-9963	103
	Edelstahl-Rost (435x530 mm) mit 50 mm Aufkantung vorne und hinten, für M 425, ohne Auflegewinkel		81-888-9913	80
	Auflegewinkel (491 mm), 1 Paar		81-879-0030	42
	Auflegewinkel für Schrank mit Glastür MIDI, 1 Paar		81-879-0032	42
	Innen, Tische			
	Edelstahl-Rost (325x530 mm), mit 50 mm Vorder- und Hinterkante, ohne Auflegewinkel		81-831-9917	80
	Auflegewinkel (557 mm), 1 Paar		81-831-0006	42
	Außen, COMPACT 210/410			
	Zusammenbausatz für Compact 210		81-958-1001	150
	Zusammenbausatz Compact 210 einschl. Gerätebeine für Bodenbefestigung		81-958-9908	310
	Aufhängevorrichtung für Wandbefestigung		81-958-1003	115
	Gerätefüße für Bodenbefestigung H=100-130 mm		81-958-1012	160
	Innen, COMPACT 210/410			
	Edelstahl Drahtrost (486x433 mm), mit 50 mm Vorder- und Hinterkante		81-872-1005	80

GRAM CF



GRAM CF - Tiefkühltruhen

■ CF 35 S - Tiefkühltruhe

Warennummer:	813939013
Modell:	CF 35 S
Ausstattung:	Edelstahl Kippdeckel; 2 Drahtkörbe; Schloß
Temperaturbereich:	-22/-11°C
Inhalt, brutto:	347 ltr.
Inhalt, netto:	331 ltr.
Flächen außen/innen:	Weiß/Aluminium
Breite x Tiefe x Höhe:	1054 x 730 x 860 mm
Gewicht, brutto:	58 kg
Isolierung:	60 mm
Kältemittel:	R 134 a
Kälteleistung bei -25°C:	117 Watt
Klimaklasse:	4
elektr. Anschluß:	141 Watt, 230 V, 50 und 60 Hz
Energieverbrauch nach DIN:	0,9 kWh/24h



Preis zzgl. MwSt.

€

809

■ CF 45 S - Tiefkühltruhe

Warennummer:	813949013
Modell:	CF 45 S
Ausstattung:	Edelstahl Kippdeckel; 2 Drahtkörbe; Schloß
Temperaturbereich:	-22/-11°C
Inhalt, brutto:	447 Liter
Inhalt, netto:	427 Liter
Flächen außen/innen:	Weiß/Aluminium
Breite x Tiefe x Höhe:	1304 x 730 x 860 mm
Gewicht, brutto:	68 kg
Isolierung:	60 mm
Kältemittel:	R 134 a
Kälteleistung bei -25°C:	149 Watt
Klimaklasse:	4
elektr. Anschluß:	146 Watt, 230 V, 50 und 60 Hz
Energieverbrauch nach DIN:	1,05 kWh/24h



Preis zzgl. MwSt.

€

865

GRAM CF - Tiefkühltruhen

■ CF 53 S - Tiefkühltruhe

Warennummer:	813959013
Modell:	CF 53 S
Ausstattung:	Edelstahl Kippdeckel; 3 Drahtkörbe; Schloß
Temperaturbereich:	-22/-11°C
Inhalt, brutto:	527 Liter
Inhalt, netto:	504 Liter
Flächen außen/innen:	Weiß/Aluminium
Breite x Tiefe x Höhe:	1504 x 730 x 860 mm
Gewicht, brutto:	71 kg
Isolierung:	60 mm
Kältemittel:	R 134 a
Kälteleistung bei -25°C:	182 Watt
Klimaklasse:	4
elektr. Anschluß:	211 Watt, 230 V, 50 und 60 Hz
Energieverbrauch nach DIN:	1,3 kWh/24h



Preis zzgl. MwSt.

€

963

■ CF 61 S - Tiefkühltruhe

Warennummer:	813969013
Modell:	CF 61 S
Ausstattung:	Edelstahl Kippdeckel; 3 Drahtkörbe; Schloß
Temperaturbereich:	-22/-11°C
Inhalt, brutto:	607 Liter
Inhalt, netto:	580 Liter
Flächen außen/innen:	Weiß/Aluminium
Breite x Tiefe x Höhe:	1704 x 730 x 860 mm
Gewicht, brutto:	82 kg
Isolierung:	60 mm
Kältemittel:	R 134 a
Kälteleistung bei -25°C:	197 Watt
Klimaklasse:	4
Anschluß:	230 V, 50 und 60 Hz
Anschlußleistung:	211 Watt
Energieverbrauch:	1,52 kWh/24h



Preis zzgl. MwSt.

€

1.061



Innovative und funktionelle Aufbewahrung von Lebensmitteln



Innovative und funktionelle Aufbewahrung von Lebensmitteln



Innovative und funktionelle Aufbewahrung von Lebensmitteln

Verkaufs- und Lieferbedingungen

der Gram Deutschland GmbH für Deutschland und Österreich

(gelten nur gegenüber Kaufleuten, juristischen Personen des öffentlichen Rechts und öffentlichrechtlichen Sondervermögen)

1. Allgemeines

Unsere Lieferungen erfolgen ausschließlich zu den in unseren Auftragsbestätigungen und den nachstehenden Verkaufs- und Lieferbedingungen festgelegten Bedingungen. Nebenabreden und Änderungen bedürfen unserer schriftlichen Bestätigung.

2. Lieferung und Zahlung

Die vereinbarten Preise sind Nettopreise zuzüglich der jeweiligen gesetzlichen Mehrwertsteuer und zuzüglich Transportversicherung 0,9%. Die Anlieferung erfolgt frei Hof in ganz Deutschland, exkl. Deutsche Inseln (Insel Sylt: Frei Bahnstation Westerland) und frei Hof in Österreich. Bei Lieferung von Ersatzteilen und Zubehör wird eine Versandkostenpauschale in Höhe von 20,- EUR berechnet. Die Anpassung dieser Pauschale an die im Einzelfall tatsächlich entstehenden Transportkosten bleibt vorbehalten. Unsere Rechnungen sind innerhalb einer Frist von 30 Tagen nach Rechnungsdatum netto Kasse oder innerhalb 8 Tagen nach Rechnungsdatum abzüglich 2% Skonto zu bezahlen.

Bei Überschreitung der Zahlungsfrist sind wir berechtigt, ohne weitere Mahnung Zinsen in Höhe von 3% über dem jeweiligen Diskontsatz der Deutschen Bundesbank, mindestens jedoch 8% p.a. zu berechnen. Die Geltendmachung eines weiteren Verzugs Schadens bleibt unberührt. Wechsel und Schecks werden stets nur erfüllungshalber entgegengenommen. Diskont- und Bankspesen gehen zu Lasten des Käufers und sind sofort zur Zahlung fällig. Entstehen Zweifel an der Zahlungsfähigkeit des Käufers, sind wir berechtigt, eingeräumte Zahlungsfristen zu widerrufen und Vorauskasse oder Nachnahme in bar zu verlangen. Soweit Wechsel mit späterer Fälligkeit vom Käufer gegeben werden, sind wir berechtigt, jederzeit gegen Rückgabe der Wechsel Barzahlung zu verlangen.

Gegenüber unseren Forderungen kann nur mit einer von uns nicht bestrittenen oder rechtskräftig festgestellten Forderung aufgerechnet oder wegen einer derartigen Forderung ein Zurückbehaltungsrecht geltend gemacht werden. Kosten, die für die fachgerechte Entsorgung gemäß ElektroG VEEE) anfallen, trägt der Fachhändler bzw. der Warenempfänger.

3. Lieferfristen

Die angegebenen Lieferfristen werden von uns nach Möglichkeit eingehalten. Bei Überschreitung der Lieferfrist ist der Käufer nach einer angemessenen Nachfristsetzung berechtigt, von dem noch nicht erfüllten Teil des Vertrages zurückzutreten.

4. Eigentumsvorbehalt

Die gelieferte Ware bleibt bis zur vollständigen Bezahlung sämtlicher Forderungen aus der Geschäftsverbindung mit dem Käufer unser Eigentum. Der Käufer ist zur Weiterveräußerung der Vorbehaltsware im ordnungsgemäßen Geschäftsverkehr berechtigt; eine Verpfändung oder Sicherungsübereignung ist ihm jedoch nicht gestattet.

Die Forderung des Käufers aus der Weiterveräußerung der Vorbehaltsware tritt dieser schon jetzt an uns ab; wir nehmen diese Vorausabtretung hiermit an. Ungeachtet der Abtretung unter unseres Einziehungsrechts ist der Käufer zur Einziehung solange berechtigt, als er uns gegenüber seinen Verpflichtungen nachkommt und nicht in Vermögensverfall gerät. Auf unser Verlangen hat der Käufer die zur Einziehung erforderlichen Angaben über die abgetretenen Forderungen zu machen und den Schuldnern die Abtretung mitzuteilen. Eine etwaige Be- oder Verarbeitung der Vorbehaltsware nimmt der Käufer für uns vor, ohne daß für uns daraus Verpflichtungen entstehen. Bei Verarbeitung, Verbindung oder Vermischung der Vorbehaltsware mit anderen, uns nicht gehörenden Waren steht uns der dabei entstehende Miteigentumsanteil an der neuen Sache im Verhältnis des Wertes der Vorbehaltsware zu der übrigen verarbeiteten Ware zum Zeitpunkt der Verarbeitung, Verbindung oder Vermischung zu. Erwirbt der Käufer das Alleineigentum an der neuen Sache, so sind sich die Vertragsparteien darüber einig, daß der Käufer uns im Verhältnis des Wertes der verarbeiteten bzw. verbundenen oder vermischten Vorbehaltsware Miteigentum an der neuen Sache einräumt und diese unentgeltlich für uns verwahrt. Wird die Vorbehaltsware zusammen mit anderen Waren und zwar gleich, ob ohne oder nach Verarbeitung, Verbindung oder Vermischung weiterveräußert, so gilt die oben vereinbarte Vorausabtretung nur in Höhe des Wertes der Vorbehaltsware, die zusammen mit den anderen Waren weiterveräußert wird.

Wir verpflichten uns, die uns nach den vorstehenden Bestimmungen zustehenden Sicherungen nach unserer Wahl auf Verlangen des Käufers insoweit freizugeben, als der Wert die zu sichernden Forderungen um 20% übersteigt. Über Zwangsvollstreckungsmaßnahmen Dritter in die Vorbehaltsware oder in die im voraus abgetretenen Forderungen hat der Käufer uns unverzüglich unter Angabe der für eine Intervention notwendigen Unterlagen zu unterrichten.

5. Gewährleistung

Für Mängel der Lieferung von Geräten und Ersatzteilen, zu denen auch das Fehlen zugesicherter Eigenschaften gehört, leisten wir unter Ausschluss weiterer Gewährleistungsansprüche nachstehende Garantie.

Geräte zum Anschluss an eine bauseits zu stellende Kälteanlage

Alle diejenigen Teile sind unentgeltlich in Ersatz zu liefern, die innerhalb von 36 Monaten nach Auslieferung der Geräte an den Käufer, nachweisbar infolge eines vor Auslieferung liegenden Umstandes, unbrauchbar oder in ihrer Brauchbarkeit erheblich beeinträchtigt werden.

Alle übrigen Geräte (anschlussfertige Geräte mit integrierter Kälteanlage)

Alle diejenigen Teile sind unentgeltlich in Ersatz zu liefern und einzubauen, die innerhalb von 36 Monaten nach Auslieferung der Geräte an den Käufer nachweisbar infolge eines vor Auslieferung liegenden Umstandes unbrauchbar oder in ihrer Brauchbarkeit erheblich beeinträchtigt werden.

Ersatzteile, Komponenten und sonstige Bauteile:

Alle diejenigen Teile sind unentgeltlich in Ersatz zu liefern, die innerhalb von 12 Monaten nach Auslieferung der Geräte an den Käufer, nachweisbar infolge eines vor Auslieferung liegenden Umstandes unbrauchbar, oder in ihrer Brauchbarkeit erheblich beeinträchtigt werden.

Ausgeschlossene Teile, Garantieabwicklung:

Von der Gewährleistung ausgenommen sind Verschleißteile wie z.B. Dichtungen, Lampen, Roste, sowie Schäden die durch mangelnde Pflege und Wartung entstanden sind. Sie brauchen uns nur Ihren Garantieschein (Rechnung) und die Gerätedaten zu übermitteln. Die Feststellung solcher Mängel ist uns innerhalb von 8 Tagen nach Auslieferung, bei verdeckten Mängeln innerhalb von 8 Tagen nach Feststellung, unter Angabe der genauen Bezeichnung des defekten Teiles sowie der festgestellten oder mutmaßlichen Ursache des Defekts und des Typs, der Warennummer und des Lieferdatums schriftlich zu melden. Andernfalls gilt die Ware als genehmigt. Wir behalten uns das Recht vor, vom Käufer zu verlangen, dass uns die etwaigen ausgetauschten Teile frachtfrei innerhalb von 4 Wochen nach Austausch zurückgesandt werden. Der Käufer darf defekte Teile nicht ohne vorherige Vereinbarung mit uns aus seinem eigenen Lager austauschen.

Sollte es aus irgendeinem Grund nicht möglich sein, die fehlerhafte Ware mit dem von uns gelieferten Ersatzteil zu reparieren, so ist der Käufer berechtigt, die Ware nach vorhergehender Vereinbarung mit uns, an unser Werk einzusenden. Wir können die Lieferung von Ersatzteilen verweigern, solange der Käufer seine Verpflichtung nicht erfüllt hat.

Durch etwa seitens des Käufers oder Dritter unsachgemäß ohne unsere vorherige Genehmigung vorgenommene Änderung oder Instandsetzungsarbeiten wird unsere Haftung für die daraus entstehenden Folgen aufgehoben. Veräußert der Käufer die Ware ins Ausland weiter, erlischt jegliche Gewährleistung, auch durch Dritte zu erfüllen.

6. Haftung

Wenn und soweit die vorstehenden Bedingungen keine besonderen Vorschriften enthalten, ist ein Schadensanspruch des Käufers, gleich aus welchem Rechtsgrund (z.B. aus Nichterfüllung, Unmöglichkeit, Verzug, positiver Vertragsverletzung und Verletzung von Pflichten, bei den Vertragsverhandlungen, unerlaubter Handlung, wegen verspäteter Lieferung oder Mangelfolgeschäden etc.) ausgeschlossen, wenn uns nicht Vorsatz zur Last fällt oder unseren gesetzlichen Vertretern oder leitenden Angestellten grobe Fahrlässigkeit zur Last fällt. Für Schäden, die auf leichter Fahrlässigkeit beruhen, ist die Haftung ausgeschlossen. Dieser Haftungsausschluss gilt auch für die persönliche Haftung unserer gesetzlichen Vertreter und Mitarbeiter, sowie sonstiger Erfüllungsgehilfen.

7. Erfüllungsort und Gerichtsstand

Erfüllungsort ist Sarstedt, Gerichtsstand ist nach unserer Wahl Hildesheim oder der Sitz des Käufers. Es gilt ausschließlich deutsches Recht. Sollten einzelne Bestimmungen dieser Verkaufs- und Lieferbedingungen unwirksam sein, wird die Wirksamkeit der übrigen Bestimmungen hiervon nicht berührt. An ihre Stelle tritt eine Regelung, die der wirtschaftlichen Zielsetzung der unwirksamen Bestimmung am ehesten entspricht.