

SêlçÖÖ\i|ã  
OË ÁU-æ|æá^i:Á F  
FGGEJÁÖ\i|ã  
Q ) KËI JÁGDHÉÁI ÁFÉÁ ÉÁCG  
QæKËI JÁGDHÉÁI ÁFÉÁ ÉÁCF  
^T æáKËI + O \ æ|çÉá^i|ã Èá^  
Qç|i)^ ^çQçj KQ , , È æ|çÉá^i|ã ÈË {



Ö\i:Ášã \ Á~ { Áæ| Ávã \ > @ & @æ \ ÁÖá Áí Áá^ásêlçÖÖ\i|ã

**ISTRUZIONI PER L'USO E LA MANUTENZIONE  
USE AND MAINTENANCE  
INSTRUCTIONS D'EMPLOI ET D'ENTRETIEN  
GEBRAUCHS-UND BEDIENUNGS ANLEITUNGEN  
INSTRUCCIONES DE EMPLEO Y MANUTENCIÓN**

**VETRINE PER GELATO  
ICE CREAM GLASS DOOR DISPLAYS  
VITRINES EXPOSITOIRES A GLACES  
TIEFKÜHLVETRINEN FÜR EISKREM  
VITRINAS EXPOSITIVA PARA HELADO**

La IARP è lieta di annoverarLa fra i suoi Clienti e confida che la qualità di questo prodotto soddisfi pienamente le Sue aspettative. Questo apparecchio è stato progettato accuratamente perchè possa fornire le massime prestazioni nelle migliori condizioni di sicurezza ed economia. Durante le fasi produttive sono stati eseguiti numerosi e severi controlli. Non sono pertanto necessarie cure particolari o interventi di manutenzione da parte di personale specializzato; seguendo i nostri consigli e le istruzioni che troverà all'interno otterrà da questa apparecchiatura la massima resa per lungo tempo. Nel ringraziarLa per la preferenza accordataci voglia gradire i nostri più cordiali saluti.

IARP is happy to count you among its customers and confides that the quality of this product completely satisfies your expectations. This machine has been engineered in order to give the maximum performances with the best conditions of reliability and economy. Several strict test were carried out during the productive phases in order to ensure all the above characteristics. It is easy to use and its regular maintenance operations do not require special procedure or the repairings of specialized personnel. Following the instructions given herein you will certainly obtain from this equipment excellent performances for a long time. Once again thank you for choosing an IARP equipment.

La société IARP est heureuse de vous avoir parmi ses clients et souhaite que la qualité de ce produit puisse vous satisfaire entièrement. Cet appareil a été projeté soigneusement pour pouvoir fournir toutes les prestations dans les milleures conditions de sécurité et d'économie. De nombreux contrôles sévères ont été effectués pendant les phases de production. Il nécessite donc d'aucune intervention d'entretien de la part de personnel spécialisé. Tout en suivant nos conseils et les istructions que vous trouverez ci-après, vous obtiendrez par cet appareil le milleur rendement pour une longue période. En vous remerciant pour la préférence que vous avez bien voulu nous réserver, veuillez agréer nos salutations les plus distinguées.

Die IARP freut sich, Sie zu ihren Kunden zaehlen zu duerfen und verlaesst sich darauf, dass dieses Produkt ihre Erwartungen vollstaendig zufriedenstellt. Dieses Geraet wurde sorgfaeltig geplant, damit es ihnen Hoechstleistungen unter den besten Voraussetzungen der Sichereit und Oekonomie bringt. Waehrend den Produktionsphasen wurden zahlreiche und strenge Kontrollen durchgefuehrt. Es sind demzufolge keine spezielle Pflege oder Wartungseingriffe von Fachleuten noetig. Wenn Sie unsere Ratschlaege und die Anweisungen, die Sie nachfolgend finden werden, befolgen, werden Sie vom diesem Geraet die hoechste Leistungsaehigkeit auf lange Zeit erhalten. Wir danken Ihnen fuer den uns gewaehrten Vorzug und gruessen Sie freundlich.

La IARP se complace en poder contar con Ud. entre sus Clientes y confia en que la calidad de este producto satisficera ampliamente sus expectativas. Este aparato ha sido proyectado especialmente para ofrecer las mejores prestaciones con la máxima seguridad y economia. Durante la fabricación ha sido sometido a numerosos y estrictos controles. Por esta razón, no se necesitan cuidados especiales o intervenciones de manutención por parte de personel especializado. Siguiendo nuestros consejos y las instrucciones contenidas en el presente manual, obtendráel máximo rendimiento durante largo tiempo. Agradeciéndole su preferencia, le enviamos nuestros más cordiales saludos.

### INSTALLAZIONE

Dopo aver tolto l'imballo procedere ad una pulizia accurata di tutto il banco, utilizzando acqua tiepida e sapone neutro al 5% ed asciugandolo poi con un panno morbido; per le parti in vetro usare unicamente prodotti specifici evitando l'uso di acqua che può depositare sul vetro residui di calcare.

La distanza dal muro deve essere almeno di 10 cm. Regolare i piedini più bassi di 10 mm rispetto al piano di appoggio dei rullini.

L'apparecchio va sistemato in piano, lontano da fonti di calore (radiatori, stufe etc.), non esposto ai raggi del sole.

Il buon funzionamento dell'apparecchio può essere compromesso dall'influenza di continui movimenti d'aria (causati ad esempio da ventilatori, bocchette dell'aria condizionata etc.).

E' necessario che il gruppo condensatore sia in condizione di libero scambio d'aria, pertanto le zone di aerazione non devono essere ostruite da scatole o altro.

Non sistemare l'apparecchio all'aperto e non esporlo alla pioggia.

**Installare e posizionare l'apparecchio in modo che la spina di alimentazione sia facilmente accessibile.**

**Non usare apparecchi elettrici nel vano refrigerato.**

**L'apparecchio non è idoneo a sopportare rovesciamenti di liquido sulla sommità dello stesso. Per questo non appoggiare o collocare contenitori di liquidi immediatamente al di sopra del banco frigorifero.**

**L'APPARECCHIO NON E' IDONEO PER INSTALLAZIONE IN AMBIENTI CON PERICOLO DI INCENDIO O DI ESPLOSIONE O SOTTOPOSTI A RADIAZIONI.** Le condizioni ambientali esterne per un regolare funzionamento dell'apparecchio sono specificate sulla **targhetta dati tecnici**.

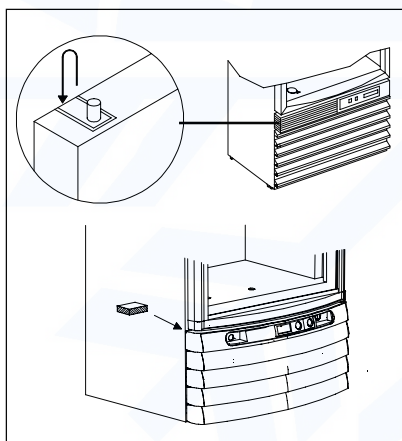
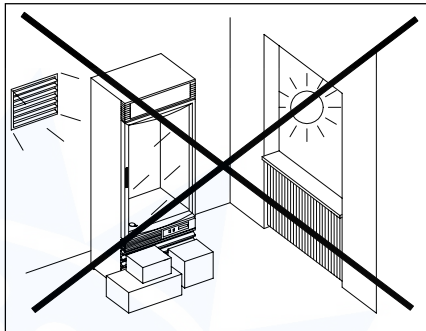
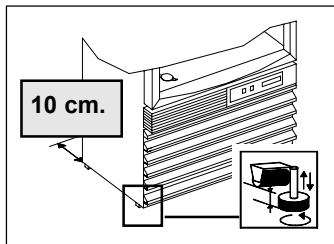

Sui modelli **STAR,VFP** inserire tra la porta vetrata ed il carrello l'apposito tassello in legno per evitare cedimenti del telaio durante i trasporti; sui modelli **EIS**, dopo l'installazione, tagliare con un coltello l'apposito perno di supporto porta inferiore, montato per evitare cedimenti del telaio durante i trasporti, e girarlo inserendolo nella posizione

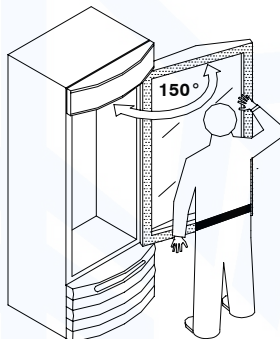

**ATTENZIONE!!**  
per non danneggiare il meccanismo rispettare l'angolo max. di apertura della porta

## MESSA IN SERVIZIO

Accertarsi che la tensione indicata sulla targhetta dati tecnici corrisponda a quella di rete. **LA LINEA DI ALIMENTAZIONE ELETTRICA A CUI SARA' ALLACCIATO IL FRIGORIFERO DEVE ESSERE PROTETTA DA INTERRUOTORE DIFFERENZIALE MAGNETOTERMICO AD ALTA SENSIBILITA' ( $I_n=16$  A,  $I_d = 30$  mA) E COLLEGATO ALL' IMPIANTO GENERALE DI TERRA.** Il fabbricante declina ogni responsabilità per eventuali danni causati a persone o cose derivanti dalla mancata osservanza di questa norma. **La messa a terra è necessaria ed obbligatoria per un corretto funzionamento dell' apparecchio.** Per il collegamento non utilizzare assolutamente riduzioni, prolunghes, adattatori o prese multiple. Il collegamento deve avvenire pertanto in maniera DIRETTA alla rete di alimentazione.

Dopo il collegamento, far funzionare l' apparecchio per circa 2 ore con le luci spente, dopodichè caricare il prodotto stando attenti a non posizionarlo oltre il limite di carico massimo.

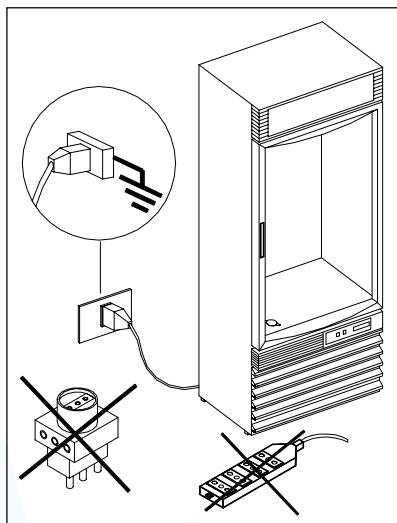

## MANUTENZIONE PERIODICA

Qualsiasi intervento effettuato sull'apparecchio da parte dell'utente richiede **assolutamente** il distacco della spina dalla presa di corrente. Ispezionare periodicamente il cavo di alimentazione per controllare se danneggiato. Se il cavo di alimentazione è danneggiato, non utilizzare l'apparecchio e tentarne la riparazione: esso deve essere sostituito dal costruttore o dal suo servizio assistenza o, comunque, da una persona con qualifica simile, in modo da prevenire ogni rischio. Nessuna protezione (griglia o carter) va rimossa da parte di personale non qualificato ed evitare assolutamente di far funzionare l'apparecchio con tali protezioni rimosse. **L'eventuale sostituzione della lampada deve essere eseguita esclusivamente da personale tecnico qualificato ed autorizzato.**

### (SOLO PER PERSONALE SPECIALIZZATO)

Almeno una volta ogni 12 mesi procedere alla pulizia del condensatore allettato da impurità (polveri e detriti) che si accumulano tra le alette la superficie frontale ostacolando una buona circolazione dell'aria. Un condensatore sporco influisce negativamente sulla resa dell'impianto, facendone scadere le prestazioni e determinando inutili consumi di energia elettrica. L'operazione di pulizia va eseguita con aspiratore.

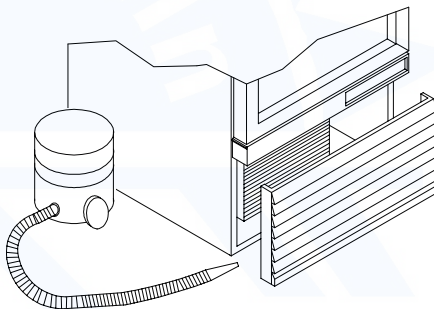

Per una buona conservazione delle superfici dell'apparecchio **operare come segue:**

**MOBILE ESTERNO:** Quando è necessario pulire delicatamente il mobile esterno usare un panno morbido imbevuto di soluzione di acqua e **detersivo neutro.**

**SUPERFICI IN ACCIAIO INOSSIDABILE:** Lavare con acqua tiepida e saponi neutri ed asciugare con panno morbido; **evitare pagliette o lana di acciaio che possono deteriorare le superfici.**

**SUPERFICI IN MATERIALE PLASTICO:** Lavare con acqua e saponi neutri, sciacquare ed asciugare con panno morbido; **evitare assolutamente l'uso di alcool, acetone e solventi che deteriorano permanentemente le superfici.**

**SUPERFICI IN VETRO:** Usare unicamente prodotti specifici per la pulizia dei vetri. **Non è consigliabile usare acqua in quanto può depositare calcare sulla superficie del vetro.**

## **SBRINAMENTO MANUALE E PULIZIA VASCA**

Per ottenere sempre il massimo rendimento è necessario effettuare uno sbrinamento manuale quando la formazione di brina sulle pareti o sui ripiani refrigeranti supera uno spessore di 5 mm. Per le operazioni di pulizia della vasca procedere come segue:

- 1) Togliere il prodotto e riporlo in un conservatore a -18°C.
- 2) Rimuovere i ripiani (dove sono presenti) e spegnere l'apparecchio premendo l'interruttore generale e staccando la spina.
- 3) Lasciare la porta aperta ed aspettare che la temperatura interna alla vasca sia uguale a quella ambiente.
- 4) Togliere il tappo dal fondo vasca; estrarre e ruotare il canotto di scarico acqua.
- 5) Posizionare sotto il canotto una vaschetta per la raccolta dell'acqua.
- 6) Procedere all'operazione di lavaggio ed asciugatura della vasca interna con un panno utilizzando detersivi neutri.

**Non usare dispositivi meccanici o altri mezzi per accelerare il processo di sbrinamento, diversi da quelli raccomandati dal costruttore.**

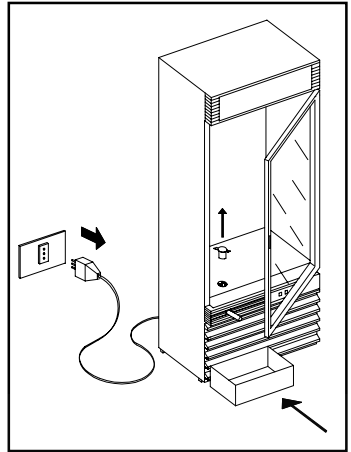

Successivamente, riposizionare i ripiani (dove sono presenti) e i tappi di scarico; riattivare l'apparecchio e dopo circa 2 ore di funzionamento con le luci spente, l'apparecchio è nuovamente pronto a conservare i vostri prodotti.

**Non usare getti d'acqua nelle operazioni di pulizia: si possono danneggiare le parti elettriche.**

### **Attenzione!**

**MODELLI EIS / STAR 34 - 45 - 55:**

**Sui modelli EIS / STAR 34 - 45 - 55 lo sbrinamento è automatico.** Se si rende necessario impostare l'ora di sbrinamento è sufficiente operare uno sbrinamento manuale nel momento prescelto ruotando in senso orario la manopola (7) del timer di sbrinamento. (vedi pag.24 - 25).

## **UTILIZZAZIONE STAGIONALE**

Se l'apparecchio dovesse rimanere inattivo per lunghi periodi di tempo occorre effettuare le seguenti operazioni preliminari:

- togliere la spina dalla presa di corrente;
- pulire bene ed asciugare l'apparecchio;
- lasciare leggermente aperta la porta vetro per evitare la formazione di cattivi odori.
- coprire l'apparecchio con un telo, posizionarlo in luogo asciutto e riparato.

## **REGOLAZIONE DELLA TEMPERATURA**

Questo apparecchio frigorifero è equipaggiato di un termostato per il mantenimento automatico della temperatura prestabilita ed idonea all'interno della vasca. Il termostato viene tarato presso la fabbrica e non dovrebbe essere toccato dall'utilizzatore. Soltanto nel caso in cui la temperatura media interna risulti non soddisfacente, si può agire ruotando la manopola del termostato (vedi pagine 23 - 24 - 25 - 26). I numeri riportati sulla targhetta di regolazione non indicano direttamente il valore della temperatura bensì soltanto posizioni di riferimento.

## INFORMAZIONI PER IL SERVIZIO ASSISTENZA

### **IMPIANTO DI ILLUMINAZIONE A TUBI FLUORESCENTI**

Questo apparecchio frigorifero è equipaggiato di un dispositivo di accensione a reattore e starter elettronico di sicurezza per l'accensione e disinserzione automatica delle lampade in vasca difettose.

Lo starter elettronico di sicurezza (posizionati nel vano motore):

- disinserisce automaticamente il circuito dopo 60" di tentato reinnesco della lampada;
- elimina il rischio di cortocircuito ,disinserendo la lampada, ed evita una pericolosa sollecitazione dell'alimentatore.

In caso di lampada non funzionante premere il pulsante sullo starter: se la lampada è difettosa o esaurita esso scatterà nuovamente. In tal caso è necessario sostituire la lampada e premere nuovamente il pulsante. In caso di difettosità dello starter elettronico di sicurezza esso deve essere sostituito con tipo uguale o elettricamente equivalente.

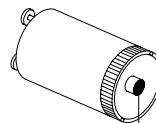

***Pulsante***

### **INCONVENIENTI E RIMEDI**

Gli inconvenienti di funzionamento che si riscontrano negli apparecchi frigoriferi sono dovuti, nella maggioranza dei casi ad installazione elettrica difettosa. Si tratta quindi di cause che possono essere facilmente eliminate sul posto.

#### **L'apparecchio non funziona:**

- controllare che la corrente arrivi regolarmente alla presa;
- controllare che la spina sia bene inserita nella presa.
- controllare la continuità dei fusibili (solo sui modelli che li prevedono)

#### **La temperatura interna non è sufficientemente bassa:**

- controllare che l'apparecchio non si trovi vicino ad una fonte di calore;
- controllare che non vi sia un eccessivo accumulo di ghiaccio sull'evaporatore o sui ripiani evaporanti.
- controllare la regolazione della temperatura.
- controllare che il condensatore alettato non risulti intasato o ostruito;
- controllare che sul retro dell'apparecchio vi sia spazio sufficiente per il passaggio dell'aria.
- controllare la perfetta chiusura della porta. I modelli a refrigerazione ventilata utilizzano un dispositivo che, al momento dell'apertura della porta, disinserisce automaticamente la motoventola interna aspirante; questo per evitare un maggior ingresso di aria calda all'interno della vasca.

#### **L'apparecchio è rumoroso:**

- controllare che tutte le viti ed i bulloni siano ben serrati;
- controllare che l'apparecchio sia ben livellato;
- controllare che qualche tubo o pala dei ventilatori non siano in contatto con altre parti dell'apparecchio.

### INSTALLATION

Take out packaging and clean all the cabinet using warm water together with 5% of neutral soap then dry it with a soft cloth; for the glass parts only use specific products, avoiding the use of water which can leave on the glasses limestone residues. Keep a distance from the wall of 10 cm at least. Please settle the adjustable feet 10 mm lower than the level face of small rollers.

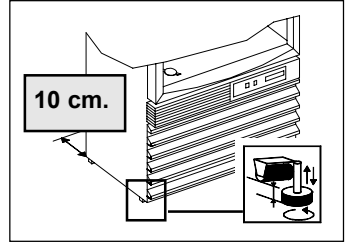

Cabinet must be installed on a perfectly even surface, far away from any heat source (radiators, stoves, etc) including sun rays.

Good running of the cabinet can be compromised in cases where the airflow is disturbed (wind, ventilators, air conditioning outlets, etc).

Smooth running of the cabinet is assisted when sufficient air is permitted to flow through the bottom of the unit; it is very important that the grills at the base are kept uncovered.

Do not expose the cabinet to rain. **Install and position the unit in such a way so as to allow easy access to the power socket.**

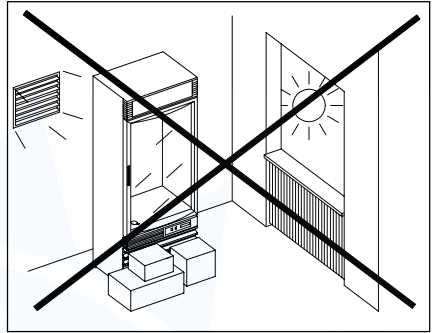

**Never use electrical equipment in the refrigerated compartment**

**Never place containers of liquid on or immediately above the ticket counter; should the content spill out, it would damage the counter.**

**THE REFRIGERATOR IS NOT SUITABLE FOR WORKING IN DANGEROUS ENVIRONMENT WITH RISK OF FIRE, EXPLOSIONS OR RADIATIONS.**

Operation is regular with ambient temperature indicated on **technical data plate**.

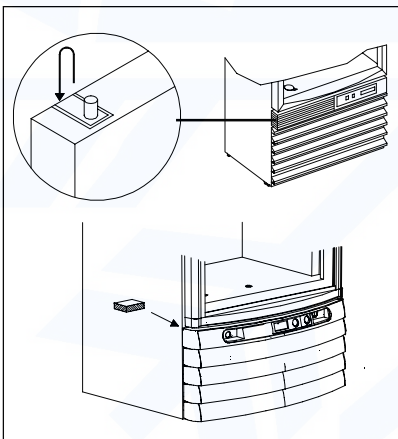

On models **STAR, VFP** insert between glass door and motor space the wood part to avoid door frame foldings during transport; on models **EIS**, after installation, cut off with a blade the dowel door support from the base of the cabinet, then pull it out and reinsert it upside-down in the hole. Reinsert it when the cabinet is removed.

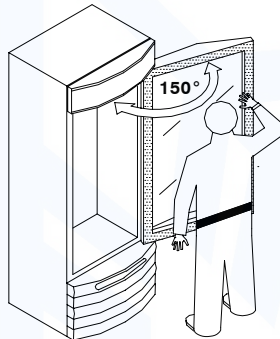

**WARNING!!**  
to prevent damaging the mechanism do not exceed the maximum angle of door opening

## **PUTTING INTO OPERATION**

Check that the voltage on the identification plate is the same as that of the network. **THE ELECTRICAL SUPPLY LINE TO WHICH THE REFRIGERATOR WILL HAVE TO BE CONNECTED IS TO BE PROTECTED BY A VERY SENSITIVE DIFFERENTIAL SWITCH (Rc=16A, Dc=30mA); IT IS ALSO TO BE LINKED TO THE GENERAL EARTHING PLANT.**

The manufacturer disclaims all responsibility for any damage to people or things due to incorrect observance of this rule. **Earthing is necessary and compulsory by law. Absolutely never use reduction units, patch cords, adapters or multiple socket outlets to connect the counter. DIRECTLY connect the equipment to the mains.**

After plugging, make run the unit for about 2 hours with the lights off, then load the product: don't place it over the max. load level because the temperature for good preservation is insufficient.

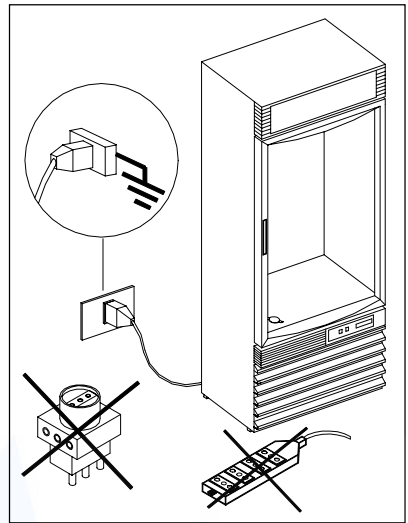

## **PERIODICAL MAINTENANCE**

**Any further adjustments on the refrigerator necessarily require the electric plug to be removed.** Check periodically the supply cable in order to detect any damage. If the power supply cable is damaged, don't use the equipment and don't try to repair it: to prevent any risk, it must be replaced by the manufacturer, by a member of the after-sales service staff, or anyway by a person having similar qualifications. In any case, none of the protective elements (the grill, the carter) must be removed by non qualified staff. Absolutely avoid using the refrigerator without such protection.

**The replacement of neon tubes must be carried out only by an Authorized Service Center.**

### **(SKILLED PERSONNEL ONLY)**

At least once every 12 months remove from the condenser unit the impurity (dust and deposit) which remain among the fins of the condenser, obstructing a good circulation of the air. A dirty condenser reduces the performance of the equipment, increasing the energy consumption.

Cleaning should be carried out with a soft brush or preferably with a vacuum cleaner.

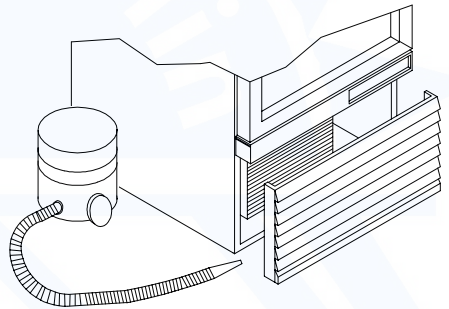

For a good preservation of the cabinet's body a **periodical cleaning is necessary.**

**EXTERNAL BODY:** When necessary, the external body should be cleaned with a cloth and a **neutral soap** and water solution.

**STAINLESS STEEL SURFACES:** wash with warm water and mild detergent, rinse well and dry with soft cloth. **Avoid scouring pads etc. which will spoil the finish of the stainless steel.**

**SURFACES IN PLASTIC MATERIAL:** wash with warm water and mild detergent, rinse well and dry with soft cloth; **under no circumstances should alcohol, methylated spirits or solvents be used.**

**GLASS SURFACES:** only use products specifically designed for glass cleaning; **it is not advisable to use ordinary water which can leave a film of calcium on the surface of the glass.**

## **MANUAL DEFROSTING AND TANK CLEANING**

To always achieve the highest performance we recommend a manual defrosting when the frost layer on the refrigerating shelves or on the tank walls exceeds 5 mm thickness. Proceed as follows:

- 1) Remove the product and place it in a refrigerator at -18°C.
- 2) Remove the tank shelves (if present) and switch off the unit by pushing on main switch and unplug the unit directly.
- 3) Leave the glass door open and begin the operation of tank washing when the tank temperature is equal to the ambient temperature.
- 4) Remove the tank internal plug; extract and rotate the water draining tube to send away the water.
- 5) Put below a tray
- 6) Wash and dry the tank using neutral soap and soft cloth.

**Never use mechanical devices or any other means to accelerate the defrosting process, other than those recommended by the manufacturer.**

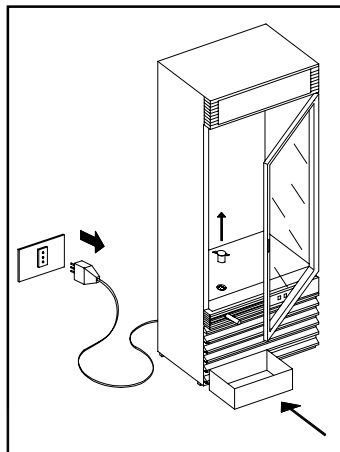

Then reset the tank shelves and the stoppers; switch on the unit with the lights off: after 2 hours the unit is ready to preserve your product again.

**Do not use jet of water to clean the cabinet: electrical wiring could be damaged.**

### **Warning!**

**MODEL EIS / STAR 34 - 45 - 55:**

**On models EIS / STAR 34 - 45 - 55 Defrosting is automatic.** If you want to set a defrosting time, just defrost the unit manually by rotating clockwise defrosting timer knob (7). (see on page 24-25).

### **SEASONAL USE**

When the unit is not used for a long time, please take note of the following procedures:

- unplug the unit;
- clean and dry the tank well;
- leave the glass door open to avoid possible formation of bad odours;
- cover the unit with a curtain, place it in a dry room and sheltered from the atmospheric agents.

## **TEMPERATURE SETTING**

Each refrigerating appliance is provided with a thermostat for automatic maintenance of the appropriate pre-established temperature inside the tank. This temperature adjuster is gauged by the factory and should not be touched by the user. Only if the average internal temperature is too cold or not cold enough should the knob (5) turned (see page 23 - 24 -25 -26) . The numbers on the regulation plate are not related to temperature values but only to knob reference position.

# INFORMATIONS ABOUT SERVICE

## ***LIGHTING SYSTEM WITH FLUORESCENT TUBES***

This appliance is provided with a device for the tank lighting circuit, formed by ballasts and security electronic starters

The security electronic starter (placed in the motor space):

- disconnects the circuit after 60" if the tubes doesn't start to light;
- avoids the danger of a short-circuit disconnecting automatically the tubes.

If a tube does not light press the button on the starter: if tube is defective or exhausted, it will come up again. Then replace the tube and press the button again.

In case of defective starter it is necessary to replace it with an equal or electrically similar one.

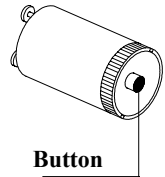

**Button**

## ***MALFUNCTIONS AND REMEDIES***

Most of the functioning inconveniences are generally due to defective electrical connections. These problems can usually be solved on the place.

**The unit does not start:**

- check that there is voltage at the wall socket;
- check that the unit is properly plugged.
- check the fuse continuity (if present)

**The internal temperature is not cold enough:**

- check that the unit is not placed too close to any heating source;
- check that there is not too much ice on the evaporator, or on the evaporating shelves;
- check the temperature setting;
- check that the condenser is not blocked by dirt;
- check that behind the cabinet air can properly circulate;
- check the perfect closing of the glass door; the models with ventilated refrigeration are equipped with a device that, during door-open time, switch off automatically the internal motor-fan.

**The unit is noisy:**

- check that all the bolts and nuts are properly fasten;
- check that the unit is placed on an even surface;
- check if any pipe or fan is in contact with any other part of the body.

**INSTALLATION**

Après avoir enlevé l'emballage, nettoyer soigneusement le banc entier avec de l'eau tiède et du savon neutre à 5%. Ensuite essuyer avec un chiffon souple. Pour les parties en verre utiliser uniquement produits pour le nettoyage des vitres; éviter d'utiliser l'eau, qui pourrait déposer des traces de calcaire.

La distance du mur doit être d'au moins 10 cm. Régler les vis.

Le banc doit être posé à plat, loin des sources de chaleur (radiateurs, poêles, etc.), pas exposé aux rayons du soleil.

Le bon fonctionnement de l'appareil peut être compromis par l'influence de continus mouvements d'air (causé par exemple par des ventilateurs, buses d'air conditionné, etc....)

Il est nécessaire que le groupe condensateur soit sous condition de libre changement d'air; donc les zones d'aération ne doivent pas être obstruées par des boîtes ou autre chose.

Ne pas placer l'appareil en plein air et ne pas l'exposer à la pluie. **Placer l'appareil en laissant sa fiche d'alimentation facilement accessible.**

**Ne pas utiliser d'appareils électriques dans le compartiment réfrigéré.**

**L'appareil n'est pas apte à supporter des renversements de liquides sur son sommet. Pour cette raison, ne pas appuyer ou ne pas mettre de récipients contenant du liquide juste au-dessus du comptoir frigorifique. L'APPAREIL N'EST PAS APTE POUR L'INSTALLATION DANS DES ENDROITS COMPORTANT DES RISQUES D'INCENDIE OU D'EXPLOSION OU SOUSMIS A DES RADIATIONS.** Les conditions ambiantes extérieures pour un fonctionnement régulier de l'appareil sont spécifiées sur la plaques de **données techniques**.

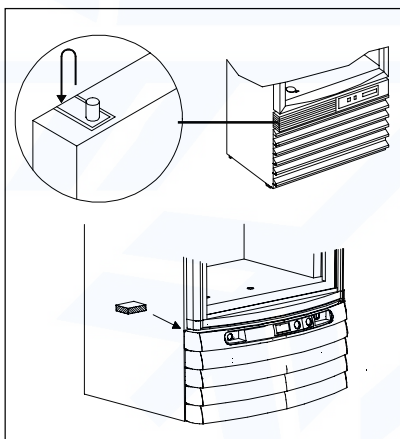
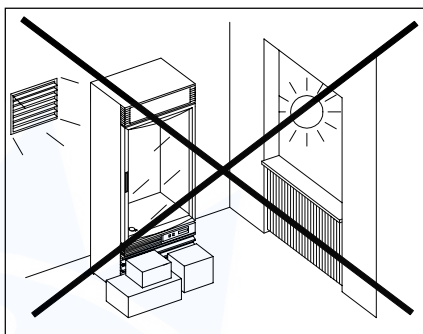
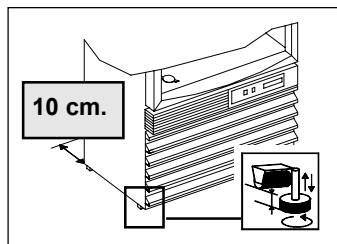

Sur les modèles **VFP** et **STAR**, introduire entre la porte vitrée et le chariot l'express tasseau en bois pour éviter des affaissements du châssis pendant les transports. Sur les modèles **EIS**, après l'installation couper avec un couteau l'express tourillon de support inférieur de la porte, monté pour éviter des affaissements du châssis pendant les transports, et le tourner en l'insérant dans sa position originale.

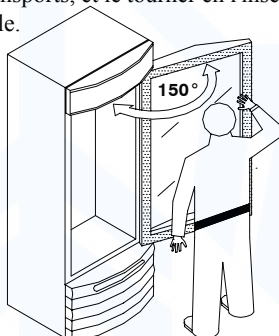

**ATTENTION!**  
pour ne pas endommager le mécanisme ouvrir la porte mais pas plus de l'angle max.

## MISE EN SERVICE

S'assurer que la tension indiquée sur la plaque de données techniques correspond à celle du réseau. **LA LIGNE D'ALIMENTATION ÉLEC-TRIQUE À LAQUELLE LE FRIGIDAIRE SERA RELIÉ DOIT ÊTRE PROTÉGÉE PAR UN INTERRUPTEUR DIFFÉRENTIEL À HAUTE SENSIBILITÉ (In=16A, Id=30mA) ET CONNECTÉE A L'IMPLANTATION GÉNÉ-RALE DE TERRE.** Le fabricant décline toute responsabilité pour d'éventuels dommages causés aux personnes ou à la propriété dus à l'inobservance de cette norme. **La mise à terre est nécessaire et obligatoire pour le bon fonctionnement de l'appareil.**

**Pour le branchement n'utiliser surtout pas de réducteurs, de rallonges, d'adaptateurs ou de prises multiples. Par conséquent le branchement doit se faire de façon DIRECTE avec le réseau d'alimentation.**

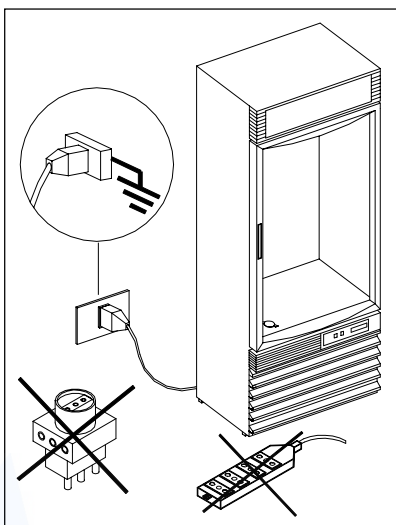

Après le raccordement, faire fonctionner l'appareil pendant 2 heures avec ses lumières éteintes, après quoi, charger le produit, mais pas plus en haut de la ligne de charge, où la température ne sera pas suffisante pour une correcte conservation.

## ENTRETIEN PÉRIODIQUE

Pour toute intervention sur l'appareil par l'utilisateur, il faut absolument détacher la fiche de la prise de courant. Vérifier périodiquement le câble d'alimen-tation pour vérifier s'il est endommagé. Si le câble d'alimentation est endommagé, ne pas utiliser l'appareil ni tenter de le réparer: il doit être remplacé par le constructeur ou par le service d'assistance, ou en tout cas par une personne aux qualifications équivalentes, de façon à prévenir tout type de risque. Aucune protection (grille ou carter) doit être enlevée par des personnes non qualifiées. Éviter rigoureusement de faire fonctionner l'appareil avec ces protections ôtées. **Le remplacement éventuel du neon doit être effectué uniquement par Personnel Technique Qualifié.**

### (À CONFIER À DU PERSONNEL SPÉCIALISÉ)

Au moins tous le 12 mois, nettoyer le condensateur aileté d'impuretés (poussière, etc...) qui se sont accumulés entre les ailettes et la surface frontale et qui empêchent une bonne circulation de l'air. Un condensateur sale influe négativement sur le rendement de l'implantation, réduisant ses performances et déterminant d'inutiles consommations d'énergie électrique. L'opération de nettoyage est à exécuter avec des brosses en soie ou, encore mieux, avec un aspirateur.

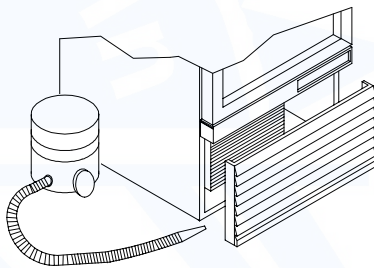

Pour une bonne conservation des surfaces de l'appareil, recourir au nettoyage périodique.

**MEUBLE EXTERNE :** nettoyer délicatement le meuble externe avec un chiffon souple imbibé d'eau et **détergent neutre;** rincer et sécher avec soin.

**SURFACES EN ACIER INOXYDABLE :** laver avec de l'eau tiède au savon neutre et essuyer avec un chiffon souple; **pour ne pas détériorer les surfaces, éviter de la paille de fer ou des feuilles avec des fibres métalliques.**

**SURFACES EN MATÉRIEL PLASTIQUE :** laver avec de l'eau tiède au savon neutre, rincer et essuyer avec un chiffon souple; **éviter absolument l'emploi d'alcool, acétone ou solvants qui détériorent les surfaces.**

**SURFACES EN VERRE :** Pour les parties en verre utiliser uniquement produits pour le nettoyage des vitres; **éviter d'utiliser l'eau, qui pourrait déposer des traces de calcaire.**

## **DEGIVRAGE MANUEL ET NETTOYAGE DE LA CUVE**

Pour obtenir le rendement maximum de l'installation frigorifique, on conseille un dégivrage manuel quand l'épaisseur du givre sur les parois ou sur les étagères réfrigérantes dépasse les 5 mm. Pour les opérations de nettoyage de la cuve, procéder comme suit :

suit :

- 1) Enlever les produits et les mettre dans un conservateur à -18°C.
- 2) Enlever les étagères (où elles sont présentes) et éteindre l'appareil en actionnant l'interrupteur principal et en détachant la fiche.
- 3) Laisser la porte ouverte et attendre que la température dans la cuve soit égale à celle du milieu ambiant.
- 4) Enlever le bouchon du fond intérieur de la cuve; extraire et tourner vers l'extérieur le tuyau d'évidage.
- 5) Poser sous le tuyau une cuvette pour recueillir l'eau.
- 6) Laver et essuyer l'intérieur de la cuve avec un chiffon et en utilisant des détergents neutres.

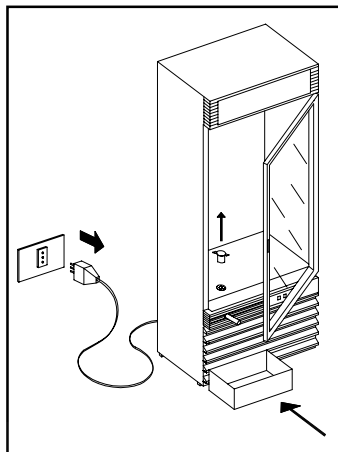

**N'utiliser ni dispositifs mécaniques ni d'autres moyens, en dehors de ceux recommandés par le constructeur, pour accélérer le processus de dégivrage.**

Ensuite, repositionner le bouchon, le tuyau et les éventuelles étagères; remettre en fonction l'appareil avec ses lumières éteintes et la porte fermée ; après environ 1 heure, l'appareil sera prêt à conserver de nouveau vos produits.

**N'utiliser pas des jets d'eau en nettoyant: ils pourraient atteindre les parties électriques et les endommager.**

**Attention!**

**MODÈLES EIS / STAR 34 - 45 - 55:**

**SUR LES MODÈLES EIS / STAR 34 - 45 - 55 le dégivrage est automatique.** S'il est nécessaire de programmer l'heure de dégivrage, il suffit de provoquer un dégivrage manuel au moment choisi en tournant dans le sens des aiguilles d'une montre le bouton du temporisateur de dégivrage (7). (voir pag.24 - 25).

## **UTILISATION SAISONNIERE**

Si l'appareil devait rester inactif pendant des longues périodes, il faudra effectuer les opérations préliminaires suivantes :

- enlever la fiche de la prise du courant;
- bien nettoyer et essuyer le meuble;
- laisser la porte vitriée de la cuve un peu ouverte pour éviter la formation de mauvaises odeurs;
- laisser l'appareil dans un endroit sec et protégé des agents atmosphériques et le couvrir avec une toile.

## **REGLAGE DE LA TEMPERATURE**

Chaque appareil frigorifique est pourvu d'un thermostat pour le maintien automatique de la température, préfixée et appropriée, à l'intérieur de la cuve. Ce dispositif pour régler la température est gradué à l'usine et ne devrait pas être touché par l'utilisateur. Seulement si la température moyenne interne est trop froide ou trop élevée, il faut agir sur le bouton (5) (voir pag.23 -24 - 25 - 26). Les numéros de la plaquette de réglage n'indiquent pas directement la valeur de température, mais seulement des positions de référence.

## INFORMATIONS POUR LE SERVICE D'ASSISTANCE

### **INSTALLATION D'ECLAIRAGE A TUBES FLUORESCENTS**

Chaque appareil frigorifique est pourvu d'un dispositif pour circuit d'allumage de la cuve, par réacteur et avec starter électronique de sécurité pour allumage/ déconnection automatique des lampes au néon defectueuses.

Le starter électronique de sécurité (dans le cage du moteur):

- déconnecte automatiquement le circuit après 60 secondes de tenté réallumage de la lampe;
- élimine le risque de court-circuit en déconnectant la lampe et évitant un dangereuse sollicitation de l'alimentateur.

En cas de lampe non fonctionnante, amorcer la touche sur le starter: si la lampe est defectueuse ou épuisée, le starter déclenche de nouveau. Dans ce cas-là, il faut remplacer la lampe et amorcer de nouveau la touche.

En cas de défautuosité du starter électronique de sécurité, celui-ci doit être remplacé avec un type égal ou electriquement équivalent.

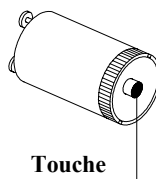

### **DEPANNAGE**

Les fautes de fonctionnement qui se produisent sur les appareils frigorifiques sont dûs, dans la plupart des cas, à l'installation électrique defectueuse. Il s'agit donc de causes pouvant être facilement éliminées sur place.

#### **L'appareil ne fonctionne pas:**

- contrôler que le courant arrive régulièrement à la prise;
- contrôler que la fiche soit bien branchée dans la prise;
- contrôler la continuité des fusibles (sur les versions équipées avec cette protection).

#### **La température intérieure n'est pas suffisamment basse:**

- contrôler que l'appareil ne se trouve pas proche d'une source de chaleur;
- contrôler qu'il n'y ait pas une accumulation excessive de glace sur l'évaporateur ou sur le bâti d'évaporation;
- contrôler l'affichage de température;
- contrôler que le condensateur aileté ne soit pas engorgé ou obstrué;
- contrôler que derrière l'appareil il y ait de l'espace suffisant pour le passage de l'air;
- contrôler la parfaite fermetures de la porte. Les modèles à réfrigération ventilée utilisent un dispositif qui, quand on ouvre la porte, déconnecte automatiquement le ventilateur aspirateur intérieur; cela pour éviter une entrée supplémentaire d'air chaud à l'intérieur de la cuve.

#### **L'appareil est bruyant :**

- contrôler le bon serrage de toutes les vis et les boulons;
- contrôler que l'appareil soit bien nivelé;
- contrôler que quelque tuyau ou pale des ventilateurs ne touche pas des autres parties.

## INSTALLATION

Nachdem die Verpackung abgenommen wurde ist eine sorgfältige Reinigung des ganzen Gerätes vorzunehmen, indem lauwarmes Wasser und 5%haltige Neutro-Seife anzuwenden ist; schließlich mit einem weichen Tuch abtrocknen. Für die Teile aus Glas sind ausschließlich spezifische Produkte anzuwenden sowie Wasser zu vermeiden, welches Kalkablage hinterläßt.

Der Abstand von der Mauer muß mindestens 10 cm betragen. Die Füße regulieren.

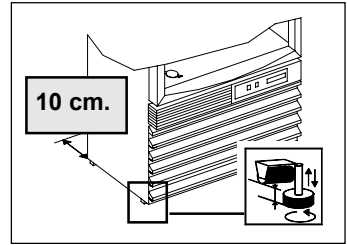

Das Gerät muß auf einem ebenen Boden und fern von Wärmequellen (Heizkörper, Öfen usw.) aufgestellt werden und darf nicht Sonnenstrahlen ausgesetzt werden. Die gute Funktion des Gerätes könnte aufgrund von kontinuierlichen Luftbewegungen (verursacht z.B. von Ventilatoren, Düsen der Klimaanlage usw.) beeinträchtigt werden. Es ist erforderlich, daß der Kondensatorgruppe einfreier Luftwechsel sichergestellt ist und deshalb dürfen die Belüftungszonen nicht von Schachteln oder anderem verstellt sein. Das Gerät nicht im Freien aufstellen und nicht dem Regen aussetzen.

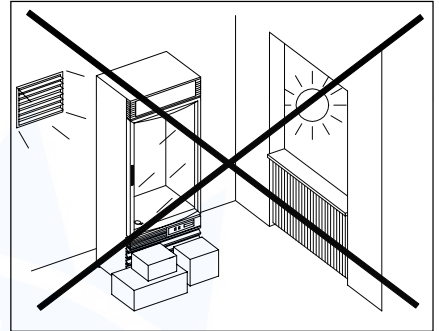

**Das Gerät aufstellen so daß der Stecker leicht zugänglich ist. Benutzen Sie keine Elektrogeräte im Kühlfach. Das Gerät ist nicht widerstandsfähig gegen Flüssigkeiten, die von oben einfiltrern. Vermeiden Sie es daher, Behälter mit Flüssigkeiten direkt auf der Oberfläche des Kühlers abzustellen. DAS GERÄT IST NICHT GEEIGNET FÜR DIE INSTALLATION IN RÄUMEN WO BRAND- ODER EXPLOSIONSGEFAHR BESTEHT, ODER WO ES RADIATIONEN AUSGESETZT WIRD.** Die äußeren Umgebungsbedingungen für eine reguläre Funktion des Gerätes sind auf dem **technischen Datenschild** angeführt.

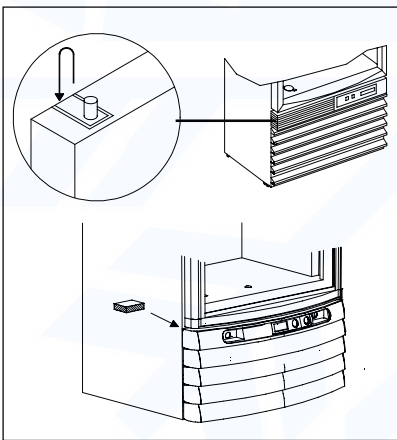

Bei den Modellen **STAR, VFP** hingegen muß zwischen der Glastüre und dem Wagen ein Holzpflock eingeführt werden, der ein Rahmensenkung während der Transporte vermeiden. Bei den Modellen **EIS** ist nach der Installation der Haltestift der unteren Türe mittels eines Messers zu schneiden, der zum Vermeiden einer Rahmensenkung während des

Transportes montiert wurde, denselben dann drehen und in die Originalposition einführen. Bei jedem Transport ist dieser Haltestift wieder zu positionieren.

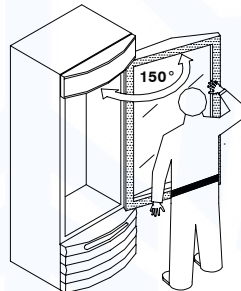

**ACHTUNG!!**  
damit der Mechanismus nicht beschädigt wird, öffnen sie nicht die Tür über max. Eck.

## INBETRIEBNAHME

Sicherstellen, daß die am Datenschild angeführte Spannung der Netzspannung entspricht. **DIE ELEKTRISCHE VERSORGUNGSLINIE, AN WELCHE DAS GERÄT ANZUSCHLIESSEN IST, MUSS VON EINEM HOCHEMPFLINDLICHEN DIFFERENTIAL SCHALTER ( $I_n=16A, I_d=30mA$ ) GESCHÜTZT UND AN DIE ALLGEMEINE ERDANLAGE ANGESCHLOSSEN SEIN.** Der Hersteller lehnt jede Art von Verantwortung ab für eventuelle Schäden die an Personen oder Gegenständen wegen Unberücksichtigung dieser Norm verursacht wurden. **Der Erdanschluß ist für eine korrekte Funktion des Gerätes erforderlich und verpflichtend. alimentazione. Benutzen Sie für die Stromverbindung weder Adapter, noch Verlängerungen oder Mehrfachstecker. Die Verbindung muss DIREKT mit der Versorgungsbuchse gewährleistet**

**sein.** Nach dem Anschluß das Gerät für ungefähr zwei Stunden ohne Beleuchtung laufen lassen, wonach das Produkt geladen werden kann. Dabei beachten daß die Linie des Ladeniveaus nicht überschritten wird, weil die Temperatur für eine korrekte Konservierung nicht ausreichend ist.

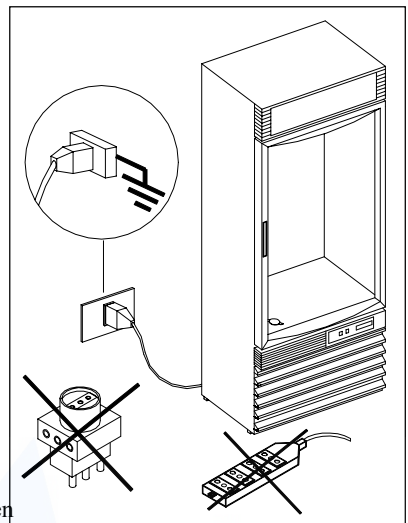

## PERIODISCHE WARTUNG

Jede Art von Eingriff der von seiten des Anwenders auf dem Gerät durchgeführt wird, erfordert **absolut** die Abtrennung des Steckers von der Steckdose. Periodisch ist das Versorgungskabel auf eventuelle Beschädigungen zu überprüfen. Sollte das Versorgungskabel beschädigt sein, benutzen Sie das Gerät nicht und versuchen Sie nicht es zu reparieren: es kann nur vom Hersteller ersetzt werden oder vom Servicedienst oder von einer Person mit ähnlicher Qualifikation, um Risiken zu vermeiden. Keinerlei Schutz (Gitter oder Gehäuse) darf von nicht qualifiziertem Personal abgenommen werden und es ist absolut zu vermeiden, das Gerät ohne diese Schutz-vorrichtungen im Betrieb zu lassen. **Für den Lampen Ersatz wenden sie sich ausschliesslich an den Servicedienst..**

### (NUR FÜR GESCHULTES PERSONAL)

Mindestens einmal jede 12 Monate ist der gerippte Kondensator von Verschmutzung (Staub und Reste) zu befreien, die sich zwischen Rippen und der stirnseitigen Oberfläche ansammelt, was eine gute Luftzirkulation verhindert. Ein schmutziger Kondensator wirkt sich negativ auf die Anlagenleistung aus, was niedere Leistungen und unnötigen Energieverbrauch zur Folge hat. Der Reinigungsvorgang muß mittels Saugstauber erfolgen.

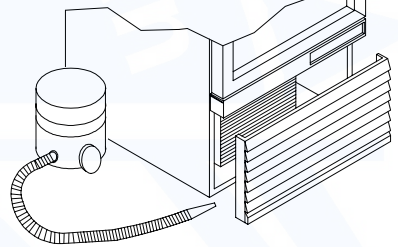

Damit die Oberflächen des Gerätes gut erhalten bleiben ist eine periodische Reinigung durchzuführen.

**EXTERNER GEHÄUSE:** Wenn erforderlich vorsichtig mit einem, in einer Lösung von Wasser und **neutralem Waschmittel** getränkten weichen Tuch reinigen.

**OBERFLÄCHEN AUS ROSTFREIEM STAHL:** mittels lauwarmen Wasser und Neutro-Seifen reinigen, sowie mit weichem Tuch abtrocknen, **Rispen oder Stahlwolle vermeiden, welche die Oberflächen beschädigen.**

**OBERFLÄCHEN AUS PLASTIKMATERIAL:** mittels Wasser und Neutro-Seifen waschen, mit weichem Tuch spülen und abtrocknen; **absolut die Anwendung von Alkohol, Azeton und Lösemittel vermeiden, welche die Oberflächen auf die Dauer beschädigen.**

**OBERFLÄCHEN AUS GLAS:** ausschließlich für die Reinigung von Glas spezifisch geeignete Produkte verwenden. **Die Anwendung von Wasser wird nicht empfohlen, welches Kalkreste auf Glasflächen interläßt.**

## **MANUELLES ABTAUEN UND WANNE REINIGUNG**

Um eine maximale Leistung der Kühlanlage zu erreichen, wird ein manuelles Abtauen empfohlen, wenn der Reif in der Wanne und an den Wänden eine Dicke von 5 mm übersteigt. Für die Reinigung der Wanne ist wie folgt vorzugehen:

- 1) Das Produkt in einen Kühlschrank bei -18°C abstellen.
- 2) Ablagen, wo vorhanden, ausnehmen, Gerät ausschalten, indem der Hauptschalter gedrückt und der Stromstecker ausgezogen wird.
- 3) Die Türe offenstehen lassen und abwarten bis die Innentemperatur gleich der Raumtemperatur ist.
- 4) Am Wannenboden den Pfropfen wegnehmen, das Abflußrohr für Tauwasser drehen.
- 5) Eine Wanne für den Auffang von Wasser unter die Wanne stellen.
- 6) Die Reinigung und Trocknung der inneren Wanne erfolgt mittels Tuch und neutralen Waschmitteln.

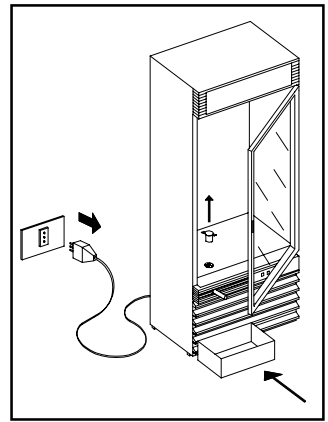

**Benutzen Sie keine mechanischen Vorrichtungen oder andere Mittel, um den Enteisungsprozess zu beschleunigen, außer denen, die vom Hersteller empfohlen werden.**

Anschließend wieder die Ablagen einbringen, das Gerät einschalten und ohne Beleuchtung nach ungefähr zwei Stunden ist das Gerät neuerdings in der Lage die Produkte zu konservieren.

**Bei der Reinigung keine Wassersträhle verwenden, welche die elektrischen Teile beschädigen könnten.**

### **Achtung!**

#### **MODELLEN EIS / STAR 34 - 45 - 55:**

Auf Modellen **EIS / STAR 34 - 45 - 55** erfolgt **Das Abtauen automatisch**. Wenn es nötig ist, die Abtaungszeit zu programmieren, genügt es eine Handabtauung durch Drehen im Uhrzeigersinn des Knopfes des Abtaungs-Zeitgebers (7) (auf Seiten 24 - 25) in der gewählten Zeit zu verursachen.

## **SAISONBEDINGTE BENUTZUNG**

Sollte die Maschine für längere Zeiträume stillstehen, sind folgende vorbeugende Maßnahmen zu treffen:

- Stecker von der Steckdose ausziehen
- Das Gerät gut reinigen und trocknen
- Die Glastür offen lassen um die Bildung von schlechten Gerüchen zu vermeiden
- Das Gerät mit einem Tuch abdecken, in einem trockenen Raum, geschützt von externen atmosphärischen Einwirkungen, abstellen.

## **TEMPERATUR EINSTELLUNG**

Jeder Gerät ist mit einem Thermostat zur Aufrechterhaltung der vorbestimmten und geeigneten Temperatur im Behälter ausgestattet. Dieser Temperaturregler wird in der Fabrik geeicht und dürfte von dem Benutzer nicht berührt werden. Nur wenn die Durchschnittstemperatur zu kalt oder nicht kalt genug sein sollte, ist der Drehgriff (5) zu benutzen (auf Seiten 23 - 24 - 25 - 26). Die Nummern der Gradskala nicht den Temperaturwert angeben, sondern Bezugspositionen: eine höhere Nummer entspricht einer kälteren Temperatur.

# INFORMATIONEN FÜR DEN SERVICE

## **BELEUCHTUNGSANLAGE MIT LEUCHTSTOFFRÖHRE**

Jeder Gerät ist mit einer Vorrichtung, für die Zündung und automatische Ausschaltung der mangelhaften Neon-Leuchtstofflampen der Wanne, mit Drosselspule und elektronischer Sicherheitsstarter ausgestattet

Der elektronische Sicherheitsstarter (im Motorraum):

- schaltet automatisch den Kreislauf aus nach 60° versuchte Wiedereinschaltung der Lampe
- schließt das Kurzschluß-Risikuum aus durch Ausschalten der Lampe und vermeidet eine gefährliche Belastung des Einspeisers.

Sollte die Lampe nicht funktionieren, den Druckknopf auf dem Starter drücken: wenn die Lampe defekt oder erschöpft ist, löst dieser neuerdings aus. In diesem Fall muß die Lampe ersetzt, und der Druckknopf wieder gedrückt werden.

Im Falle eines defekten elektronischen Sicherheits-Starters, muß dieser vom selben oder elektrisch gleichwertigen Typ ersetzt werden.

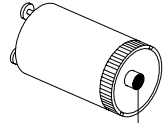

**Druckknopf**

## **BETRIEBSSTÖRUNGEN UND ABHILFEN**

Die Funktionsstörungen die bei Kühlgeräten auftreten sind zum größten Teil auf mangelhafte Elektro-Installation zurückzuführen. Es handelt sich somit um Ursachen die vor Ort einfach zu beseitigen sind.

### **Das Gerät funktioniert nicht:**

- kontrollieren, daß der Strom regulär in der Steckdose ankommt
- kontrollieren, daß der Stecker richtig in der Steckdose steckt.
- die Kontinuität der Sicherungen kontrollieren (nur für die Ausführungen mit Schutzsicherungen).

### **Die Innentemperatur ist nicht tief genug:**

- kontrollieren, daß das Gerät nicht in der Nähe einer Wärmequelle steht
- kontrollieren, daß sich am Verdampfer nicht zu starke Eisansammlung befindet;
- kontrollieren, daß die Temperatureinstellung nicht in falscher Position steht;
- kontrollieren, daß der Kondensator nicht verstopft ist;
- kontrollieren, daß hinter dem Gerät genügend Raum für die Luftzirkulation besteht
- den perfekten Verschluß der Türe überprüfen. Die Modelle mit ventilierter Kühlung verfügen über eine Vorrichtung, welche, im Moment der Türöffnung, automatisch das Sauglüfterrad ausschaltet; dies um zu vermeiden, daß mehr Warmluft in die Wanne eindringt.

### **Das Gerät ist geräuschvoll:**

- überprüfen ob alle Schrauben und Bolzen gut angezogen sind
- kontrollieren ob das Gerät gut nivelliert ist
- überprüfen ob ein Rohr oder ein Ventilatorrad mit irgendeinem anderen Teil des Gerätes in Kontakt kommt.

**INSTALACIÓN**

Después de quitado el embalaje, limpiar esmeradamente el banco completo con agua tibia y jabón neutro al 5% y luego enjugar con un pañuelo sople. Para la limpieza de los vidrios utilizar sólo productos específicos. Evitar el empleo de agua que puede dejar sobre el vidrio residuos de sarro.

La distancia de la pared debe ser almenos de 10 cm Arreglar los piedicillos.

El banco debe ser puesto en plano, lejano de fuentes de calor (radiadores, estufas, etc.), no expuesto a los rayos del sol.

El buen funcionamiento del equipo puede ser comprometido por la influencia de movimientos continuos de aire (causados por ejemplo por ventiladores, toberas de aire acondicionado, etc.).

El grupo condensador necesita estar en condición de libre recambio de aire; entonces las zonas de areación ne deben ser obstruidas por cajas u otro.

No colocar el equipo al exterior y no exponerlo a la lluvia.

**Colocar el equipo dejando su enchufe de alimentación fácilmente accesible.**

**No usar aparatos eléctricos en el compartimento refrigerado.**

**El aparato no es capaz de soportar derrames de líquido en la cumbre del mismo. Por esta razón no apoyar ni colocar envases conteniendo líquidos justo encima del banco frigorífico.**

**EL EQUIPO NO ES APTO PARA LA INSTALACIÓN EN LUGARES QUE COMPUTERTAN RIESGOS DE INCENDIO O DE EXPLOSIÓN O SOMETIDOS A RADIACIONES.**

Las condiciones ambientales externas para un regular fioncionamiento del equipo son especificadas en **la placa de datos técnicos.**

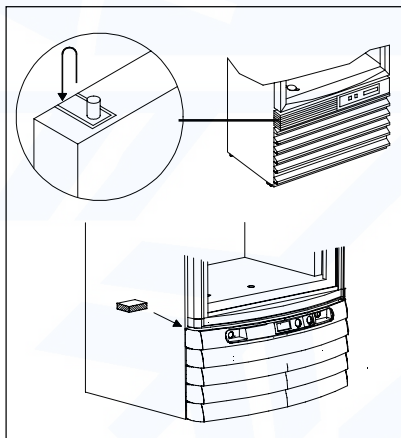
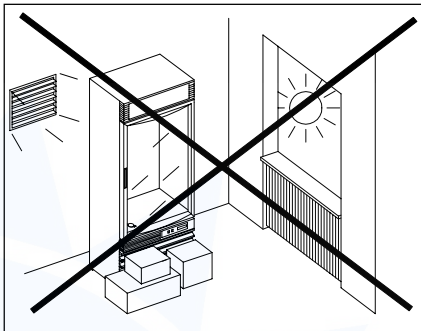
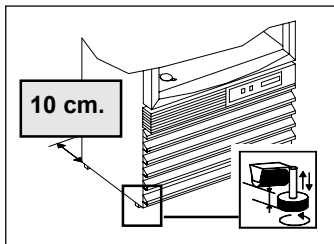

En los modelos **VFP, STAR**, insertar entre la puerta vidriada y la carretilla el expreso pedazo de madera para evitar aflojamientos del marco durante los transportes; En los modelos **EIS**, después de la instalación cortar con un cuchillo el expreso perno de soporte inferior de la puerta, montado para evitar aflojamientos del marco durante los transportes, y girarlo insertandolo en la posición original. Reposicionar el perno cada vez que se transporte nuevamente el aparato

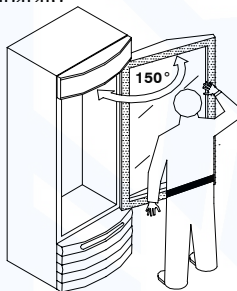

**CUIDADO!!**  
para no estropear el mecanismo, no abrir la puerta mas de **el ángulo max.**

## **PUESTA EN SERVICIO**

Asegurarse de que la tensión indicada en la placa de datos técnicos corresponda a la de la red. **LA LÍNEA DE ALIMENTACIÓN ELÉCTRICA A LA CUAL EL REFRIGERADOR SERÁ CONECTADO DEBE SER PROTEGIDO POR UN INTERRUPTOR DIFERENCIAL DE ALTA SENSIBILIDAD ( $I_n=16A$ ,  $I_d=30mA$ ) Y CONECTADO A LA INSTALACIÓN GENERAL DE TIERRA.** El fabricante declina cualquier responsabilidad por eventuales daños causados a personas o cosas debidos a la inobservancia de esta norma. **La puesta a tierra es necesaria y obligatoria para el buen funcionamiento del equipo.**

**Por lo que respecta a la conexión, no utilizar en absoluto reducciones, cables de prolongación ni tomas múltiples. La conexión tiene que llevarse a cabo DIRECTAMENTE a la red de alimentación.** Una vez que esté efectuada la conexión, hacer funcionar el equipo por cerca 2 horas con sus luces apagadas; cargar el producto, cuidando de no ponerlo encima de la línea de carga, donde la temperatura no será suficiente para una correcta conservación.

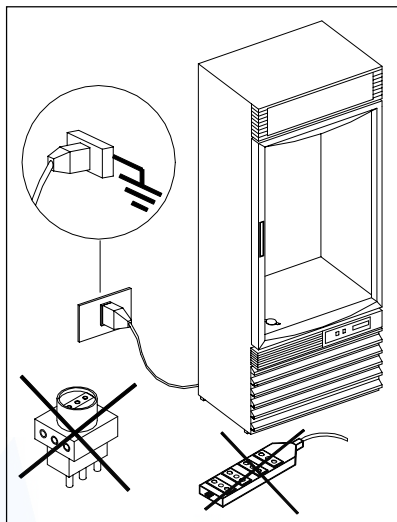

## **MANUTENCIÓN PERIÓDICA**

Cualquier intervención sobre el equipo por el usuario requiere absolutamente destacar el enchufe de la toma de corriente. Inspeccionar periódicamente el cable de alimentación para verificar si está estropeado. Si el cable de alimentación está dañado, no usar el aparato ni intentar repararlo: él tiene que ser sustituido por el fabricante o por su servicio de asistencia o, de todo modo, por una persona al igual cualificada, en forma que se evite todo riesgo. Ninguna protección (rejilla o carter) debe ser quitada por personal no calificado. Evitar rigurosamente de hacer funcionar el equipo con dichos resguardos sacados. **La eventual sustitución de las lámparas debe ser a cabo exclusivamente por personal técnico cualificado.**

### **(SÓLO POR PERSONAL ESPECIALIZADO)**

Por lo menos cada 12 meses, limpiar el condensador aletado de las impurezas (polvo y detritos) que se hayan acumulado entre las aletas y la superficie frontal impidiendo una buena circulación del aire. Un condensador sucio influye negativamente en el rendimiento de la instalación, reduciendo sus prestaciones y determinando inútiles consumos de energía eléctrica. La operación de limpieza es a ejecutar con un aspirador.

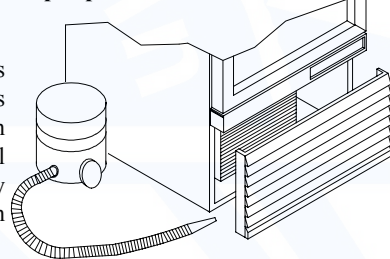

Para una buena conservación de las superficies del equipo, recurrir a la **limpieza periódica.**

**MUEBLE EXTERNO:** cuando sea necesario limpiar delicatamente el mueble externo utilizar un trapo mórvido empapado en agua y **detergente neutro**; enjuagar y secar con cuidado.

**SUPERFICIES DE ACERO INOXIDABLE :** lavar con agua caliente y jabones neutros y enjuagar con un chiffon sople; **evitar lana de acero o hojas de fibras metálicas porque pueden deteriorar las superficies.**

**SUPERFICIES DE PLÁSTICA :** lavar con agua tibia y jabones neutros, luego enjuagar con un pañuelo sople; **evitar absolutamente el empleo de alcohol, acetone o disolventes que deterioran permanentemente las superficies.**

**PARTES DE VIDRIO:** para la limpieza de los vidrios utilizar sólo productos específicos. **Evitar el empleo de agua que puede dejar sobre el vidrio residuos de sarro.**

## **DESESCARCHE MANUAL Y LIMPIEZA DE LA CUBA**

Para conseguir siempre el máximo rendimiento de la instalación frigorífica, se aconseja efectuar un desescarche manual cuando el espesor de la escarcha en las paredes o en los entrepaños refrigerantes sobresale 5 mm. Para la limpieza, proceder como sigue :

- 1) Sacar el producto de la cuba y ponerlo en un conservador a  $-18^{\circ}\text{C}$ .
- 2) Quitar los entrepaños (donde hay) y apagar el aparato accionando el interruptor principal y destacando el enchufe.
- 3) Dejar la puerta abierta y esperar que la temperatura en la cuba esté igual a la del ambiente.
- 4) Sacar el tapón del fondo de la cuba; descolgar y volver el tubo rígido de descarga hacia el exterior.
- 5) Poner bajo el tubo una cubeta de recogida del agua.
- 6) Lavar y enjugar el interior de la cuba con un paño utilizando detergentes neutros.

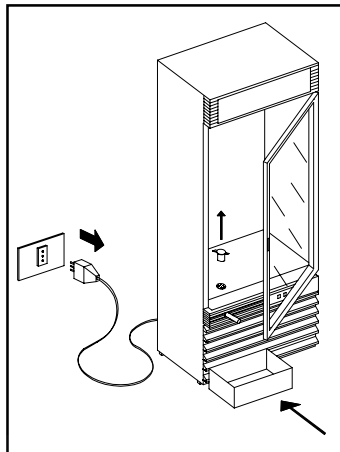

**No utilizar, para acelerar el proceso de descongelación, dispositivos mecánicos u otros medios que sean diferentes de los recomendados por el fabricante.**

Luego, poner de nuevo los entrepaños (donde hay) y el tapón de descarga; reactivar el aparato, el cual, después de cerca 2 horas de funcionamiento con sus luces apagadas, será nuevamente listo para conservar los productos.

**Limpiando, no utilizar choros de agua: podrían alcanzar las partes eléctricas y estropearlas.**

**Cuidado!**

**MODELOS EIS / STAR 34 - 45 - 55:**

**El desescarche es automático.** Si hace falta plantear la hora de desescarche, es suficiente ocasionar un desescarche manual en el momento escogido rodando en sentido horario la manopla (7) (pag.24 - 25) del temporizador de desescarche.

## **UTILIZACION ESTACIONAL**

Si la máquina tiene que ser dejada inactiva por largos periodos, habrá que efectuar las operaciones preliminares siguientes :

- quitar el enchufe de la toma de corriente;
- limpiar y secar bien el mueble;
- dejar un poco abierta la puerta de vidrio para evitar la formación de malos olores;
- dejar el equipo en un lugar seco y protegido de los agentes atmosféricos y cubrirlo con una tela.

## **AJUSTE DE TEMPERATURA**

Todo aparato frigorífico está equipado con un termóstato para el mantenimiento automático de la temperatura, la más adecuada y prefijada para el interior del tanque. Este regulador de la temperatura es tarado en la fábrica y no debe ser tocado por el usuario. Sólo en caso la temperatura promedio interna resultará demasiado fría o demasiado poco fría, habrá que accionar el pomo (5). (pag. 23 - 24 - 25 - 26). Los números de la escala graduada no indican el valor de la temperatura, sino posiciones de referencia: al número mayor corresponde una temperatura más fría.

# INFORMES PARA EL SERVICIO DE ASISTENCIA

## **INSTALACIÓN DE ALUMBRADO POR TUBOS LUMINOSOS**

Todo aparato frigorífico está equipado con un dispositivo, para el encendido y para la desconexión automática de las lámparas fluorescentes defectuosas de la cuba, por reactor y starter electrónico de seguridad.

El starter electrónico de seguridad (en el huero motor):

- desconecta automáticamente el circuito después de 60 segundos de entestado reencendido de la lámpara;
- elimina el riesgo de cortocircuito desconectando la lámpara y evitando un peligroso esfuerzo del alimentador.

En caso de lámpara no funcionando, empujar el botón sobre el starter: si la lámpara es defectuosa o agotada, el starter disparará de nuevo. En ese caso, es menester sustituir la lámpara y empujar

En caso de defectuosidad del starter electrónico de seguridad, éste debe ser reemplazado con un tipo igual o eléctricamente equivalente.

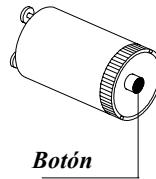

**Botón**

## **BUSQUEDA Y REPARACIÓN DE FALTAS**

Las faltas de funcionamiento que se encuentran en los equipos frigoríficos son debidas, en la mayoridad de los casos, a la instalación eléctrica defectuosa. Se trata entonces de causas que pueden ser fácilmente eliminadas en el sitio.

### **El equipo no funciona :**

- controlar que la corriente llegue regularmente a la toma;
- controlar que el enchufe esté insertado completamente en la toma;
- controlar la continuidad de los fusibles (solamente en las versiones con fusibles de protección).

### **La temperatura interna no es satisfactoria :**

- controlar que el equipo no se encuentre cerca de una fuente de calor;
- controlar que no haya una excesiva acumulación de hielo sobre el evaporador o sobre el castillo evaporante;
- controlar el ajuste de la temperatura;
- controlar que el condensador aletado no esté atascado u obstruido;
- controlar que detrás el aparato haya suficiente espacio para el pasaje del aire;
- controlar el cierre perfecto de la puerta. Los modelos de refrigeración ventilada utilizan un dispositivo que, cuando se abre la puerta, desconecta automáticamente el ventilador aspirador interno; ésto para evitar una mayor entrada de aire caliente al interior de la cuba

### **El equipo es ruidoso :**

- controlar que la totalidad de tornillos y tuercas esté bien atornillada;
- controlar que el equipo esté bien nivelado;
- controlar que cualquier tubo o pala de los ventiladores no toque otras partes.

EIS 30 - 40 - 33 - 43

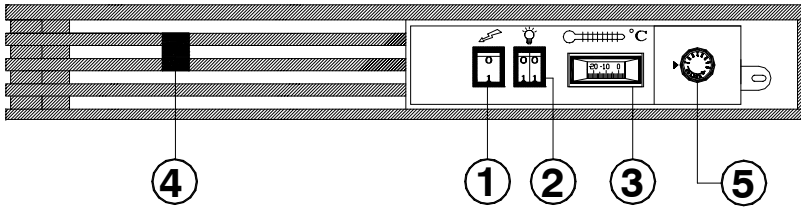

ASTRA 33 - 43 - STAR 30 - 40 - 33 - 43

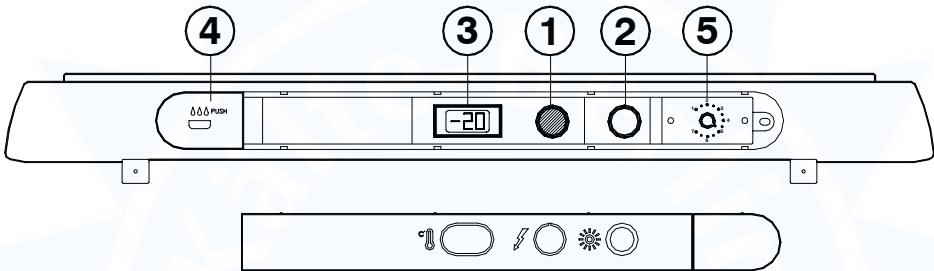

- 1) Interruttore generale - Main Switch - Interrupteur principal - Hauptschalter - Interruptor principal
- 2) Interruttore luci - Light Switch - Interrupteur d'éclairage - Lichtschalter - Interruptor de alumbrado
- 3) Termometro - Thermometer - Thermomètre - Thermometer - Termómetro
- 4) Canotto scarico acqua - Water draining tube - Tuyau rigide de drainage - Wasser-Abflußrohr - Tubo rígido de descarga del agua
- 5) Termostato - Thermostat - Thermostat - Thermostat - Termostato

**Lo sbrinamento è manuale - Defrosting is manual - Le dégivrage est manuel - Das Abtauen erfolgt manuell - El desescarche es manual.**

# EIS 34 - 45 - 55

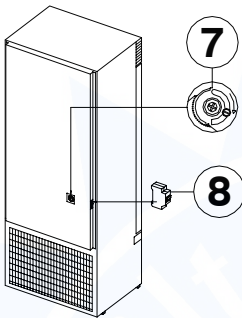
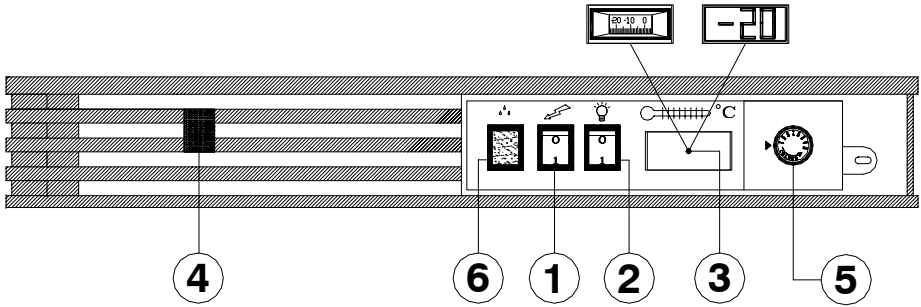

- 1) Interruttore generale - Main Switch - Interrupteur principal - Hauptschalter - Interruptor principal
- 2) Interruttore luci - Light Switch - Interrupteur d'éclairage - Lichtschalter - Interruptor de alumbrado
- 3) Termometro - Thermometer - Thermomètre - Thermometer - Termómetro
- 4) Canotto scarico acqua - Water draining tube - Tuyau rigide de drainage - Wasser-Abflußrohr - Tubo rígido de descarga del agua
- 5) Termostato - Thermostat - Thermostat - Thermostat - Termostato
- 6) Spia sbrinamento: accesa durante lo sbrinamento - Defrosting light: alight during defrosting time - Voyant allumé = dégivrage en cours. - Kontrolleuchte Abtauen: leuchtet während der Abtauung - Lámpara testigo: durante eldesescarche está encendida
- 7) Timer sbrinamento - Defrosting timer - Temporisateur de dégivrages - Abtau-Zeitgeber - Temporizador de desescarches.
- 8) Portafusibili (se presente) - Fuses support (if present) - Porte-fusibles (option) - Sicherungshalter (wenn anwesend) - Portafusibles (opción)

## STAR 34 - 45 - 55

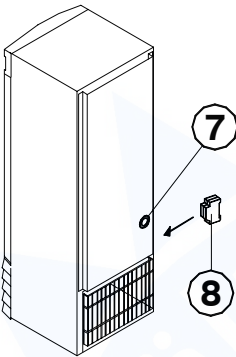
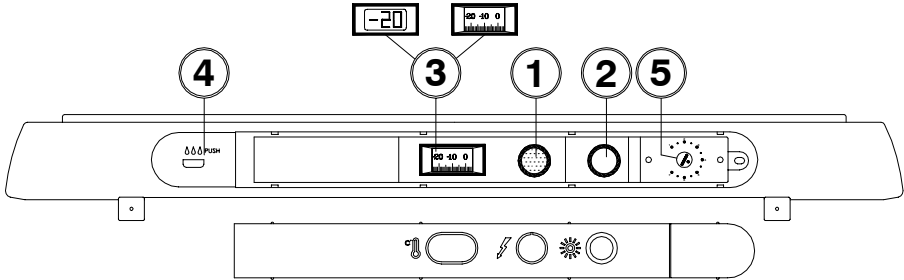

- 1) Interruttore generale - Main Switch - Interrupteur principal - Hauptschalter - Interruptor principal
- 2) Interruttore luci - Light Switch - Interrupteur d'éclairage - Lichtschalter - Interruptor de alumbrado
- 3) Termometro - Thermometer - Thermomètre - Thermometer - Termómetro
- 4) Canotto scarico acqua - Water draining tube - Tuyau rigide de drainage - Wasser-Abflußrohr - Tubo rígido de descarga del agua
- 5) Termostato - Thermostat - Thermostat - Thermostat - Termostato
- 7) Timer sbrinamento - Defrosting timer - Temporisateur de dégivrages - Abtau-Zeitgeber - Temporizador de desescarches.
- 8) Portafusibili (se presente) - Fuses support (if present) - Porte-fusibles (option) - Sicherungshalter (wenn anwesend) - Portafusibles (opción)

## VFP 33 - 30

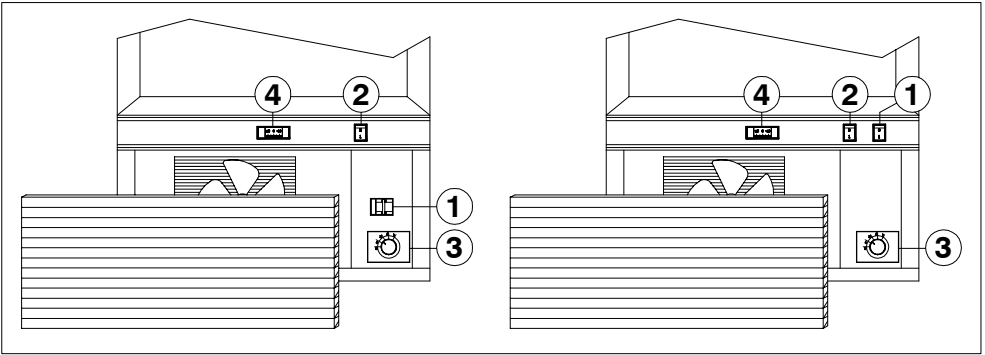

- 1) Interruttore generale - Main switch - Interrupteur principal - Hauptschalter - Interruptor principal
- 2) Interruttore luci - Light switch - Interrupteur d'éclairage - Lichtschalter - Interruptor de alumbrado
- 3) Termostato - Thermostat - Thermostat - Thermostat - Termostato
- 4) Termometro - Thermometer - Thermomètre - Thermometer - Termómetro

**Lo sbrinamento è manuale - Defrosting is manual - Le dégivrage est manuel - Das Abtauen erfolgt manuell - El desescarche es manual.**

**EIS 30 - 40 - 33 - 43**

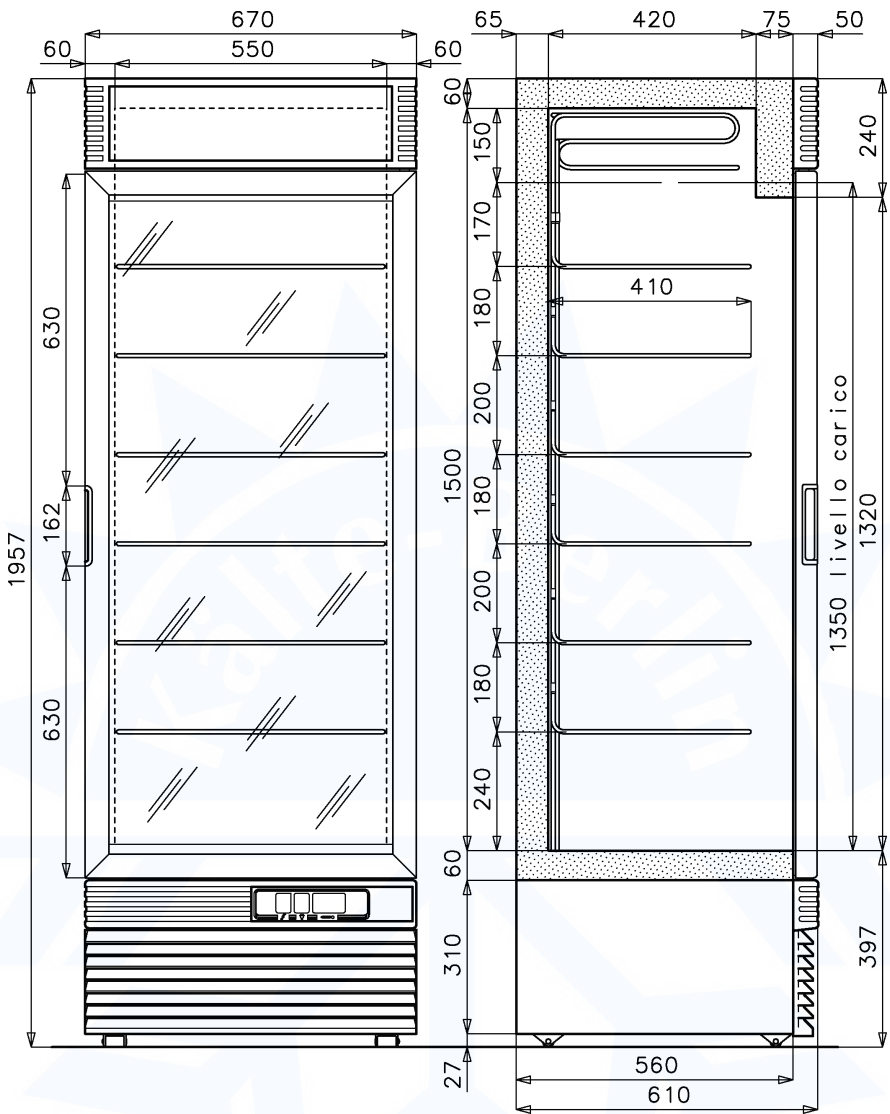

**GROSS VOL. 397 dm<sup>3</sup>**  
**NET VOL. 295 dm<sup>3</sup>**

# EIS 34 - 45

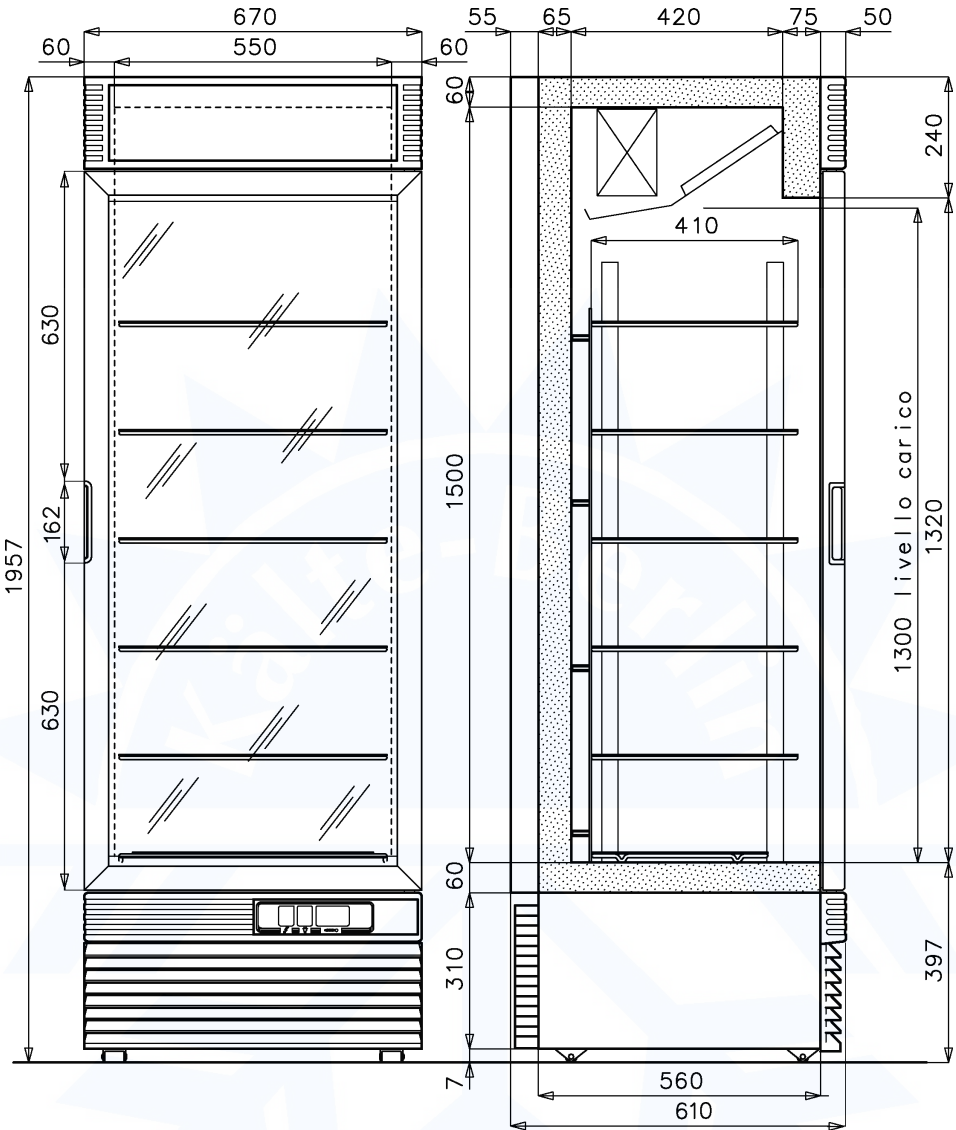

**GROSS VOL. 397 dm<sup>3</sup>**  
**NET VOL. 267 dm<sup>3</sup>**

# EIS 55

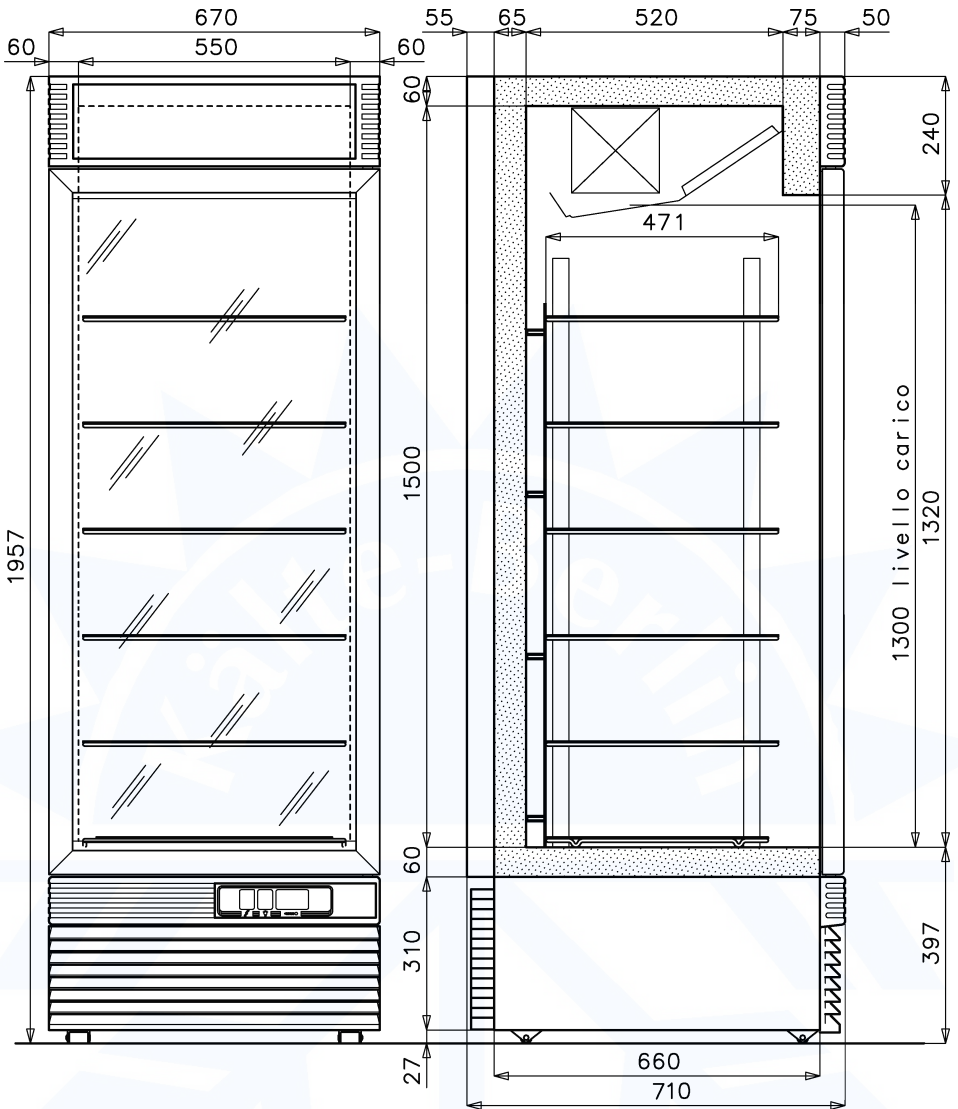

**GROSS VOL. 482 dm<sup>3</sup>**  
**NET VOL. 335 dm<sup>3</sup>**

# STAR 30 - 40 - 33 - 43

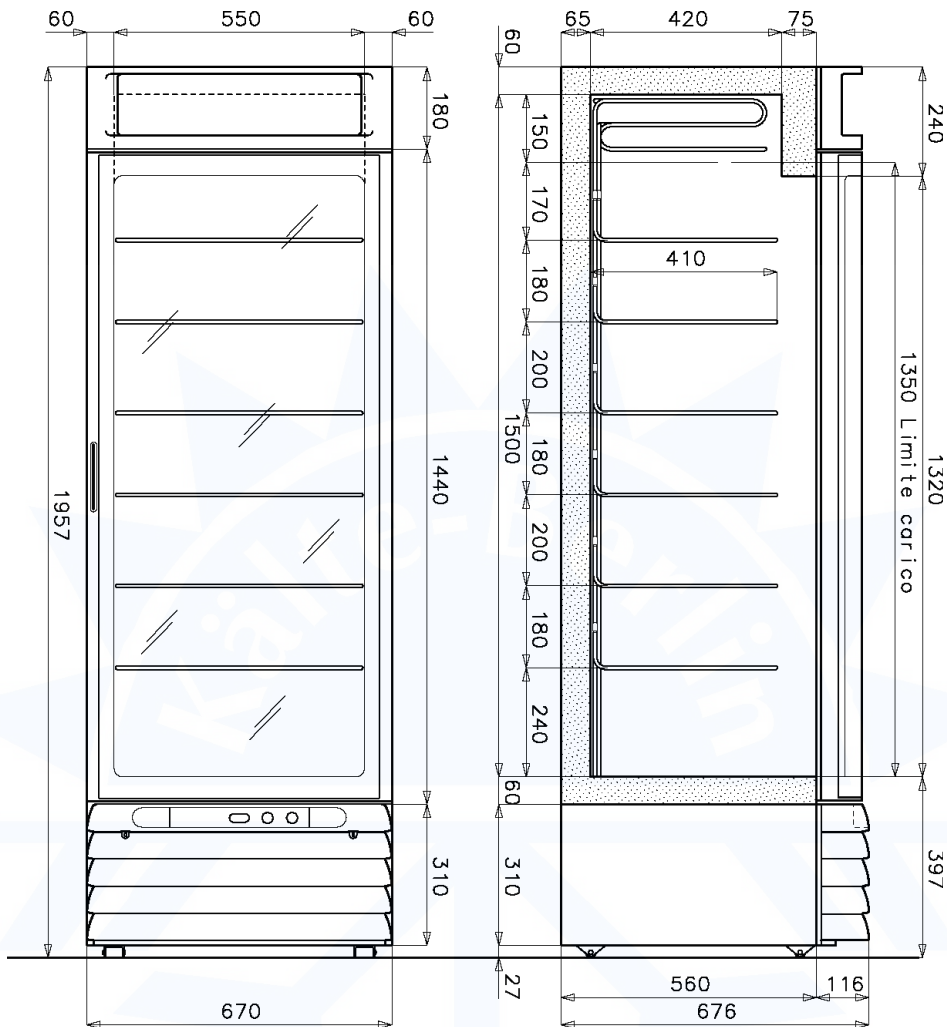

**GROSS VOL. 375 dm<sup>3</sup>**  
**NET VOL. 267 dm<sup>3</sup>**

# STAR 34 - 45

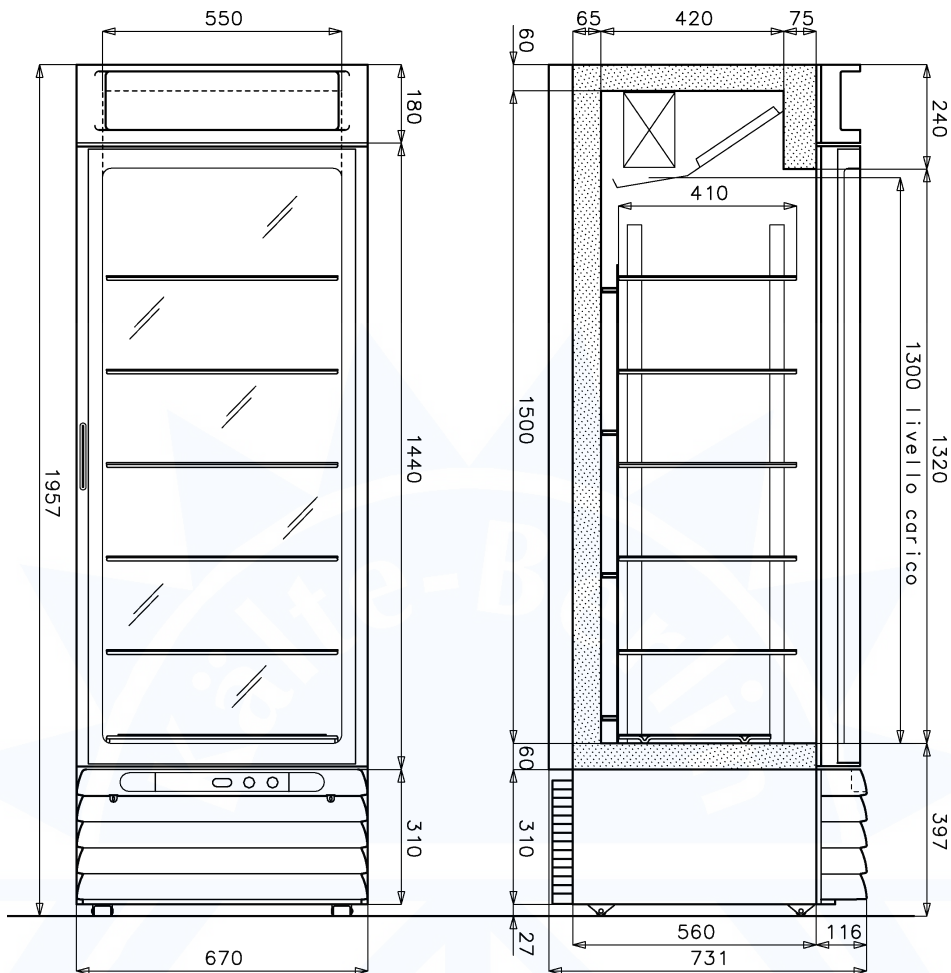

**GROSS VOL. 397 dm<sup>3</sup>**  
**NET VOL. 267 dm<sup>3</sup>**

# STAR 55

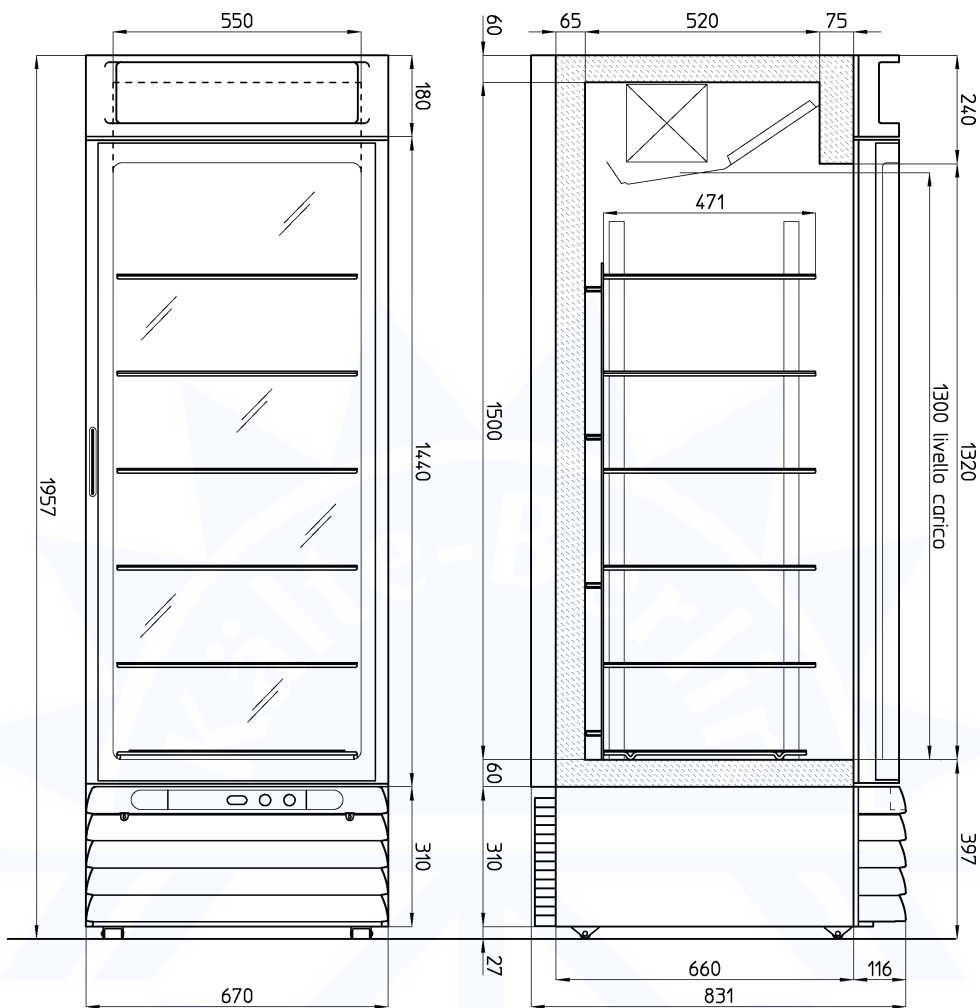

**GROSS VOL. 482 dm<sup>3</sup>**

**NET VOL. 335 dm<sup>3</sup>**

# STAR 43 LUX

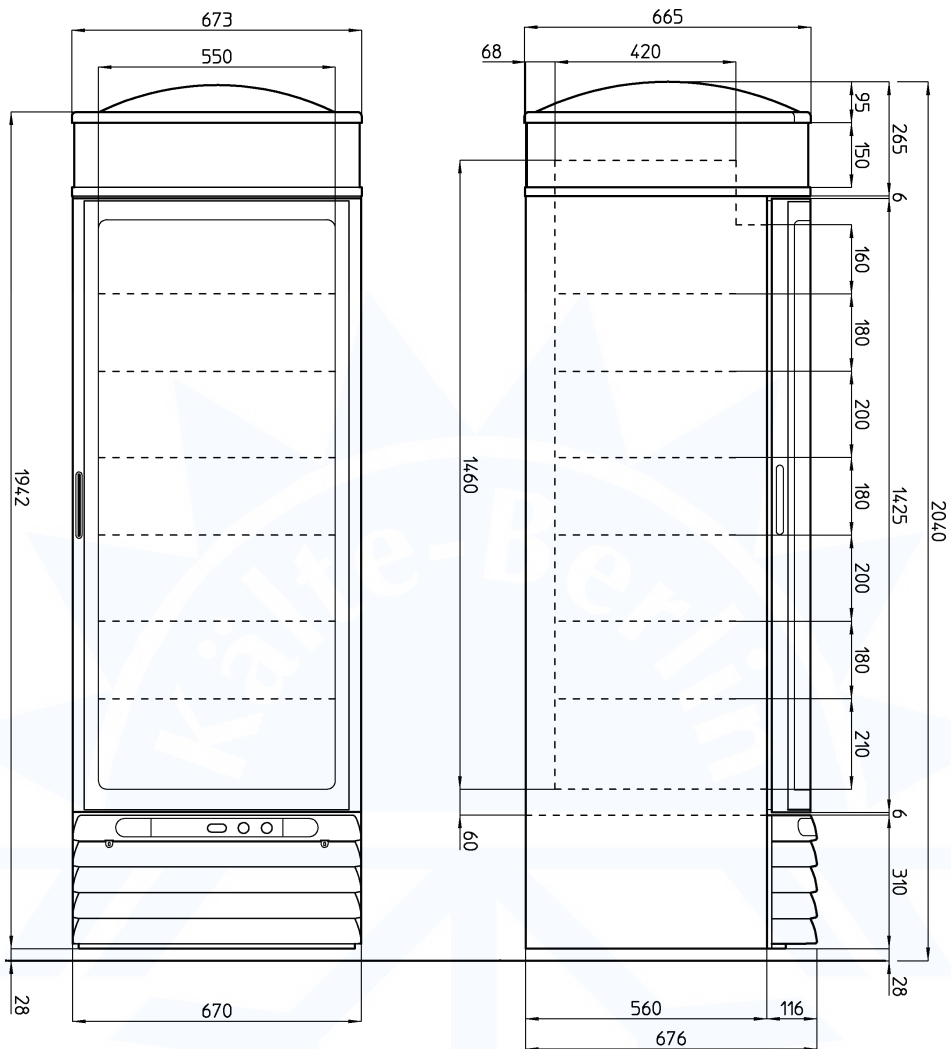

**GROSS VOL. 390 dm<sup>3</sup>**

**NET VOL. 275 dm<sup>3</sup>**

VFP 33 - 30

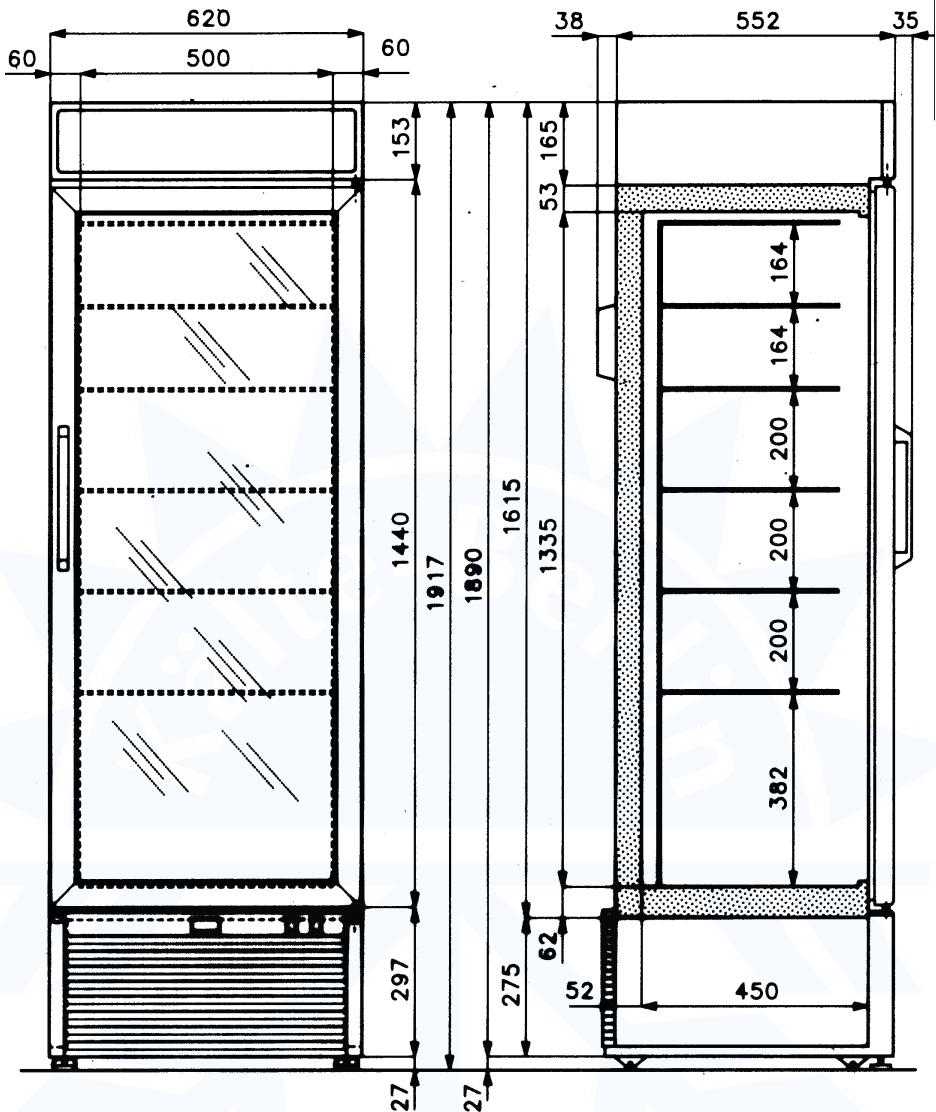

NET VOL. 230 dm<sup>3</sup>

# ASTRA 43

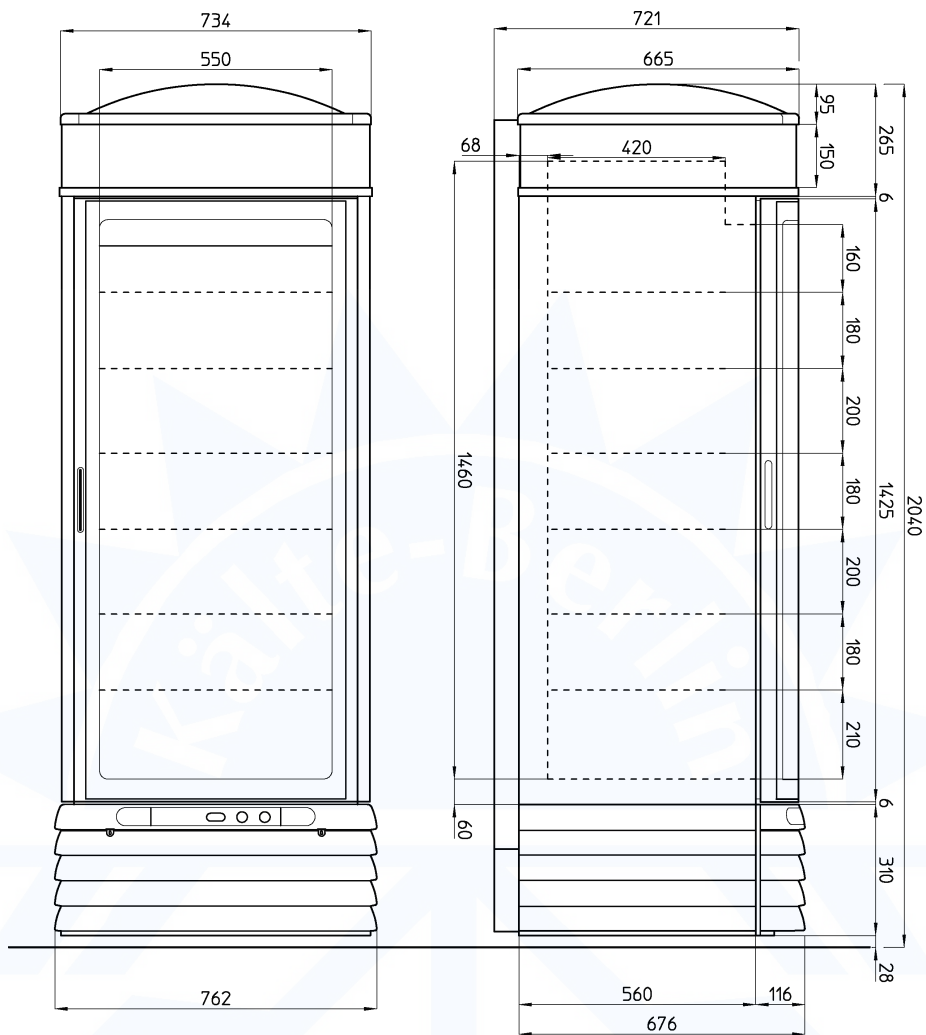

**GROSS VOL. 390 dm<sup>3</sup>**

**NET VOL. 275 dm<sup>3</sup>**

**DICHIARAZIONE DI CONFORMITA'  
DECLARATION OF CONFORMITY  
DÉCLARATION DE CONFORMITÉ  
KONFORMITÄTS ERKLÄRUNG  
DECLARACIÓN DE CONFORMIDAD**

*Noi, we, nous, wir, nosotros :*

**IARP S.r.l.  
Via Grandi 43 - Zona Ind.le  
15033 CASALE MONFERRATO (AL)  
ITALIA**

dichiaro sotto la nostra responsabilità che il prodotto: apparecchio di refrigerazione per uso commerciale  
declare under our responsibility that the product: refrigeration appliance for commercial use  
déclarons sous notre responsabilité que le produit : appareil de réfrigération pour l'emploi commercial  
erklären unter unserer Verantwortung daß das Produkt: Kühlgerät für kommerzielle Anwendung  
declaramos bajo nuestra responsabilidad que el producto: aparato de refrigeración para uso comercial

*modello, model, modèle, Modelle, modelo :*

al quale questa dichiarazione si riferisce, è conforme alle seguenti norme:  
to which this declaration relates is in conformity with the following standards or other normative document:  
auquel cette déclaration se réfère, est conforme aux normes suivantes:  
auf welches sich diese Erklärung bezieht, entspricht folgenden Normen:  
al cual esta declaración se refiere, es conforme a las normas siguientes:

**EN 55014..... Ed.1993**  
**EN 55104..... Ed.1995**  
**EN 61000-3-2 ..... Ed.1993**  
**EN 61000-3-3 ..... Ed.1994**  
**EN 60335-1 ..... Ed.2002**  
**EN 60335-2-89 ..... Ed.2002**

In base a quanto previsto dalle Direttive:  
Following the provisions of the Directives:  
Selon ce qui est prévu par les Directives :  
Wie vorgesehen in den Richtlinien:  
Según lo previsto por las Directivas :

**EC 89/336, EC 92/31, EC 73/23, EC 93,68**