

ÖVÄSÄ \ Ä ~ \ ÄP \ \ ä&ä ÄÖä ääë ÜÜä \ \ ä&ä Ä^Ä^ \ > @c^Ä^ \ • ä } DUÜXÄFI | Æ EZÄ^ÄSêc^ÖV\|ä

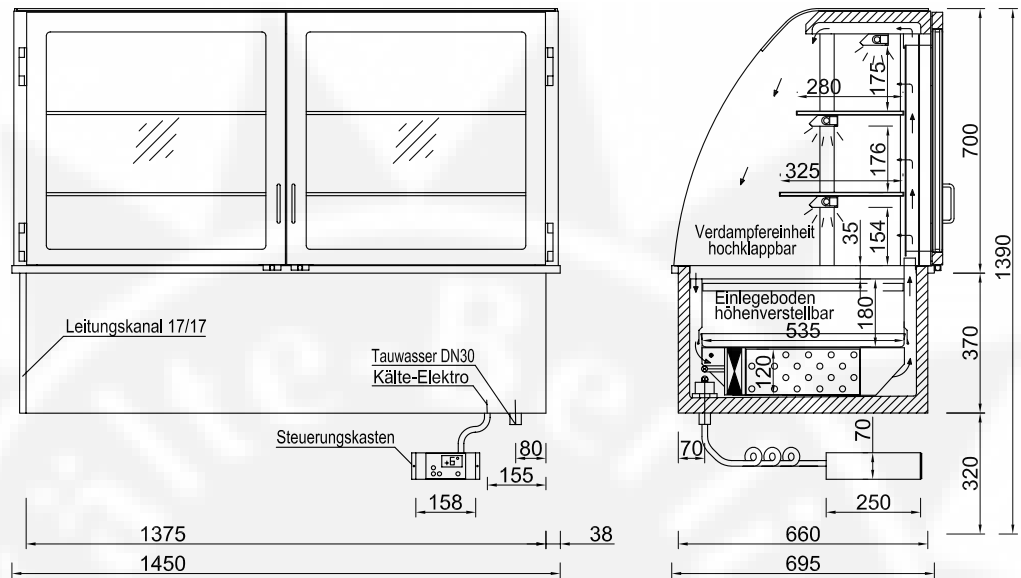

ÖVÄSÄ \ Ä ~ \ ÄP \ \ ä&ä ÄÖä ääë ÜÜä \ \ ä&ä Ä^Ä^ \ > @c^Ä^ \ • ä } DUÜXÄFI | Æ EZÄ^ÄSêc^ÖV\|ä

Sêc^ÖV\|ä
 ÖV ÄÜ-ä:ä&ä Ä^Ä^ F
 FGÖEJÄÖV\|ä
 ÖV } KÊI JÄÖDÄHÄÄI ÄFÄ ÄÖG
 ÖV } KÊI JÄÖDÄHÄÄI ÄFÄ ÄÖF
 ÄT ä&ää \ Ö \ ä&ä Ä^Ä^ \ |ä Ä^
 ÖV \ } ^ÄÖÄ \ ÖÖ , , È ä&ä Ä^Ä^ \ |ä Æ {

Sonderausführungen

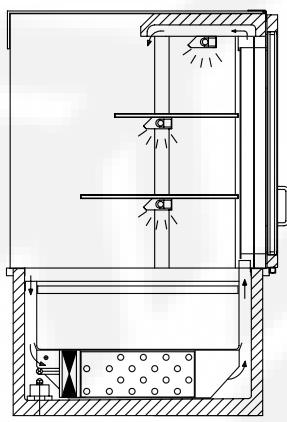

eckig

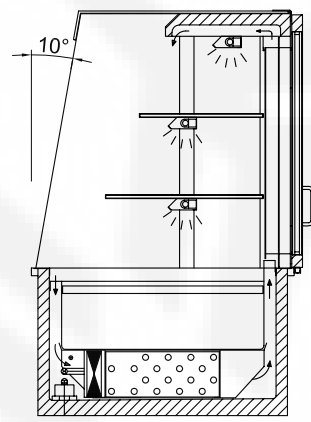

Eckig 10° schräg