

Technische Änderungen sowie Änderungen in Ausführung, Abmessungen und Design bleiben WESSAMAT vorbehalten.

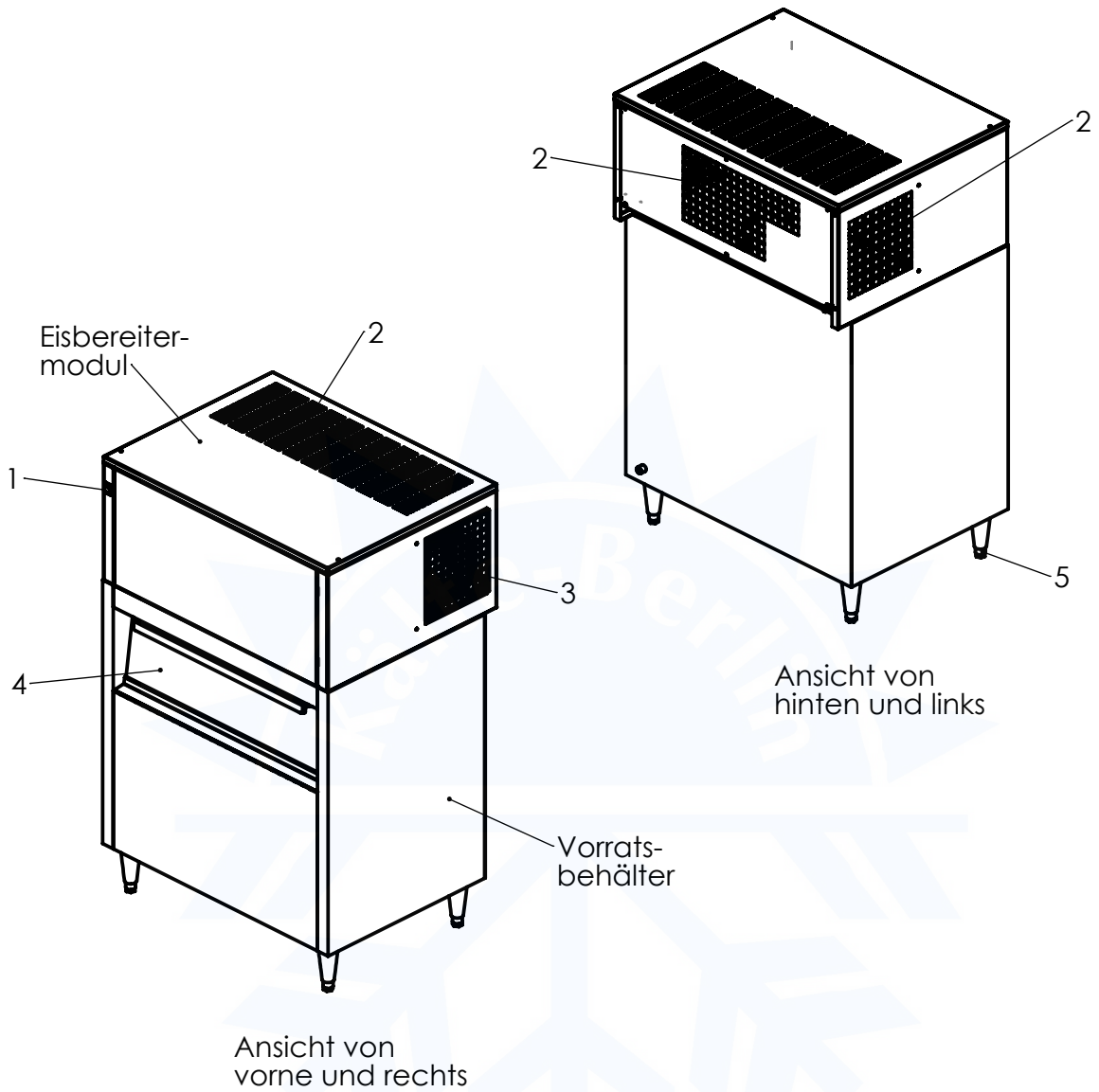

Sêlc EÖ:|ä
 Q @ÄÖä ää ÄÖ:|*
 ÖÄ ÄÜ-ä|äã Ä:|Ä F
 FGEJÄÖ:|ä
 Ö|) KÊI JÄEDHÄÄ | ÄFÄ ÄGG
 ÖäKÊI JÄEDHÄÄ | ÄFÄ ÄGF
 ÄT ääKä | Ö \ älc Eä:|ä Eä
 Qc|) ^äÖä KÖ , , Eälc Eä:|ä Eä {

Legende:

- 1: Produktionsschalter
- 2: Luftauslass
- 3: Lufteinlass-Frischlufft
- 4: Eisentnahmefach
- 5: Stellfuß

Firma:

WESSAMAT

Eismaschinenfabrik GmbH

Benennung:

Combi-Line W120 EW
Ansichten

Dateiname:

W120EW-Ans

Maßstab:

1:20 (A4)

Erstellt:

21.07.11-CS

Geändert:

-

Mindestabstand:
hinten: 50 mm

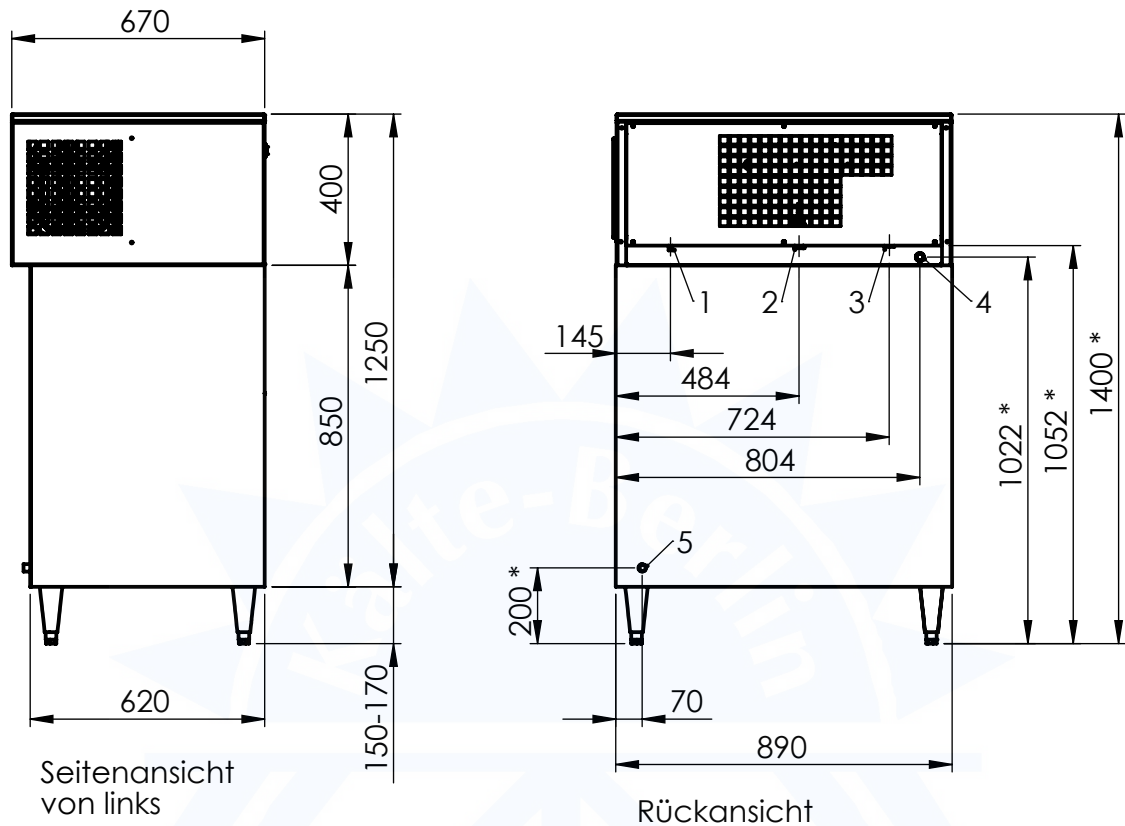

Seitenansicht
von links

Rückansicht

Installationsvorschlag für hygienischen Abfluß:

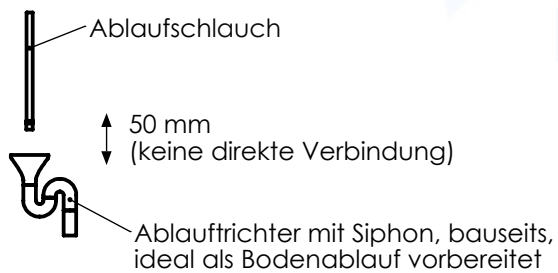

Technische Änderungen sowie Änderungen in Ausführung, Abmessungen und Design bleiben WESSAMAT vorbehalten.

Legende:

- 1: Kühlwasserablauf $\phi = 10 \text{ mm}$
- 2: Netzzuleitung 230 V, 50 Hz (Kommunikationsstecker)
- 3: Frischwasserzulauf $\phi = 3/4''$
- 4: Restwasserablauf $\phi = 20 \text{ mm}$
- 5: Tauwasserablauf $\phi = 20 \text{ mm}$

* Höhenangabe inkl. Mindestfußhöhe

Firma:

WESSAMAT

Eismaschinenfabrik GmbH

Benennung:

Combi-Line W120 EW
Abmessungen

Dateiname:

W120EW-Abmess

Maßstab:

1:20 (A4)

Erstellt:

21.07.11-CS

Geändert:

-