

Technische Zeichnung - SFL006P001

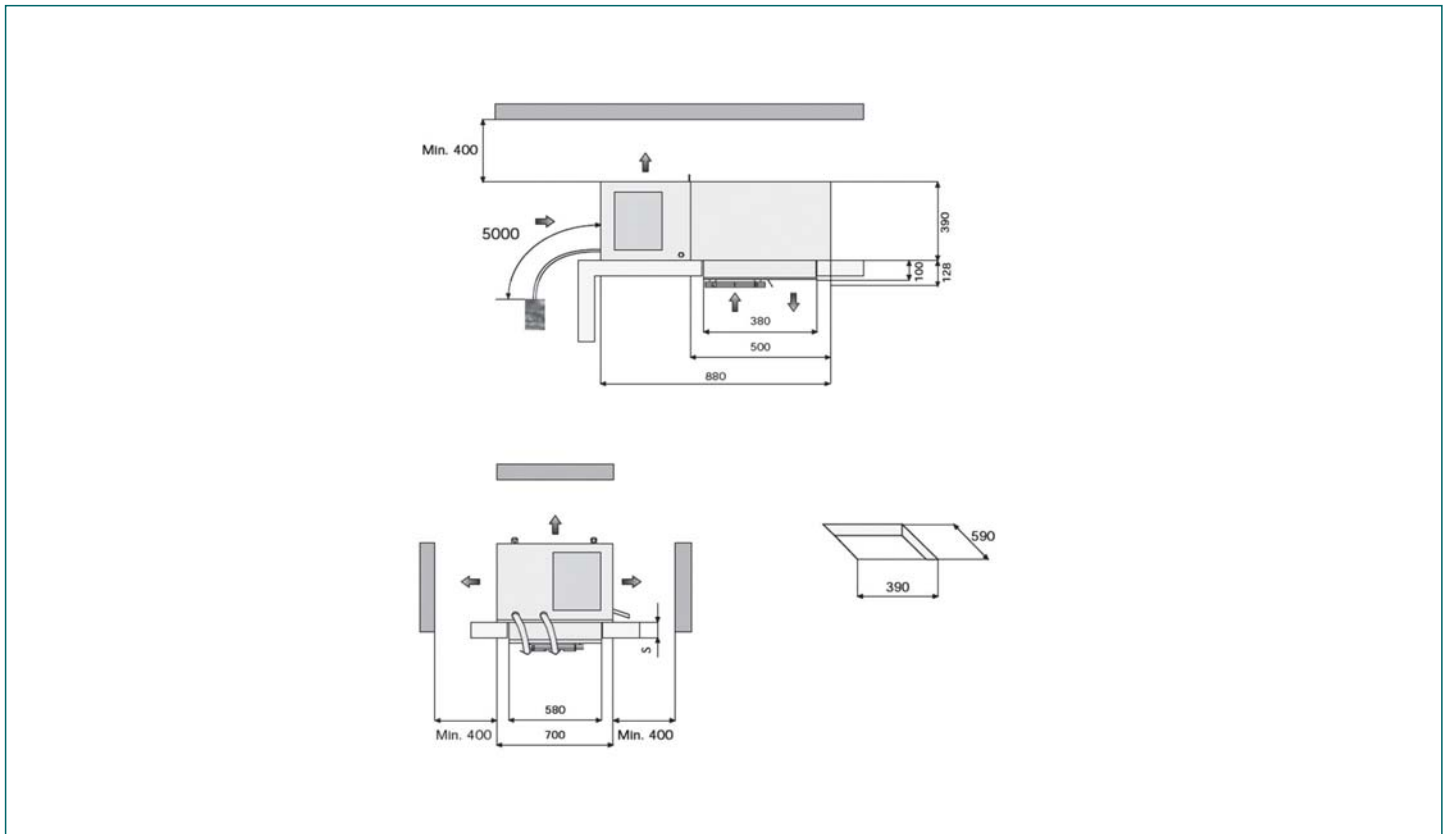

Tabelle Kälteleistung (watt) - Kältemittel : R290

Ta \ Tc	-25°C	-20°C	-15°C
25°C	763 (4,03 m³)	916 (5,88 m³)	1083 (7,84 m³)
32°C	723 (3,68 m³)	873 (5,41 m³)	1037 (7 m³)
43°C	660 (3,03 m³)	805 (4,57 m³)	963 (5,9 m³)

Werte beziehen sich auf:

- Sauggastemperatur : +0°C (LBP) e +20°C (HBP)
- Unterkühlung : 0K
- Überhitzung : 100%
- Stromaufnahme Verdichter
To -10°C (HBP/MBP); Tc +50°C
To -30°C (LBP); Tc +50°C