

Technische Zeichnung - SFM003G001

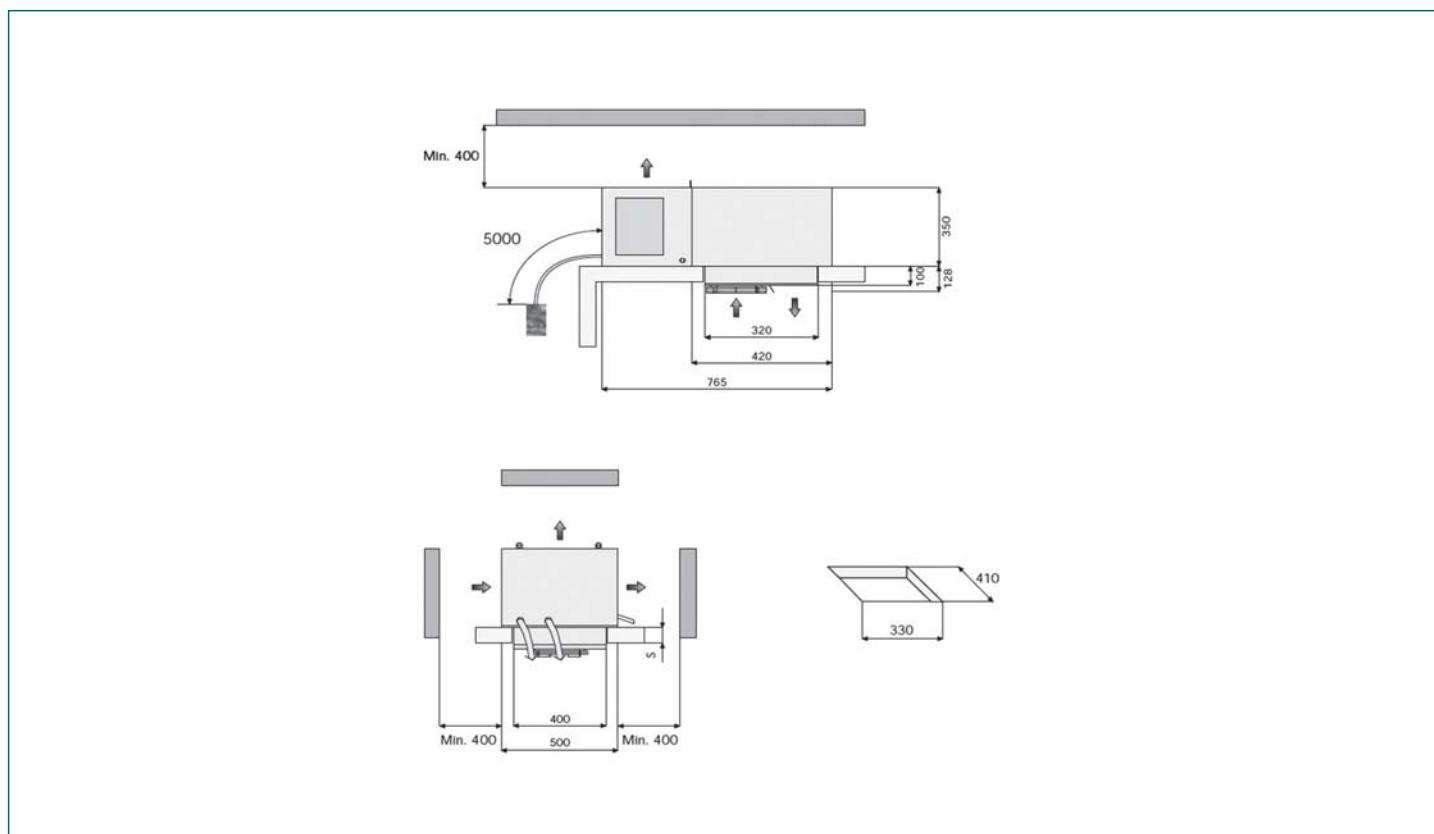

Tabelle Kälteleistung (watt) - Kältemittel : R452a

Ta \ Tc	-5°C	0°C	5°C
25°C	714 (4,2 m³)	825 (5,1 m³)	946 (7,8 m³)
32°C	655 (3,7 m³)	753 (4,3 m³)	860 (6,6 m³)
43°C	540 (2,8 m³)	622 (3,3 m³)	710 (5 m³)

Werte beziehen sich auf:

- Sauggastemperatur : +20°C
- Unterkühlung : 0K
- Überhitzung : 100%
- Stromaufnahme Verdichter
 - To -5°C (HBP); Tc +50°C
 - To -10°C (MBP); Tc +50°C
 - To -30°C (LBP); Tc +50°C