

**Technische Zeichnung - SFM008P001**

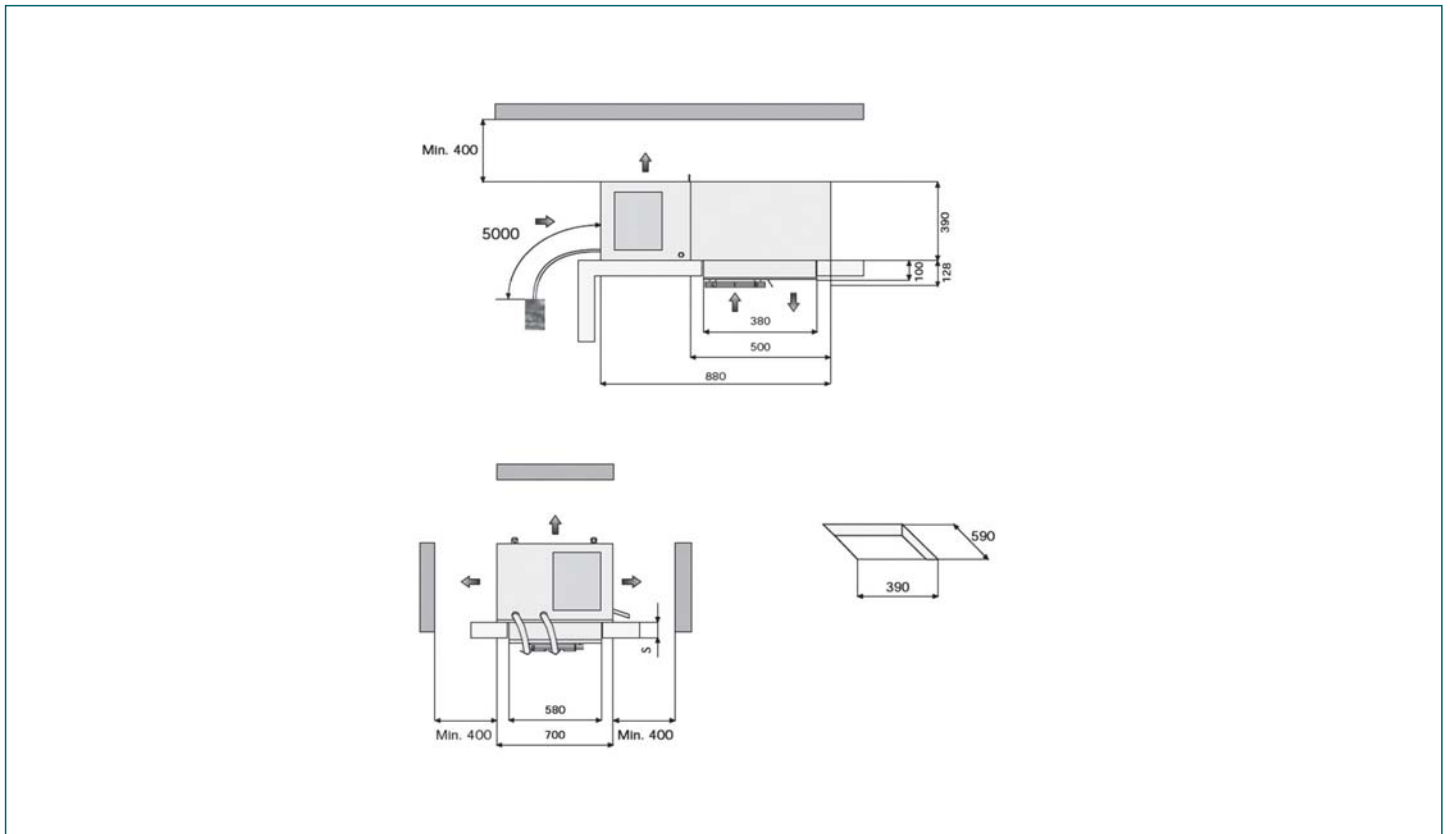

**Tabelle Kälteleistung (watt) - Kältemittel : R290**

Ta \ Tc	-5°C	0°C	5°C
25°C	1254 (9,04 m³)	1441 (11,23 m³)	1636 (16,95 m³)
32°C	1163 (8,07 m³)	1342 (10,02 m³)	1529 (15,75 m³)
43°C	1014 (6,29 m³)	1181 (7,83 m³)	1351 (11,94 m³)

**Werte beziehen sich auf:**

- Sauggastemperatur : +0°C (LBP) e +20°C (HBP)
- Unterkühlung : 0K
- Überhitzung : 100%
- Stromaufnahme Verdichter  
To -10°C (HBP/MBP); Tc +50°C  
To -30°C (LBP); Tc +50°C