

Legende:

- 1.1: Produktionsschalter (im Vorratsbehälter oben)
- 1.2: Deckel für Wartungs-/ Servicearbeiten
- 1.3: Eisentnahmefach
- 1.4: Frontblech mit Lüftungsschlitzen
- 1.5: Lüftungsschlitze
- 1.6: Einschubrahmen

WESSAMAT

Eismaschinenfabrik GmbH

Marie-Curie-Straße 1
D-67661 Kaiserslautern
Tel: +49 (0) 6301 / 7910 0
E-Mail: perfect-ice@wessamat.de
www.wessamat.de

Benennung:

LifeLine W20 L
Installationshilfe: Ansichten

Dateiname:

W20-L-Install-AN

Maßstab:

1:10 (A4)

Artikel-Nr.:

2018

Erstellt:

27.02.23-CS

Blatt:

1 von 2

Gewicht inkl. Eisvorrat: 52 kg

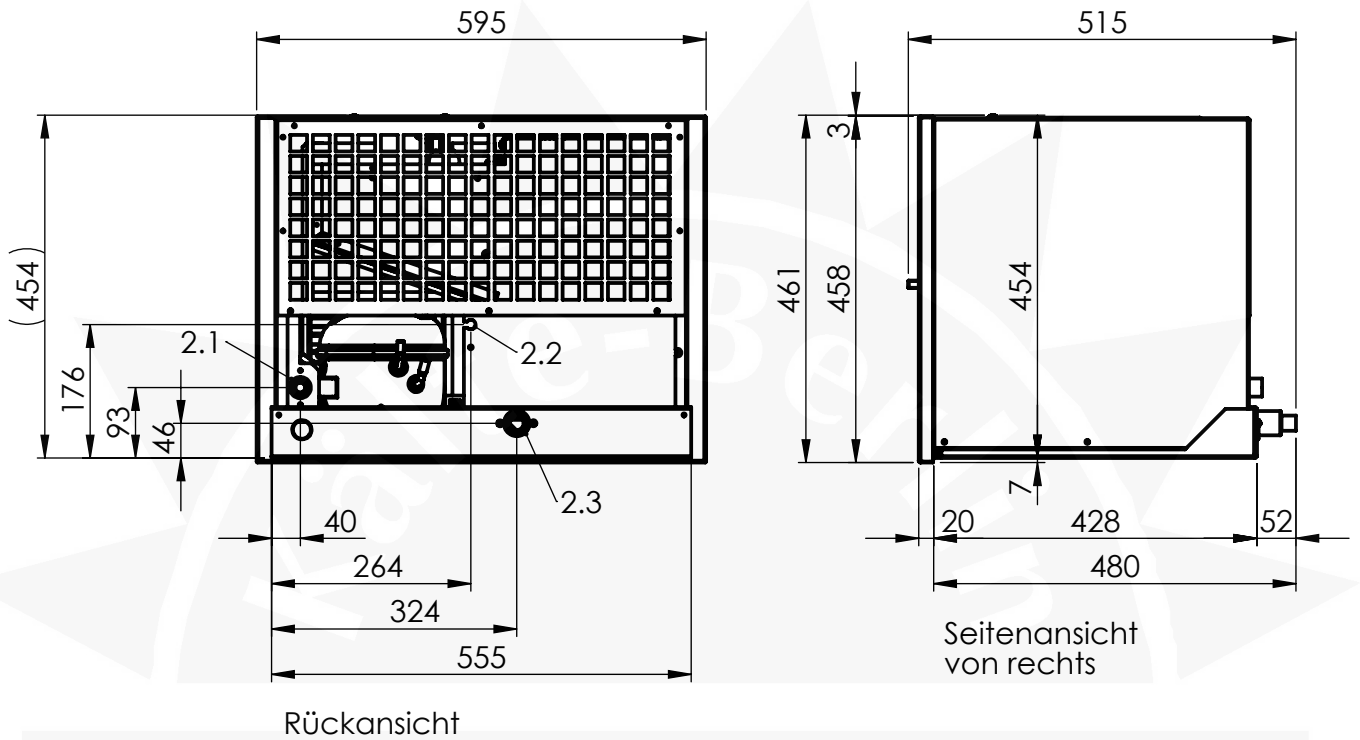

Installationshinweis für hygienischen Abfluß:

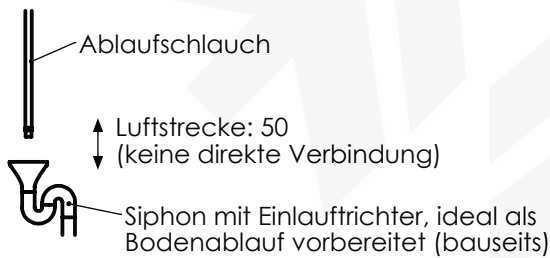

WICHTIG:
Zwischen dem Wasserablauf am Gerät und dem Abwassereinlauf (z.B. Siphon) muß ausreichend Gefälle vorhanden sein!

Maßangaben gerundet,
Maßeinheit in mm (falls nichts anderes angegeben).

Technische Änderungen sowie Änderungen in Ausführung, Abmessungen und Design bleiben WESSAMAT vorbehalten.

Legende:

- 2.1: Trinkwasserzulauf $\varnothing 3/4''$
- 2.2: Netzzuleitung 230 V, 50 Hz
- 2.3: Restwasserablauf $\varnothing 20$

WESSAMAT

Eismaschinenfabrik GmbH

Marie-Curie-Straße 1
D-67661 Kaiserslautern
Tel: +49 (0) 6301 / 7910 0
E-Mail: perfect-ice@wessamat.de
www.wessamat.de

Benennung: LifeLine W20 L
Installationshilfe: Abmessungen

Dateiname: W20-L-Install-ABM

Maßstab: 1:10 (A4)

Artikel-Nr.: 2018

Erstellt: 27.02.23-CS

Blatt: 2 von 2