

# TICO



**Zaim**

REFRIGERAZIONE

# TICO

TICO: ideale alle esigenze di piccoli esercizi commerciali dove gli spazi sono limitati. Adatto per la vendita di salumi, latticini e gastronomia.

Disponibile solo nella versione statica con cella, con struttura a vetro curvo fisso, apribile solo per la pulizia dall'alto verso il basso. Dotato di bacinella in plastica per lo smaltimento dell'acqua di sbrinamento a scarico manuale. Illuminazione superiore di serie. Piano lavoro in granito, piano espositivo in acciaio INOX aisi 304. Varie decorazioni frontali disponibili, vedi cartella colori.

TICO: ideal für die Bedürfnisse von kleinen Geschäften, wo der Raum klein ist. Geeignet für den Verkauf von Wurstwaren, Milchprodukten und Gastronomieprodukten.

Verfügbar nur in statischer Ausführung mit Unterbaukühlung, mit fester gebogener Frontscheibe, die nur für die Reinigung nach unten geöffnet werden kann.

Ausgestattet mit Kunststoffschale für Abtauwasser, durch Hand zu entleeren. Obere Beleuchtung. Arbeitsplatte aus Granit, Ausstellungsfläche aus Stahl AISI 304.

Verschiedene verfügbare Farben laut Tabelle.

TICO: ideal for the needs of the small shops where the space is not big. Suitable for the sale of sausages, milk products and delicatessen.

It is available only in static version with storage, with fixed curved glass that can be opened downwards only for the cleaning.

Equipped with plastic pan for the collection of defrost water to be emptied manually. Top lighting. Working plate in granite, display surface in stainless steel AISI 304.

Different colours available as per colour chart.

TICO: idéal pour les exigences des petits magasins ou il y a peu de place. Approprié pour la vente de charcuterie, produits laitiers et gastronomie.

Disponibile seulement en version statique avec réserve, avec vitre frontale bombée qui peut être ouvert vers le bas seulement pour le nettoyage.

Equipé avec bac de récupération de l'eau de dégivrage qui doit être vidé manuellement. Illumination supérieure. Plan de travail en granit, surface d'exposition en acier inox AISI 304. Différentes couleurs disponibles selon tableau des couleurs.

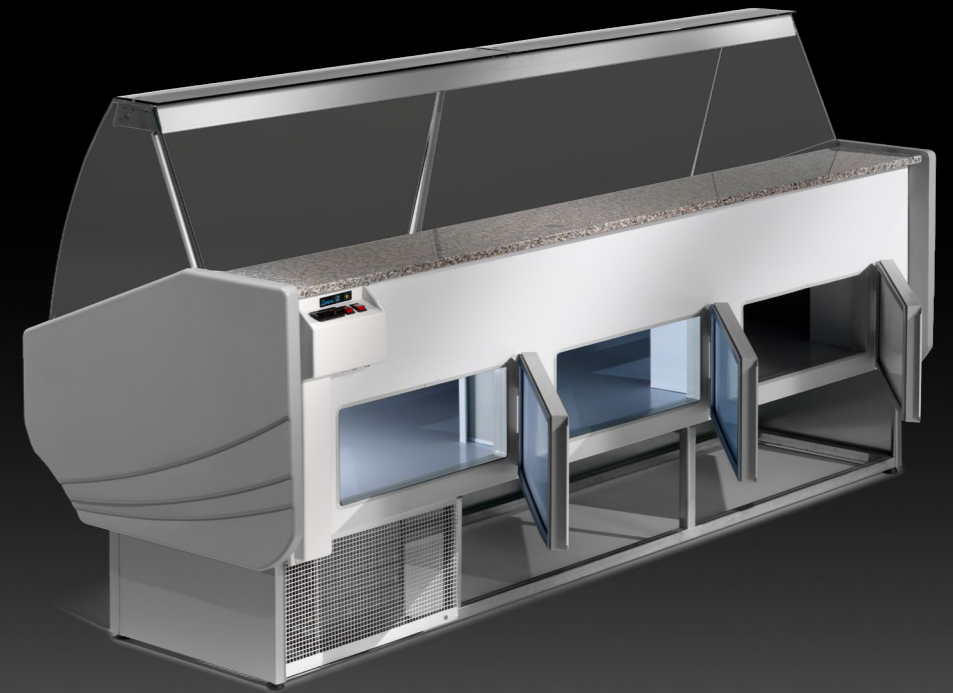

## TICO TY

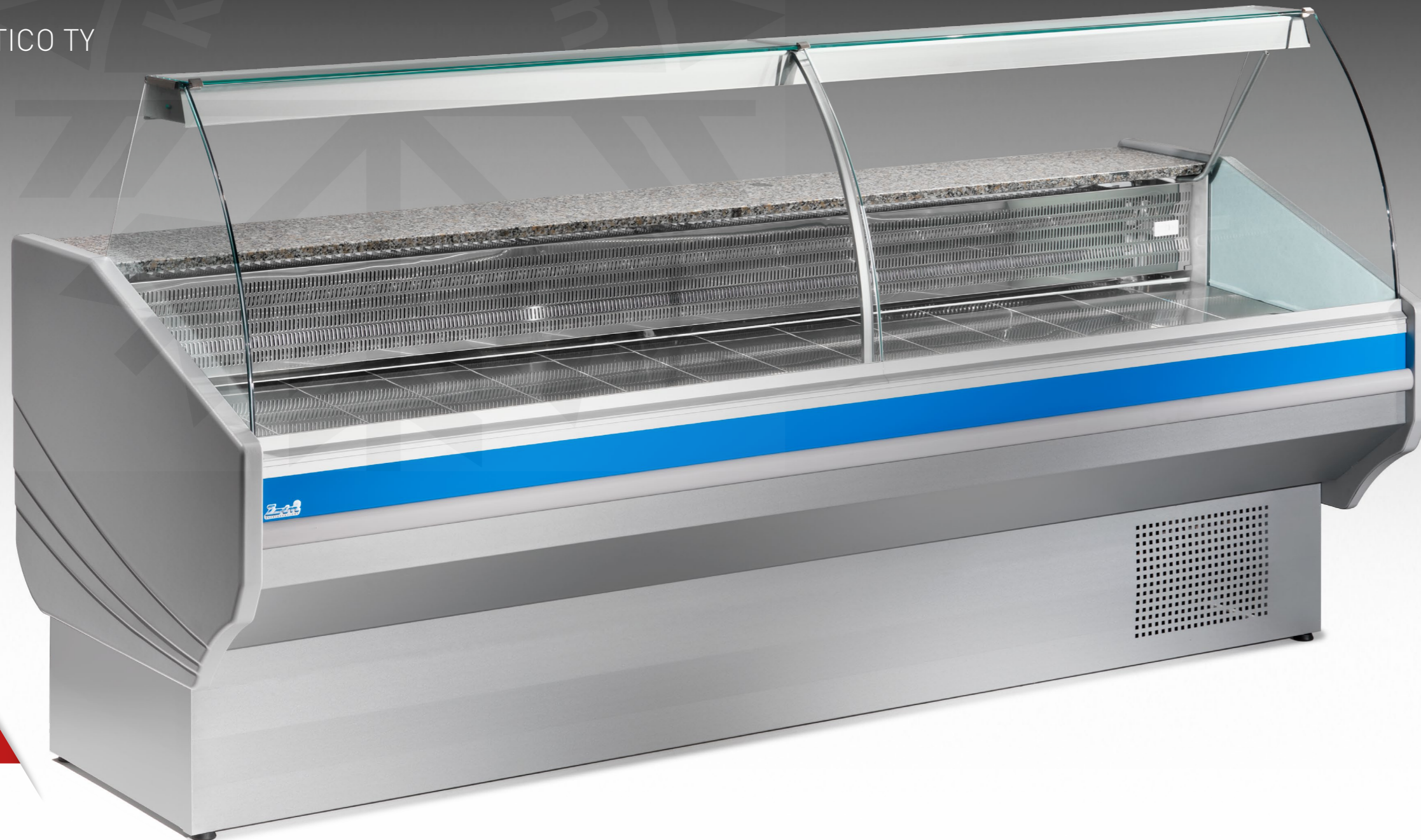

Terminale cassa  
Terminal cash desk  
Terminal caisse  
Kassentisch



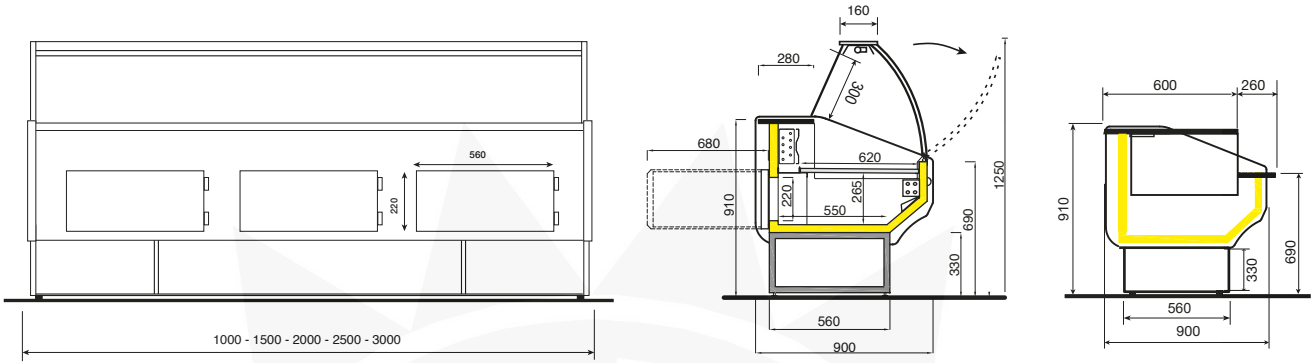

COLORI DISPONIBILI - AVAILABLE COLOURS - VERFÜGBARE FARBEN - COULEURS DISPONIBLES - COLORES DISPONIBLES

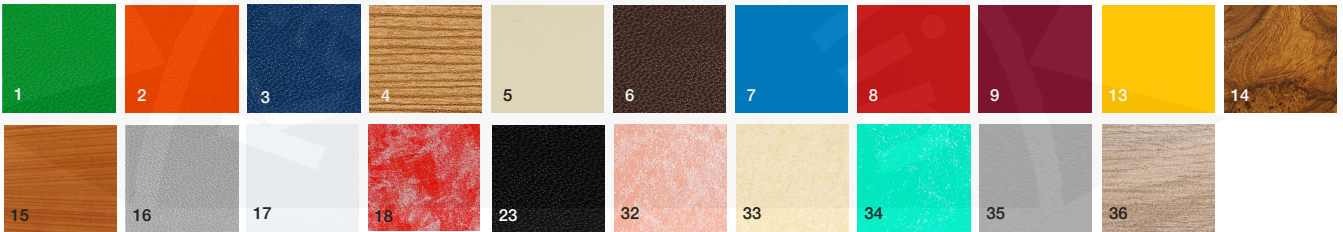

COLORI SPALLE  
SIDE PANELS COLOURS  
SEITENTEILE FARBEN  
COULEURS DE JOUES LATÉRALES  
COLORES POR LATERALES

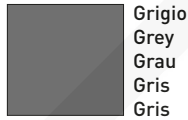

DATI TECNICI - TECHNICAL DATA - TECHNISCHE DATEN - DONNES TECHNIQUES

Lunghezza con spalle Length including ends Länge mit Seitenteilen Longueur avec joues	Temperatura di esercizio Working temperature Betriebstemperatur Temp. de fonctionnement	Tensione di alimentazione Supply voltage Speisespannung Tension d'alimentation	Superficie espositiva Display surface Auslagefläche Surface d'exposition	Ventilatore Fan Lufter Ventilateur	Sportelli Doors Türen Portes	Illuminazione Lighting power Beleuchtung Eclairage
	° C		m <sup>2</sup>	Watt		Watt
STATICO CON CELLA - STATIC WITH REFRIGERATED STORAGE - STATISCH MIT UNTERBAUKÜHLUNG - STATIQUE AVEC RÉSERVE						
1000	25° C u.r. 60% + 4° C + 6° C	230 V/1/50 Hz	0,55	-	1	1 x 14
1500			0,84	-	1	1 x 28
2000			1,14	-	2	1 x 35
2500			1,40	-	3	2 x 21
3000			1,70	-	3	2 x 28

Per i dati tecnici delle unità refrigeranti si prega di contattare l'azienda.

For the technical data of the refrigerating units, please contact the producer.

Für die technischen Daten der Kühlmaschine nehmen Sie bitte Kontakt mit dem Hersteller.

Pour les données techniques des groupes réfrigérants veuillez contacter l'usine.

ZOIN REFRIGERAZIONE S.r.l. la cui politica è quella di un continuo perfezionamento, si riserva il diritto di cambiare in qualsiasi momento i dettagli tecnici senza preavviso. • Due to technical progress, ZOIN REFRIGERAZIONE S.r.l. reserves the right to change technical features without notice. • Zur politik der Firma ZOIN REFRIGERAZIONE S.r.l. gehört die kontinuierliche Verbesserung der Produkte, somit behält sie sich das Recht vor, die technischen Eigenschaften jederzeit ohne vorherige Benachrichtigung zu ändern. • ZOIN REFRIGERAZIONE S.r.l. dont la politique est celle d'un perfectionnement continu, se réserve le droit de varier sans préavis les détails techniques.



ZOIN REFRIGERAZIONE s.r.l.

Viale delle Industrie, 27 Z.I. di Ronchi

35010 VILLAFRANCA PADOVANA (PADOVA) - ITALY

Tel. (+39) 049 9070421- 049 9070172 Fax (+39) 049 9070244



NON CONTIENE C.F.C.  
DOES NOT CONTAIN C.F.C.  
NE CONTIENT PAS DE C.F.C.  
ENTHÄLT KEIN C.F.C.